

BESSEY Upínací technika a technika stříhání
Souhrnný katalog 2022/2023

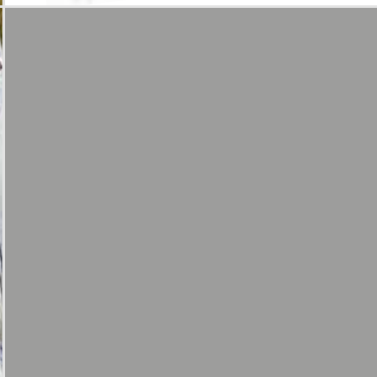

Prostě lepší.

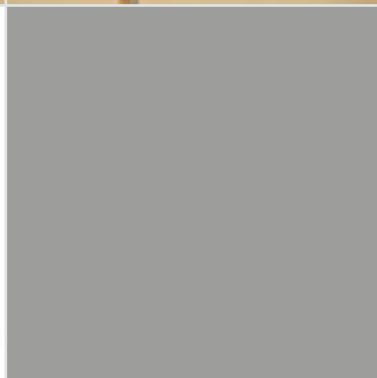
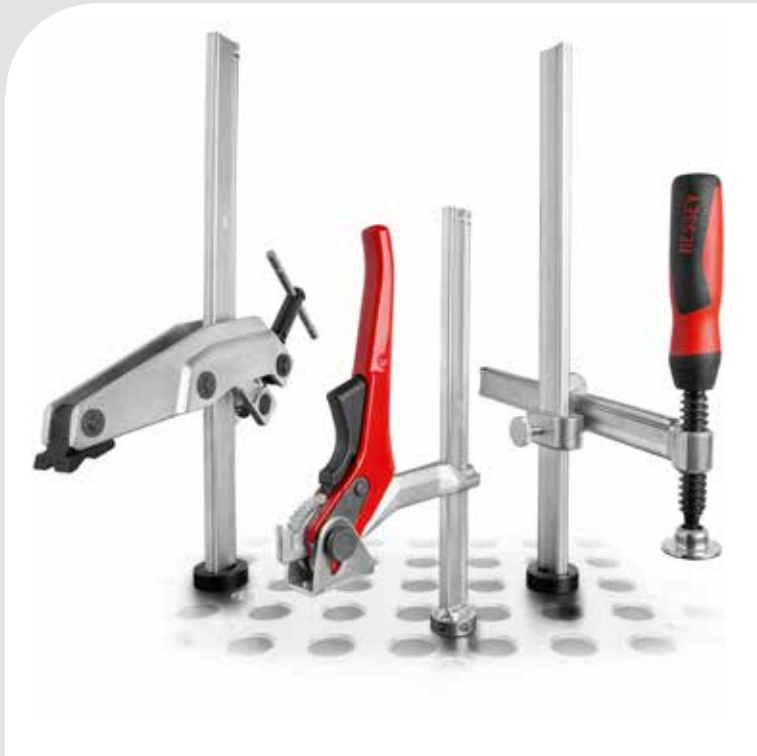

Parametry značkových výrobků BESSEY

Jednotlivé parametry značkových výrobků BESSEY poznáte podle přiřazených symbolů. Zde uvádíme souhrnný přehled:

Všeobecně

N^o

Objednací číslo



Hmotnost



Jednotka balení

V1–V3 = slevové kategorie upínací techniky

V4–V6 = slevové kategorie stříhací techniky

Prosíme Vás, abyste objednávali po celých baleních.

Vývojové oddělení firmy BESSEY si vyhrazuje právo na technické změny. Neručíme za tiskové chyby.

Při práci s nářadím dbejte všech bezpečnostních předpisů. Jeli k výrobku přiložen návod, respektujte uvedený pracovní postup, bezpečnostní pokyny a všechny další instrukce. Používejte ochranné pomůcky. Vedte prosím v patrnosti, že při porušení těchto zásad výrobce nezodpovídá za případné úrazy ani za případné škody na majetku.

Upínací technika



dřevo



ocel



plasty



citlivé materiály

<- a ->

rozpětí

<- b ->

vyložení

<- x ->

vodící profilovaná tyč

<- e ->

rozpěrná šířka



průměr



úhel



otvor



upínací síla

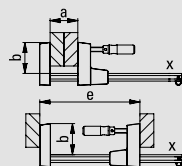

šířka čelisti



výška čelisti



max. intenzita proudu



otvor pro upevňovací šroub

Technika dělení materiálů

<- a -> celková délka



Pro průběžné rovné stříhy a vystřihování tvarů vpravo

<- b -> délka břitu



Pro průběžné rovné stříhy a vystřihování tvarů vlevo

↓ max. Síla plechu (600 N/mm²)



Krátké rovné stříhy a vystřihování drobných tvarů vpravo

↑ Trvanlivost



Krátké rovné stříhy a vystřihování drobných tvarů vlevo

HSS-TIN min. 65 HRC



Krátké přímé a dlouhé tvarové stříhy pravé nebo levé

HSS min. 65 HRC



Pro běžné rovné stříhy

speciální ušlechtilá ocel min. 61 HRC



Krátké rovné stříhy a výřezy

ušlechtilá ocel min. 59 HRC



Kruhové stříhy

jakostní ocel min. 56 HRC

L = levostřížné provedení (viz též stránku 142)

SB = samoobslužné prodejní balení

Na požádání lze dodat běžné nůžky se sklápěcí pružinou

Bezpečnostní pokyny a instrukce k použití:

Obecné informace:

- Ruční nářadí používejte pouze v souladu s určeným účelem! Je-li k výrobku přiložen návod k použití, řiďte se jeho obsahem.
- Nikdy neprovádějte žádné změny ani úpravy na nářadí! Nářadí musí být použito pouze v originálním stavu. V případě nutnosti použijte pouze originální náhradní díly. Výjimky: Odborné ostření řezných nástrojů!
- Nikdy nepracujte s nářadím, které je poškozené! Poškozené nářadí je nutné okamžitě nahradit jiným nářadím!
- Na rukojeti nesmí být stopy po oleji či mazivu!
- Ochranné brýle používejte při všech pracích, u nichž může dojít ke vzniku třísek nebo prasknutí dílů.
- Podle typu práce použijte k ochraně rukou pracovní nebo montážní rukavice!
- Pečujte o bezpečný stav nářadí tím, že zvolíte bezpečné místo k jeho uložení! Používejte bezpečnostní obuv!
- Musí být dodržovány pokyny týkající se údržby nářadí a nástrojů. Protože jediné pravidelná údržba nářadí a nástrojů je zárukou toho, že bude použití nářadí a nástrojů v souladu s předpisy. Pokyny týkající se údržby nářadí a nástrojů najdete na webové stránce www.bessey.de!
- Kromě toho platí příslušné bezpečnostní předpisy různých institucí, např. předpisy oborových svazů, pokyny zaměstnavatele a zákonem stanovené předpisy příslušné země.

Upínací nářadí:

- Upínací nářadí není určeno pro zavěšování břemen, jejich posouvání nebo transportování.
- Ke zvýšení upínací nebo střížné síly se nesmí používat žádné nástavce a prodloužení (například trubky). Výjimkou jsou těžké šroubové svěrky, opatřené na konci závitového vřetene šestihranem pro nasazení klíče nebo ráčny s nástrčným nástavcem.
- Nesprávné použití může mít za následek ublížení na zdraví nebo škody na majetku.
- Nikdy neprovádějte žádné změny či úpravy na upínacím nářadí a používejte je pouze v originálním stavu. V případě nutnosti použijte pouze originální náhradní díly.

Nůžky a nože:

- Nůžky mohou být používány pouze ke stříhání materiálu, na který jsou určeny. U nůžek na plech je rozhodující síla a tvrdost materiálu. Nůžky na plech nejsou určeny ke stříhání profilů kruhového nebo hranatého průřezu, drátů ani hřebíků.
- Řezné nástroje se smí používat pouze ručně bez použití jakýchkoliv dalších pomůcek.
- Při práci používejte ochranné brýle a rukavice, odříznuté části mohou poranit řemeslníky a okolostojící osoby.
- Nesprávné použití může mít za následek ublížení na zdraví nebo škody na majetku.
- Před započítím prací na elektrických zařízeních je nutné nejdříve přerušit spojení se zdrojem elektrického proudu. Jinak by mohlo dojít k zasažení elektrickým proudem.
- Řezné nástroje odkládejte vždy se zavřenými břity na dobře viditelném místě. A vždy rukojetí k sobě!
- Řezné nástroje ukládejte odděleně od ostatních nástrojů! Ochráňte tím břity i své prsty!
- Řezné nástroje je nutné pravidelně ostřit! U tupých řezných nástrojů je jednak vyšší riziko poranění, jednak je nutné na stejný řezný výkon vynaložit větší sílu.

Kleště:

- Při práci používejte ochranné brýle a rukavice. Odříznuté části mohou poranit řemeslníky a okolostojící osoby.
- Před započítím prací na elektrických zařízeních je nutné nejdříve přerušit spojení se zdrojem elektrického proudu. Jinak by mohlo dojít k zasažení elektrickým proudem.
- Nůžky nepoužívejte jako kladivo!
- Kontrolujte čelisti nůžek jestli nejsou opotřebené! Může dojít ke sklouznutí opotřebených čelistí a následkem toho pak k poranění.
- Skřípcové kleště jsou určeny pouze ke krátkodobému upevnění obrobků!

Všeobecné informace o produktu:

1. Firma BESSEY si vyhrazuje právo kdykoliv provést změnu v technických specifikacích produktu. Je možné, že některé specifikace produktu budou region od regionu odlišné, a to proto, aby vyhovovaly mezinárodnímu trhu.
2. Všechny fotografie vytvořené firmou BESSEY znázorňující použití nástrojů BESSEY mají posloužit výhradně jen pro dotvoření představy o tom, jak daný nástroj patřičně použít. Cílem bylo produkty názorně předvést, a proto není na některých fotografiích vidět ochranné pomůcky, jako např. oděv, obuv, rukavice. To ovšem nikterak nezbavuje zákazníka povinnosti používat při práci s upínacím nářadím a řeznými nástroji BESSEY náležitě ochranný oděv.

12-21 Šroubové svěrky z temperované litiny

 Šroubová svěrka z temperované litiny **TG**
– se dvoukomponentní rukojeť
– s osvědčenou dřevěnou rukojetí
– s kolíkovou rukojetí

 Šroubová ztužidlo z temperované litiny **TGK**
– se dvoukomponentní rukojeť
– s osvědčenou dřevěnou rukojetí
– s kolíkovou rukojetí

 Proužky ochranných čepiček **SKS**

 Šroubová svěrka z temperované litiny **TPN**
– se dvoukomponentní rukojeť
– s osvědčenou dřevěnou rukojetí

 Šroubová ztužidlo z temperované litiny **TKPN**
– s osvědčenou dřevěnou rukojetí

 Šroubová svěrka z temperované litiny **TGRC**
– s osvědčenou dřevěnou rukojetí
– s kolíkovou rukojetí

 Šroubová ztužidlo z temperované litiny **TGKR**
– s osvědčenou dřevěnou rukojetí

 Dolní šroubová svěrka **TGNT**
– s osvědčenou dřevěnou rukojetí
– s kolíkovou rukojetí

22-29 Celooceľové šroubové svěrky

 Celooceľová šroubová svěrka **GZ**
– se dvoukomponentní rukojeť
– s osvědčenou dřevěnou rukojetí
– s kolíkovou rukojetí

NOVÉ
 Celooceľová šroubová svěrka **GZ**
– se sklopnou rukojetí

 Celooceľová šroubová svěrka **classIX GS**
– s osvědčenou dřevěnou rukojetí
– s kolíkovou rukojetí

 Šroubová svěrka **OMEGA GMZ**
– se dvoukomponentní rukojeť
– s kolíkovou rukojetí

 Proužky ochranných čepiček **SKS**

30-33 Pákové svěrky

 Páková svěrka **GH**

 Páková svěrka **SGHS**, těžká

 Celooceľová páková svěrka **classIX GSH**

34-39 Vysokovýkonné svěrky

 Zámečnická svěrka **SLM**

 Vysokovýkonná svěrka **SGM**

 Hochleistungszwinge **SGTM**, große Ausladung

 Vysokovýkonná svěrka **STBM**

 Vysokovýkonná svěrka **STBS**

 Vysokovýkonná svěrka **STBVC**

 Speciální přitlačné desky ze spěkané oceli

 Zámečnická svěrka **classIX GSL**
Vysokovýkonná svěrka **classIX GSM**

40-41 KombiKlamp

 KombiKlamp **SG-VAD**

42-45 U svěrky

 U svěrka **GUZ, SGU, STBU**

 Páková svěrka ve tvaru U **GUH**

 Speciální přitlačné desky ze spěkané oceli

46-47 Svěrka s manipulačním ramenem

 Svěrka s manipulačním ramenem **GRA**
Tlačný trn **GRD**

48-51 Variabilní šroubové svěrky

 Variabilní vysoce výkonná svěrka
– kompletní sada **SLV / GSV**

 Speciální přitlačné desky ze spěkané oceli

 Vodící lišta v konstrukční velikosti **SLV / GSV**

 Kompletní kluzná ramena pro konstrukční velikost **SLV / GSV**

52-53 Šroubové svěrky

 Šroubová svěrka **VC, SC, CDF-C**

Rejstřík

54-55 Skřípcové kleště



Paralelní skřípcové kleště **GRZ**



Skřípcové kleště **GRZC**



Trubkové skřípcové kleště **GRZRO**

56 Pólové svářečské svěrky



Pólová svářečská svěrka **LP, TP**



Pólová svářečská svěrka **CP**

57 Příslušenství



Přestavitelný upínací nástavec **VAD**



Hranová svěrka **KT**

58-59 Kovový úhlový upínák



Kovový úhlový upínák **WSM**



Sada svářečích upínačů **SM 10**

60-67 Upínací prvky pro svářečí stoly



Upínací prvek
– s variabilním vyložení **TWV**
– s pevným vyložení **TW**



Upínací prvek **TWM28**
se speciální přítlačnou destičkou



Speciální přítlačné desky ze spěkané oceli



Upínací prvek pro svářečí stoly s upínacím ramenem **TW28GRS**



Upínací nástavec na stoly Vario **TWVAD**



Příslušenství:
Nástavec **TWA-STC**
pro kloubové upínače



Prodloužení **TWX**



Výkyvný adapter **TW28AV**

68-73 Upínák na pracovní stůl stroje



Upínák na pracovní stůl stroje **BAS-C, BAS-CB**



Upínací patice **BASO**



Upínák na pracovní stůl stroje **BS**



Upínač podávacího ramene **GRS**



Upínák na pracovní stůl stroje **BSG**

74-79 Variabilní upínače s kloubovou pákou



Svislý upínač **STC-VH**
– s vodorovnou upínací deskou



Vodorovný upínač **STC-HH**
– s vodorovnou upínací deskou



Upínač **STC-IHH**
s posuvnou tyčí
– s vodorovnou upínací deskou



Adaptér pro multifunkční stoly **STC-SET-T20**

80-85 Korpusové svěrky a ploché upínky



Korpusová svěrka **REVO KRE, KREV**

Příslušenství:
Variabilní horní díl **KRE-VO**
Sada stahováků na rámové konstrukce **KP**
Adaptér **KR-AS**
Prodloužení **KBX**
Stolní svěrka **TK6**



Korpusová svěrka **UniKlamp UK**



Plošný upínač **FK**



Korpusový upínač **KS**

86-87 Svěrka s převodem



Svěrka s převodem **GearKlamp GK**

88-93 Jednoruční svěrky



Jednoruční svěrka **EHZ**
– s dvoukomponentní rukojetí

NOVÉ



Jednoruční svěrka **EZ**



Jednoruční svěrka DuoKlamp **DUO**



Jednoruční svěrka **EZS**

94-95 Krokrová svěrka



Krokrová svěrka **SPZ**

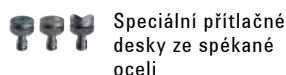

Speciální přitlačné desky ze spěkané oceli

96-102 Lehké svěrky



Technologicky vyspělé páková svěrka KliKlamp **KLI**

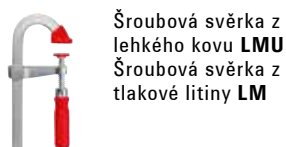

Šroubová svěrka z lehkého kovu **LMU**
Šroubová svěrka z tlakové litiny **LM**

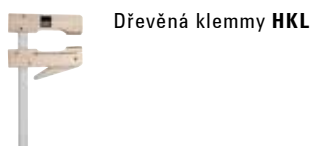

Dřevěná klemmy **HKL**

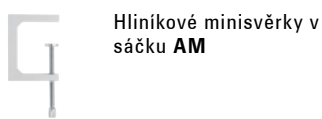

Hliníkové minisvěrky v sáčku **AM**

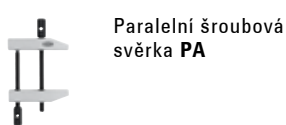

Paralelní šroubová svěrka **PA**

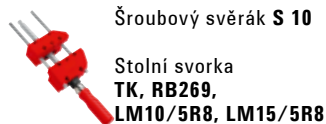

Šroubový svěrák **S 10**
Stolní svorka **TK, RB269, LM10/5R8, LM15/5R8**

103-105 Stolní svěrky



Jednoruční stolní svěrka **EZR**



Celoocelové stolní svěrka **GTR**

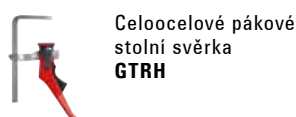

Celoocelové pákové stolní svěrka **GTRH**

106-109 Pérové svěrky a svěrky s rohatkou



VarioClippix **XV**
Clippix **XC**
Clippix **XCL**, dlouhá a špičatá

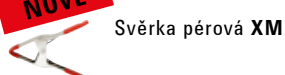

Svěrka pérová **XM**

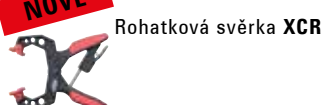

Rohatková svěrka **XCR**

110-111 Napínač pásky



Napínač pásky **BAN 700, BAN 400**



Přestavitelný rúžky **BVE**

112-113 Úhlový a pokosový upínák

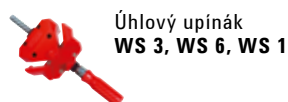

Úhlový upínák **WS 3, WS 6, WS 1**



Pokosový upínací systém **MCX**

114-116 Hranové svěrky



Jednoruční hranová svěrka **EKT**



Zpevňovač hran Kantenfix **KF**



Hranová svěrka **KT**

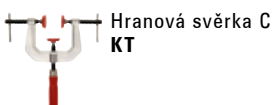

Hranová svěrka **C KT**



Nosič desek **KFP**

117-119 Upínací prvky na dílenské pracovní stoly



Adaptér **TW16AW**

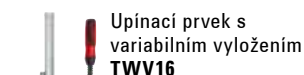

Upínací prvek s variabilním vyložení **TWV16**

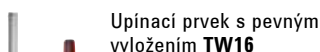

Upínací prvek s pevným vyložení **TW16**

120-123 Upínací prvky pro multifunkční stoly s dřevěnou deskou



NOVÉ
Vodorovný přitlačný upínač **WNS-SET-MFT**



NOVÉ
Upínací prvek pro multifunkční stůl **TW-KLI**



Rychloupínací systainer **STC-S-MFT**



Adaptér pro multifunkční stoly **STC-SET-T20**

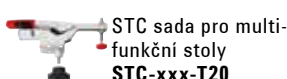

STC sada pro multifunkční stoly **STC-xxx-T20**

124-125 Upínáč desek

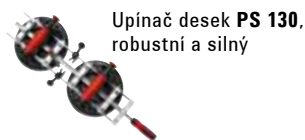

Upínáč desek **PS 130**, robustní a silný

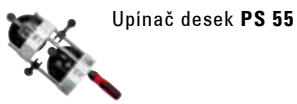

Upínáč desek **PS 55**

126-128 Nástroje pro montáže dveřních zárubní a oken



Výztuha dveřní zárubně **TU, TMS**

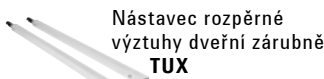

Nástavec rozpěrné výztuhy dveřní zárubně **TUX**

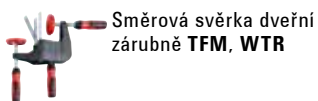

Směrová svěrka dveřní zárubně **TFM, WTR**

Rejstřík



Okenní směrová svěrka **FRK**

128

Sada pro upnutí trubkových šroubových svěrek



Sada pro upnutí trubkových šroubových svěrek **BPC**

129

Dveřní upínák



Dveřní upínák **TAN, TB**



Dveřní upínák **TL**

130-131

Speciální pokládací nástroje



Distanční držák **AV2**



Distanční držák **PVA**



Upínací a pokládací pomůcka **SVH, SVG**

132-137

Stropní a montážní podpěry

NOVÉ



Stropní a montážní podpěra **STE**



Stropní a montážní podpěra **ST**

NOVÉ



Příslušenství: Multifunkční / laserový držák **STE-LH**

NOVÉ



Nosná deska **STE-SP35**

NOVÉ



Náhradní kontaktní plocha **3101952**

NOVÉ



Stropní opěra **STE-DS**

NOVÉ



Stativ **STE-BS**

NOVÉ



Transportní taška **STE-BAG**



138-139

Prodejní pomůcky



Prodejní displej **ST18-D**



Vozík na svěrky **ZW**

Technika stříhání

144-153

Ruční nůžky na plech s pákovým převodem



Nůžky Ideál nejnovější generace **D39ASS**



Nůžky Ideál **D29ASS-2/D27A/D17A/D08**



Vystřihovací nůžky **D29SS-2/D27**



Průběžné nůžky **D29BSS-2/D27B**



Nůžky Ideál **MULTISNIP Longstyle D22A**



Vystřihovací nůžky **D16/D16L/D16S**



Displej **D16S-D**



Nůžky Ideál **D15A**

154-157

Vysokovýkonné nůžky s břity HSS



Nůžky Ideál HSS-TiN **D27AH-TiN**



Nůžky Ideál HSS **D27AH**



Vystřihovací nůžky HSS **D407**



Nůžky Ideál HSS **D416**



Zahnuté nůžky na plech HSS **D418**

158-165

Běžné nůžky na plech



Nůžky Ideál **D216/D116**



Nůžky Ideál s neomezeným rozevřením **D216-280-B-SBSK**



Zahnuté nůžky na plech **D218/D118**



Tvarové a vystřihovací nůžky **D214/D114**



Vystřihovací nůžky **D207/D107**

Rejstřík

 Kruhové vystřihovací nůžky
D208

 Univerzální nůžky
D106

 Univerzální nůžky se širokým listem čepele
D106A

 Berlínské nůžky
D202/D102

 Jednobřité nůžky na plech
D146

 Drátěný závěsný box **DVK, DVK2** bez náplně

166-167 **Kombinované nůžky**

 **NOVÉ**
Robustní přímé víceúčelové nůžky
D52-2

 Kombinované nůžky **MULTISNIP Master**
D51A

 Kombinované nůžky **Combinox**
D50

 Kombinované nůžky
D47-2/D48-2/D48A-2

 Kabelové nůžky
D49-2

 Kombinované nůžky
D47/D48/D48A

 Kabelové nůžky
D49

168-169 **Výměnnými čepelimi s multitool a zavírací nože**

 Zavírací nůž s výměnnými čepelimi **DBKPH/DBKWH/DBKAH**
Náhradními čepelkamin **DBK-T/DBK-H/DBK-L**

 Nožová souprava **DBKPH**

 Multifunkční nástroj **DBST**

170-171 **Zlatnické nůžky a nůžky na tenký plech**

 Zlatnické nůžky a nůžky na tenký plech
D70/D71/D72/D74/D75/D76

172-173 **Nůžky pro domácnost a víceúčelové nůžky**

 Víceúčelové nůžky
D820/D821

 Telefonní a kabelové nůžky
D53

 Nůžky do domácnosti a na šití
D840

 Tapetovací nůžky a nůžky na papír
D853

 Pracovní nůžky
D860

174-175 **Nůžky na ocelovou pásku**

 Bezpečnostní nůžky na ocelovou pásku s pákovým převodem
D123S

 Nůžky na ocelovou pásku
D122N/D122A

176-177 **Nářadí pro klempíře**

 Falcovací kleště
D33/D331/D34/D341/D35/D351

 Falcovací kleště
D33...P/D331...P/D34...P/D341...P/D35...P/D351...P

 Falcovací kleště Piccolo
D331-22/D341-22

 Klempířské ploché kleště
D301

 Klempířské ploché kleště
D311

 Falcovací ohýbací kleště
D355

 Rohové falcovací kleště
D335

 Mačkácí falcovací kleště
D336

 Okapové utahovací kleště
D36

 Ohýbač na žlabové nosníky – otevřený tvar
D396

BESSEY – historie

Inovace s tradicí

V roce 1889 založil Max BESSEY ve Stuttgartu tažírnu oceli s firemním názvem **BESSEY & Sohn**. Od té doby společnost neustále rozšiřuje nabídku svých produktů a služeb. V polovině třicátých let společnost BESSEY zahájila výrobu ručního upínacího nářadí. Od té doby inovativní sílu společnosti podtrhují četné patenty. Po převzetí tradiční firmy Diener Werkzeugfabrik GmbH v roce 1979 se společnost BESSEY představila na trhu se známou značkou nůžek na plech Erdi.

Ze společnosti BESSEY & Sohn vznikly v roce 2004 dvě společnosti:

■ **BESSEY Tool** se zaměřením na upínací a stříhací techniku a

■ **BESSEY Präzisionsstahl**, přední německý dodavatel tažených a ušlechtilých ocelí, nezávislý na činnosti předchozí společnosti. Jedinečná pozice společnosti BESSEY, jakožto výrobce nástrojů a souběžně i přesných ocelí, zaručuje rozhodující kvalitativní výhody. Společnost BESSEY Tool odebrává materiál pro namáhané vodící tyče i včetně přímo z BESSEY Präzisionsstahl. Oceli tažené u společnosti BESSEY Präzisionsstahl se vyrábějí a testují s maximální přesností na nejmodernějších zařízeních. Trvale mimořádně vysoká kvalita oceli se tak stává zárukou mimořádné kvality nářadí vyráběného u BESSEY Tool.

„Kdo se přestává zlepšovat, přestává být dobrý.“
Podle tohoto hesla zakladatele firmy Maxe Bessey se řídíme dodnes a budeme se řídit i v budoucnosti.

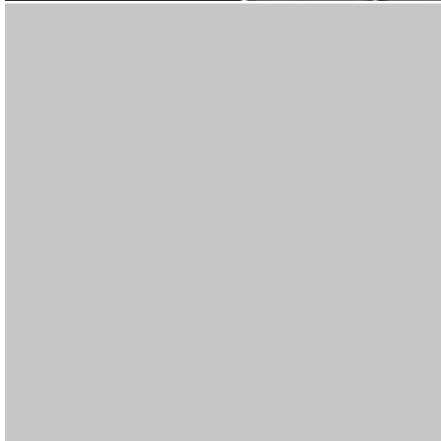



- 1889** Max Bessey zakládá ve Stuttgartu tažírnu oceli.
- 1912** Firmu přebírá jeho synovec Karl Bessey.
- 1926** Firmu přebírá Dr.-Ing. Eugen Mayer, pod jehož vedením byl výrobní program co do rozměrů i kvality podstatně zdokonalen.
- 1928** Sňatek mezi Dr.-Ing. Eugen Mayer a Ernou Bessey, vdovou po Karlu Bessey.
- 1936** Udělení patentů na zcela novou šroubovou svěrku z temperované litiny. Začíná výroba upínacích nástrojů.
- 1944** Pro výrobu upínacích nástrojů zřízena pobočka v Bietigheimu.
- 1952** Udělení patentu na celooceľovou svěrku ze zušlechtěné oceli.
- 1961** Rozšíření závodu v Bietigheimu a zahájení výroby tažené oceli.
- 1966** Přechod firmy na výkonné společníky Dr. Ernu Fetscher a Dr. Theodora Mayer (dcera a syn Dr. Ing E. Mayera).
- Začátek dynamického rozvoje firmy:
- Výroba tažené oceli se zdvojnásobila a rozšířila o výrobu nerezových tažených ocelí.
 - Díky novým patentům a inovacím ve spojení s moderním marketingem se společnost BESSEY stává vedoucím výrobcem na světovém trhu s upínacím nářadím.
- 1971** Nákup sousední strojírenské továrny Aldinger a zvýšení výroby tažené oceli v závodě Stuttgart.
- Založení společnosti „BESSEY FILS“ Ve Štrasburgu, z níž v roce 1988 vzniká podnik BESSEY-SER.
- 1979** Koupě továrny na nůžky Diener v Esslingenu s pobočkou v Solingenu.
- 1983** Soustředění výroby tažené oceli do nových výrobních hal v závodě Bietigheim a prodej areálu ve Stuttgartu.
- 1985** Nákup dalšího pozemku v Bietigheimu, mj. včetně areálu památkově chráněné bývalé přádelny česané příze, v níž byla po odborném zrestaurování zahájena výroba nástrojů.
- 2003** Převzetí odbytového partnera na strategicky důležitém trhu v Severní Americe.
- 2004** Převzetí značky upínacích nástrojů GROSS STABIL v rámci globální růstové strategie.
- 2007** Integrace GROSS STABIL TOOL do BESSEY Tool za účelem zvýšení synergického efektu.
- 2011** Klaus Fuchs se stává výkonným společníkem: Skupina BESSEY je po 11 letech opět řízena vlastníkem.
- 2019** Oslava 130. výročí firmy.
- 2020** Carsten Spang stává se jednatelem BESSEY Tool GmbH & Co KG a BESSEY Präzisionsstahl GmbH.

BESSEY. Prostě lepší.

Lokality BESSEY

Hlavní sídlo společnosti se nachází v blízkosti Stuttgartu na jihozápadě Německa. Od roku 1983 se kompletní vedení, odbyt a výroba přesných ocelí včetně laboratoře a logistiky nacházejí v Bietigheim-Bissingenu v areálu o rozloze 50.000 m².

Vývoj, výroba, sklad a expedice upínacího a stříhacího nářadí se nachází cca 2 km severně od hlavního závodu, ve dřívějších výrobních halách historické bývalé přádelny česané příze Bietigheim-Bissingen.

Do skupiny BESSEY náleží rovněž BESSEY Tools North America se sídlem v Cambridgi (ON) u Toronta v Kanadě. Jako prodejní a marketingová společnost obsluhuje celý severoamerický trh.



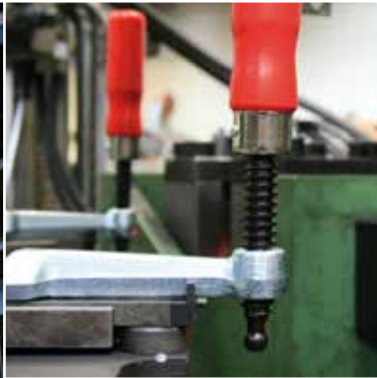

Se společností BESSEY ...

... spoléháte na kvalitu

Přesnost a dlouhá životnost jsou podstatou kvality značky BESSEY. Nástroje se tradičně vyrábějí z nejvyšších materiálů. Tak například ocel pro vodící tyče a vřetena přichází přímo od BESSEY Präzisionsstahl. Veškeré díly testují nejmodernějšími kontrolními metodami zkušení technici a vývojoví pracovníci.

... spolehněte se na naše inovace

„Kdo se přestává zlepšovat, přestává být dobrý.“ Podle tohoto hesla zakladatele firmy Maxe Bessey postupujeme dodnes. V centru pozornosti stojí pohodlí a bezpečnost zákazníka. přičemž nejvyšším měřítkem úrovně je snadné používání a ergonomie. Tak na základě nových nápadů vznikají vylepšené i nové produkty, které uživateli ulehčují práci.

... vsaďte na rozmanitost nabídky

Díky dlouholetému know-how konstruktérů a neustálé výměně zkušeností se zákazníkům disponuje společnost BESSEY intenzivním povědomím o řešení problémů. Výsledek: Upínací a stříhací nářadí potvrzuje svou kvalitu logem „BESSEY. Prostě lepší.“ Společnost BESSEY dnes nabízí více než 1600 individuálně upravených produktů, pro speciální způsoby použití. Výrobní program společnosti je nejen mimořádně široký, ale zároveň i hluboce propracovaný.

... spolehněte se na náš servis

Spolehlivost, důvěra a pocit odpovědnosti jsou výrazem našeho partnerského vztahu k zákazníkům. BESSEY se trvale prezentuje jako firma, která se v nejvyšší možné míře orientuje na servis a je si vědoma svých závazků vůči budoucnosti. Disponujeme předváděcími vozy, podporujeme své obchodní partnery i jejich zákazníky. Pořádáme školení. Usilujeme o dokonalé partnerské vztahy.



Šroubové svěrky z temperované litiny

Pevné a nepružné upnutí



Nezaměnitelný klasik

Často nás kopírují, nikdy nedoženou: Originální šroubové svěrky z temperované litiny firmy BESSEY jsou již od roku 1936 jsou klasikem mezi šroubovými svěrkami. Výrobek je nezaměnitelný díky jedinečné jakostní profilované tyči a charakteristickému

ramenu z temperované litiny zesílené žebry. Vestavěná pojistka BESSEY proti skluzu pak dbá o maximální bezpečnost. Proto jsou originální šroubové svěrky z temperované litiny už po desetiletí tak úspěšné. A ideální pro všechna použití, u kterých je potřebné pevné a nepružné upnutí. Přesvědčte se sami!

Šroubová svěrka TGK – mimořádně stabilní, speciálně vhodná pro velkou upínací sílu a velká rozpětí.

Dolní upínací šroubová svěrka TGNT – na velké úkoly a vyložení do max. 500 mm.



Originální šroubová svěrka z temperované litiny firmy BESSEY

Nejlépe jen originál



Nezaměnitelný klasik

Často nás kopírují, nikdy nedoženou: Originální šroubové svěrky z temperované litiny firmy BESSEY jsou výrobek je nezaměnitelný díky jedinečné jakostní profilované tyči a charakteristickému ramenu z temperované litiny zesílené žebry. Vestavěná pojistka proti skluzu pak dbá o maximální bezpečnost. Proto jsou originální šroubové svěrky z temperované litiny už po desetiletí tak úspěšné. A ideální pro všechna použití, u kterých je potřebné pevné a nepružné upnutí.

Výhody na první pohled:

1 Vestavěná pojistka BESSEY proti uvolnění

Maximální stabilita sevření je zajištěna originální pojistkou BESSEY proti uvolnění. Závitový kolík umístěný v kluzném rameni zapadá při stažení svěrky do drážek ve vodící tyči. Tím se účinně zabrání uvolnění nebo sklouznutí sevřené svěrky.

2 Zesílená ramena z temperované litiny

Jak horní, tak i dolní rameno je vyrobeno z vysoce kvalitní temperované litiny. Vrstva práškové barvy chrání před korozí a charakteristický zvlněný profil ramene působí jako účinné zesílení proti torzním silám.

3 Kvalitní profilovaná vodící tyč

Profilovaná vodící tyč BESSEY z vlastní tažírny je optimalizována pro svěrky. Šestinásobné rýhování pak brání sesmeknutí svěrky.

4 Výměnná přitlačná destička

Přitlačnou destičku vřetene, lze velmi snadno, rychle a hlavně bez dalšího nářadí vyměňovat. To přináší ještě více pracovního komfortu.

Šroubové svěrky z temperované litiny



Originální šroubová svěrka z temperované litiny TG firmy BESSEY s dvoukomponentní rukojetí



№	<a>		<x>	kg	Ks	V1
	mm	mm	mm			
TG10-2K	100	50	15 x 5	0,26	10	
TG12-2K	120	60	20 x 5	0,42	10	
TG16-2K	160	80	25 x 6	0,66	10	
TG20B8-2K	200	80	25 x 6	0,77	10	
TG25B8-2K	250	80	25 x 6	0,82	10	
TG30B8-2K	300	80	25 x 6	0,87	10	
TG40B8-2K	400	80	25 x 6	0,97	10	
TG20-2K	200	100	27 x 7	1,06	10	
TG25S10-2K	250	100	27 x 7	1,15	10	
TG30S10-2K	300	100	27 x 7	1,18	10	
TG40S10-2K	400	100	27 x 7	1,33	10	
TG50S10-2K	500	100	27 x 7	1,46	10	
TG25-2K	250	120	29 x 9	1,54	10	
TG30S12-2K	300	120	29 x 9	1,63	10	
TG40S12-2K	400	120	29 x 9	1,78	10	
TG50S12-2K	500	120	29 x 9	1,98	10	
TG60S12-2K	600	120	29 x 9	2,13	5	
TG80S12-2K	800	120	29 x 9	2,46	5	
TG100S12-2K	1000	120	29 x 9	2,83	5	
TG30-2K	300	140	32 x 10	2,20	10	
TG40S14-2K	400	140	32 x 10	2,41	5	
TG50S14-2K	500	140	32 x 10	2,62	5	
TG60S14-2K	600	140	32 x 10	2,85	5	
TG80S14-2K	800	140	32 x 10	3,29	5	
TG100S14-2K	1000	140	32 x 10	3,71	5	
TG40-2K	400	175	32 x 10	2,70	5	
TG50S17-2K	500	175	32 x 10	2,90	1	
TG60S17-2K	600	175	32 x 10	3,16	1	
TG80S17-2K	800	175	32 x 10	3,50	1	
TG100S17-2K	1000	175	32 x 10	4,00	1	



Šroubová svěrka z temperované litiny TGK s dvoukomponentní rukojetí



№	<a>		<x>	kg	Ks	V1
	mm	mm	mm			
TGK40-2K	400	120	35 x 11	2,52	5	
TGK50-2K	500	120	35 x 11	2,70	5	
TGK60-2K	600	120	35 x 11	3,00	5	
TGK80-2K	800	120	35 x 11	3,53	5	
TGK100-2K	1000	120	35 x 11	4,00	5	
TGK125-2K	1250	120	35 x 11	4,48	1	
TGK150-2K	1500	120	35 x 11	5,31	1	
TGK200-2K	2000	120	35 x 11	6,66	1	
TGK250-2K	2500	120	35 x 11	7,93	1	
TGK300-2K	3000	120	35 x 11	9,20	1	



- Upínací síla až 6 000 N
- Kvalitní dvoukomponentní plastová rukojeť
- Přítlačné destičky lze vyměnit bez použití nářadí (od vyložení 80 mm)
- S ochrannými krytkami na upínacích plochách
- Stabilní profilovaná tyč s rýhováním
- Pojistka BESSEY proti uvolnění (od vyložení 80 mm)



- Upínací síla až 7 000 N
- Zesílené provedení pro větší upínací sílu a větší rozpětí
- Kvalitní dvoukomponentní plastová rukojeť
- Přítlačné destičky lze vyměnit bez použití nářadí
- Stabilní profilovaná tyč s rýhováním
- Pojistka BESSEY proti uvolnění

Šroubové svěrky z temperované litiny



- Upínací síla až 6 000 N
- Ergonomicky tvarovaná rukojeť
- Přítlačné destičky lze vymenit bez použití náradí (od vyložení 80 mm)
- S ochrannými krytkami na upínacích plochách
- Stabilní profilovaná tyč s rýhováním
- Pojistka BESSEY proti uvolnění (od vyložení 80 mm)



Originální šroubová svěrka z temperované litiny TG firmy BESSEY s osvědčenou dřevěnou rukojetí

N ^o	<a>		<x>	⚖	📦	V1
	mm	mm	mm	kg	Ks	
TG10	100	50	15 x 5	0,26	10	
TG15B5	150	50	15 x 5	0,29	10	
TG20B5	200	50	15 x 5	0,31	10	
TG12	120	60	20 x 5	0,42	10	
TG20B6	200	60	20 x 5	0,47	10	
TG30B6	300	60	20 x 5	0,54	10	
TG16	160	80	25 x 6	0,66	10	
TG20B8	200	80	25 x 6	0,77	10	
TG25B8	250	80	25 x 6	0,82	10	
TG30B8	300	80	25 x 6	0,87	10	
TG40B8	400	80	25 x 6	0,97	10	
TG20	200	100	27 x 7	1,07	10	
TG25S10	250	100	27 x 7	1,12	10	
TG30S10	300	100	27 x 7	1,18	10	
TG40S10	400	100	27 x 7	1,33	10	
TG50S10	500	100	27 x 7	1,44	10	
TG25	250	120	29 x 9	1,54	10	
TG30S12	300	120	29 x 9	1,59	10	
TG40S12	400	120	29 x 9	1,78	10	
TG50S12	500	120	29 x 9	1,95	10	
TG60S12	600	120	29 x 9	2,11	5	
TG80S12	800	120	29 x 9	2,46	5	
TG100S12	1000	120	29 x 9	2,80	5	
TG30	300	140	32 x 10	2,20	10	
TG40S14	400	140	32 x 10	2,41	5	
TG50S14	500	140	32 x 10	2,62	5	
TG60S14	600	140	32 x 10	2,85	5	
TG80S14	800	140	32 x 10	3,27	5	
TG100S14	1000	140	32 x 10	3,68	5	
TG40	400	175	32 x 10	2,67	5	
TG50S17	500	175	32 x 10	2,88	1	
TG60S17	600	175	32 x 10	3,10	1	
TG80S17	800	175	32 x 10	3,50	1	
TG100S17	1000	175	32 x 10	3,95	1	

- Pro šroubové svěrky a ztužidla
- Pro šetrné upínání
- Oboustranně zvedatelné
- Odstrihování podle potřeby



Proužky ochranných čepiček SKS (2 kusy/sáček)

N ^o	vhodné pro	V3
SKS10/20	TG10 až TG20 / GZ10 až GZ20 / GM16Z až GM20Z	
SKS20/40	TG20 až TG40 / TGK / GZ20 až GZ60 / GM20Z až GM60Z	

Šroubové svěrky z temperované litiny



Šroubová svěrka z temperované litiny TGK s osvědčenou dřevěnou rukojetí



№	<a>		<x>	⚖	📦	V1
	mm	mm	mm	kg	Ks	
TGK40	400	120	35 x 11	2,48	5	
TGK50	500	120	35 x 11	2,70	5	
TGK60	600	120	35 x 11	3,00	5	
TGK80	800	120	35 x 11	3,49	5	
TGK100	1000	120	35 x 11	4,00	5	
TGK125	1250	120	35 x 11	4,54	1	
TGK150	1500	120	35 x 11	5,23	1	
TGK200	2000	120	35 x 11	6,65	1	
TGK250	2500	120	35 x 11	7,80	1	
TGK300	3000	120	35 x 11	9,17	1	



Originální šroubová svěrka z temperované litiny TG firmy BESSEY s kolíkovou rukojetí



№	<a>		<x>	⚖	📦	V1
	mm	mm	mm	kg	Ks	
TG16K	160	80	25 x 6	0,72	10	
TG20K	200	100	27 x 7	1,05	10	
TG25K	250	120	29 x 9	1,48	10	
TG30S12K	300	120	29 x 9	1,56	10	
TG40S12K	400	120	29 x 9	1,74	10	
TG30K	300	140	32 x 10	2,10	10	
TG40K	400	175	32 x 10	2,62	5	



Šroubová svěrka z temperované litiny TGK s kolíkovou rukojetí



№	<a>		<x>	⚖	📦	V1
	mm	mm	mm	kg	Ks	
TGK50K	500	120	35 x 11	2,66	5	
TGK100K	1000	120	35 x 11	3,94	5	
TGK150K	1500	120	35 x 11	5,23	1	
TGK200K	2000	120	35 x 11	6,50	1	
TGK250K	2500	120	35 x 11	7,81	1	
TGK300K	3000	120	35 x 11	9,10	1	

- Upínací síla až 7 000 N
- Zesílené provedení pro větší upínací sílu a větší rozpětí
- Ergonomicky tvarovaná rukojeť
- Přítlačné destičky lze vymenit bez použití náradí
- Stabilní profilovaná tyč s rýhováním
- Pojistka BESSEY proti uvolnění

- Upínací síla až 6 000 N
- Kolíková rukojeť se zaoblenými koncovkami umožňuje jednoduchý přenos síly při upínání
- Přítlačné destičky lze vymenit bez použití náradí
- S ochrannými krytkami na upínacích plochách
- Stabilní profilovaná tyč s rýhováním
- Pojistka BESSEY proti uvolnění

- Upínací síla až 7 000 N
- Zesílené provedení pro větší upínací sílu a větší rozpětí
- Kolíková rukojeť se zaoblenými koncovkami umožňuje jednoduchý přenos síly při upínání
- Přítlačné destičky lze vymenit bez použití náradí
- Stabilní profilovaná tyč s rýhováním
- Pojistka BESSEY proti uvolnění

Šroubové svěrky z temperované litiny



- Upínací síla až 5 500 N
- Kvalitní dvoukomponentní plastová rukojeť
- S ochrannými krytkami na upínacích plochách
- Stabilní profilovaná tyč s rýhováním



Šroubová svěrka z temperované litiny TPN s dvoukomponentní plastovou rukojetí

№	<a>		<x>	⚖	📦	V1
	mm	mm	mm	kg	Ks	
TPN16BE-2K	160	80	25 x 6	0,73	10	
TPN20BE-2K	200	100	27 x 7	1,06	10	
TPN25BE-2K	250	120	29 x 9	1,50	10	
TPN40S12BE-2K	400	120	29 x 9	1,74	10	
TPN50S12BE-2K	500	120	29 x 9	2,00	10	
TPN60S12BE-2K	600	120	29 x 9	2,10	5	
TPN80S12BE-2K	800	120	29 x 9	2,50	5	
TP100S12BE-2K	1000	120	29 x 9	2,80	5	
TPN30BE-2K	300	140	32 x 10	2,03	10	
TPN40BE-2K	400	175	32 x 10	2,61	5	



- Upínací síla až 5 500 N
- Ergonomicky tvarovaná rukojeť
- S ochrannými krytkami na upínacích plochách
- Stabilní profilovaná tyč s rýhováním



Šroubová svěrka z temperované litiny TPN s osvědčenou dřevěnou rukojetí

№	<a>		<x>	⚖	📦	V1
	mm	mm	mm	kg	Ks	
TPN10BE	100	50	15 x 5	0,26	10	
TPN15B5BE	150	50	15 x 5	0,29	10	
TPN20B5BE	200	50	15 x 5	0,31	10	
TPN12BE	120	60	20 x 5	0,40	10	
TPN20B6BE	200	60	20 x 5	0,45	10	
TPN16BE	160	80	25 x 6	0,73	10	
TPN20B8BE	200	80	25 x 6	0,77	10	
TPN25B8BE	250	80	25 x 6	0,82	10	
TPN30B8BE	300	80	25 x 6	0,87	10	
TPN20BE	200	100	27 x 7	1,16	10	
TPN25S10BE	250	100	27 x 7	1,23	10	
TPN30S10BE	300	100	27 x 7	1,29	10	
TPN40S10BE	400	100	27 x 7	1,41	10	
TPN50S10BE	500	100	27 x 7	1,45	10	
TPN60S10BE	600	100	27 x 7	1,59	10	
TPN25BE	250	120	29 x 9	1,49	10	
TPN30S12BE	300	120	29 x 9	1,58	10	
TPN40S12BE	400	120	29 x 9	1,75	10	
TPN50S12BE	500	120	29 x 9	1,92	10	
TPN60S12BE	600	120	29 x 9	2,07	5	
TPN80S12BE	800	120	29 x 9	2,45	5	
TP100S12BE	1000	120	29 x 9	2,78	5	
TP125S12BE	1250	120	29 x 9	3,20	1	
TP150S12BE	1500	120	29 x 9	3,66	1	
TPN30BE	300	140	32 x 10	2,03	10	
TPN40S14BE	400	140	32 x 10	2,30	5	
TPN50S14BE	500	140	32 x 10	2,48	5	
TPN60S14BE	600	140	32 x 10	2,66	5	
TPN80S14BE	800	140	32 x 10	3,12	5	
TP100S14BE	1000	140	32 x 10	3,59	5	
TP150S14BE	1500	140	32 x 10	4,68	1	
TP200S14BE	2000	140	32 x 10	5,74	1	
TPN40BE	400	175	32 x 10	2,58	5	
TPN60S17BE	600	175	32 x 10	3,02	1	
TPN80S17BE	800	175	32 x 10	3,44	1	
TP100S17BE	1000	175	32 x 10	3,85	1	

Šroubové svěrky z temperované litiny



Šroubová svěrka z temperované litiny TKPN
s osvědčenou dřevěnou rukojetí

№	<a>		<x>	⚖	📦	V1
	mm	mm	mm	kg	Ks	
TKPN50BE	500	120	35 x 11	2,21	5	
TKPN60BE	600	120	35 x 11	2,97	5	
TKPN80BE	800	120	35 x 11	3,48	5	
TKPN100BE	1000	120	35 x 11	4,05	5	
TKPN125BE	1250	120	35 x 11	4,65	1	
TKPN150BE	1500	120	35 x 11	5,34	1	
TKPN200BE	2000	120	35 x 11	6,67	1	
TKPN250BE	2500	120	35 x 11	7,96	1	
TKPN300BE	3000	120	35 x 11	9,20	1	



Šroubová svěrka z temperované litiny TGRC
s osvědčenou dřevěnou rukojetí

№	<a>		<x>	⚖	📦	V1
	mm	mm	mm	kg	Ks	
TGRC10	100	50	15 x 5	0,26	10	
TGRC15B5	150	50	15 x 5	0,29	10	
TGRC20B5	200	50	15 x 5	0,31	10	
TGRC12	120	60	20 x 5	0,43	10	
TGRC20B6	200	60	20 x 5	0,49	10	
TGRC30B6	300	60	20 x 5	0,56	10	
TGRC16	160	80	25 x 6	0,73	10	
TGRC20B8	200	80	25 x 6	0,77	10	
TGRC25B8	250	80	25 x 6	0,82	10	
TGRC30B8	300	80	25 x 6	0,87	10	
TGRC20	200	100	27 x 7	1,19	10	
TGRC25S10	250	100	27 x 7	1,28	10	
TGRC30S10	300	100	27 x 7	1,33	10	
TGRC40S10	400	100	27 x 7	1,43	10	
TGRC25	250	120	29 x 9	1,54	10	
TGRC30S12	300	120	29 x 9	1,63	10	
TGRC40S12	400	120	29 x 9	1,80	10	
TGRC50S12	500	120	29 x 9	2,05	10	
TGRC60S12	600	120	29 x 9	2,24	5	
TGRC80S12	800	120	29 x 9	2,62	5	
TGRC100S12	1000	120	29 x 9	2,85	5	
TGRC30	300	140	32 x 10	2,10	10	
TGRC40S14	400	140	32 x 10	2,40	5	
TGRC50S14	500	140	32 x 10	2,24	5	
TGRC60S14	600	140	32 x 10	2,90	5	
TGRC80S14	800	140	32 x 10	3,38	5	
TGRC100S14	1000	140	32 x 10	3,78	5	
TGRC150S14	1500	140	32 x 10	5,02	1	
TGRC40	400	175	32 x 10	2,67	5	
TGRC50S17	500	175	32 x 10	2,93	1	
TGRC60S17	600	175	32 x 10	3,17	1	
TGRC80S17	800	175	32 x 10	3,50	1	
TGRC100S17	1000	175	32 x 10	4,00	1	

- Upínací síla až 6 500 N
- Zesílené provedení pro větší upínací sílu a větší rozpětí
- Ergonomicky tvarovaná rukojeť
- Stabilní profilovaná tyč s rýhováním



- Upínací síla až 5 500 N
- Ergonomicky tvarovaná rukojeť
- S ochrannými krytkami na upínacích plochách
- Stabilní tyč s plným profilem a rýhováním

Šroubové svěrky z temperované litiny

- Upínací síla až 6 500 N
- Zesílené provedení pro větší upínací sílu a větší rozpětí
- Ergonomicky tvarovaná rukojet
- Stabilní tyč s plným profilem a rýhováním



Šroubová svěrka z temperované litiny TGKR s osvědčenou dřevěnou rukojetí

№	<a>		<x>	⚖	📦	V1
	mm	mm	mm	kg	Ks	
TGKR50	500	120	35 x 11	2,70	5	
TGKR60	600	120	35 x 11	2,90	5	
TGKR80	800	120	35 x 11	3,50	5	
TGKR100	1000	120	35 x 11	4,00	5	
TGKR125	1250	120	35 x 11	4,70	1	
TGKR150	1500	120	35 x 11	5,20	1	
TGKR200	2000	120	35 x 11	6,50	1	



- Upínací síla až 7 000 N
- Těžké provedení
- Ergonomicky tvarovaná rukojet
- Velká stabilní tyč s plným profilem a rýhováním
- Vodící tyč od velikosti 40 x 11 mm, nepozinkované



Dolní šroubová svěrka TGN s osvědčenou dřevěnou rukojetí

№	<a>		<x>	⚖	📦	V1
	mm	mm	mm	kg	Ks	
TGN30T20	300	200	35 x 11	3,11	1	
TGN40T20	400	200	35 x 11	3,36	1	
TGN60T20	600	200	35 x 11	3,91	1	
TGN80T20	800	200	35 x 11	4,48	1	
TGN100T20	1000	200	35 x 11	4,65	1	
TGN40T25	400	250	40 x 11	4,42	1	
TGN60T25	600	250	40 x 11	5,06	1	
TGN80T25	800	250	40 x 11	5,71	1	
TGN100T25	1000	250	40 x 11	6,34	1	
TGN40T30	400	300	45 x 12	5,55	1	
TGN60T30	600	300	45 x 12	6,31	1	
TGN80T30	800	300	45 x 12	7,11	1	
TGN100T30	1000	300	45 x 12	7,94	1	
TGN150T30	1500	300	45 x 12	10,00	1	
TGN200T30	2000	300	45 x 12	11,97	1	
TGN250T30	2500	300	45 x 12	13,96	1	
TGN40T40	400	400	45 x 12	6,70	1	
TGN60T40	600	400	45 x 12	7,45	1	
TGN80T40	800	400	45 x 12	8,27	1	
TGN100T40	1000	400	45 x 12	9,22	1	
TGN30T50	300	500	45 x 12	7,97	1	
TGN60T50	600	500	45 x 12	9,17	1	
TGN80T50	800	500	45 x 12	9,96	1	

Šroubové svěrky z temperované litiny



Šroubová svěrka TGNT pro hluboké upínání s kolíkovou rukojetí

№	<a>		<x>	⚖	📦	V1
	mm	mm	mm	kg	Ks	
TGN30T20K	300	200	35 x 11	3,00	1	
TGN40T20K	400	200	35 x 11	3,21	1	
TGN40T25K	400	250	40 x 11	4,36	1	
TGN60T25K	600	250	40 x 11	4,98	1	
TGN80T25K	800	250	40 x 11	5,64	1	
TGN40T30K	400	300	45 x 12	5,48	1	
TGN60T30K	600	300	45 x 12	6,23	1	
TGN80T30K	800	300	45 x 12	7,06	1	
TGN40T40K	400	400	45 x 12	5,50	1	
TGN60T40K	600	400	45 x 12	7,39	1	
TGN80T40K	800	400	45 x 12	8,19	1	
TGN30T50K	300	500	45 x 12	7,87	1	
TGN60T50K	600	500	45 x 12	9,10	1	
TGN80T50K	800	500	45 x 12	9,91	1	

- Upínací síla až 7 000 N
- Těžké provedení
- Kolíková rukojeť se zaoblenými konci pro jednoduchý přenos síly při napínání
- Velká stabilní tyč s plným profilem a rýhováním
- Vodící tyč od velikosti 40 x 11 mm, nepozinkované

Celoocelové šroubové svěrky

Pružné, elastické a silové upínání



Předchozí, mnohokrát inovovaný vzor

Originální celoocelové šroubové svěrky jsou perfektním pokračováním originálních svěrek BESSEY z temperované litiny. Upínají pružně a elasticky. Budou Vaším nepostradatelným pomocníkem při širokém spektru řemeslnických prací. Tyto svěrky se staly měřítkem pro následně odvozené další druhy upínací techniky jako například pákové svěrky, svěrky s vysokým výkonem, plošné svěrky, jednoruční svěrky,

svěrky na krokve. Do této skupiny patří i šroubová svěrka OMEGA GMZ, která nabízí maximální elasticitu a bezpečnost. Díky jedinečnému patentovanému oblouku OMEGA totiž zůstává upínací síla této celoocelové šroubové svěrky zachována déle i při vibracích. Současně se účinně chrání choulostivé povrchy, protože upínací tlak si lze zvolit ještě přesněji. Ujišťujeme Vás, že jako všechny celoocelové svěrky je i svěrka OMEGA univerzálně použitelná, jak pro práci se dřevem, tak při práci s kovovými konstrukčními díly.

Celoocelová šroubová svěrka GZ – všechny modely jsou vybavené optimalizovaným profilem vodicích tyčí a výměnnými přitlačnými destičkami.

Celoocelová šroubová svěrka GMZ – univerzálně použitelná od dřeva počínaje a u kovů konče.



Celoocelové šroubové svěrky

V bezkonkurenční celoocelové kvalitě firmy BESSEY

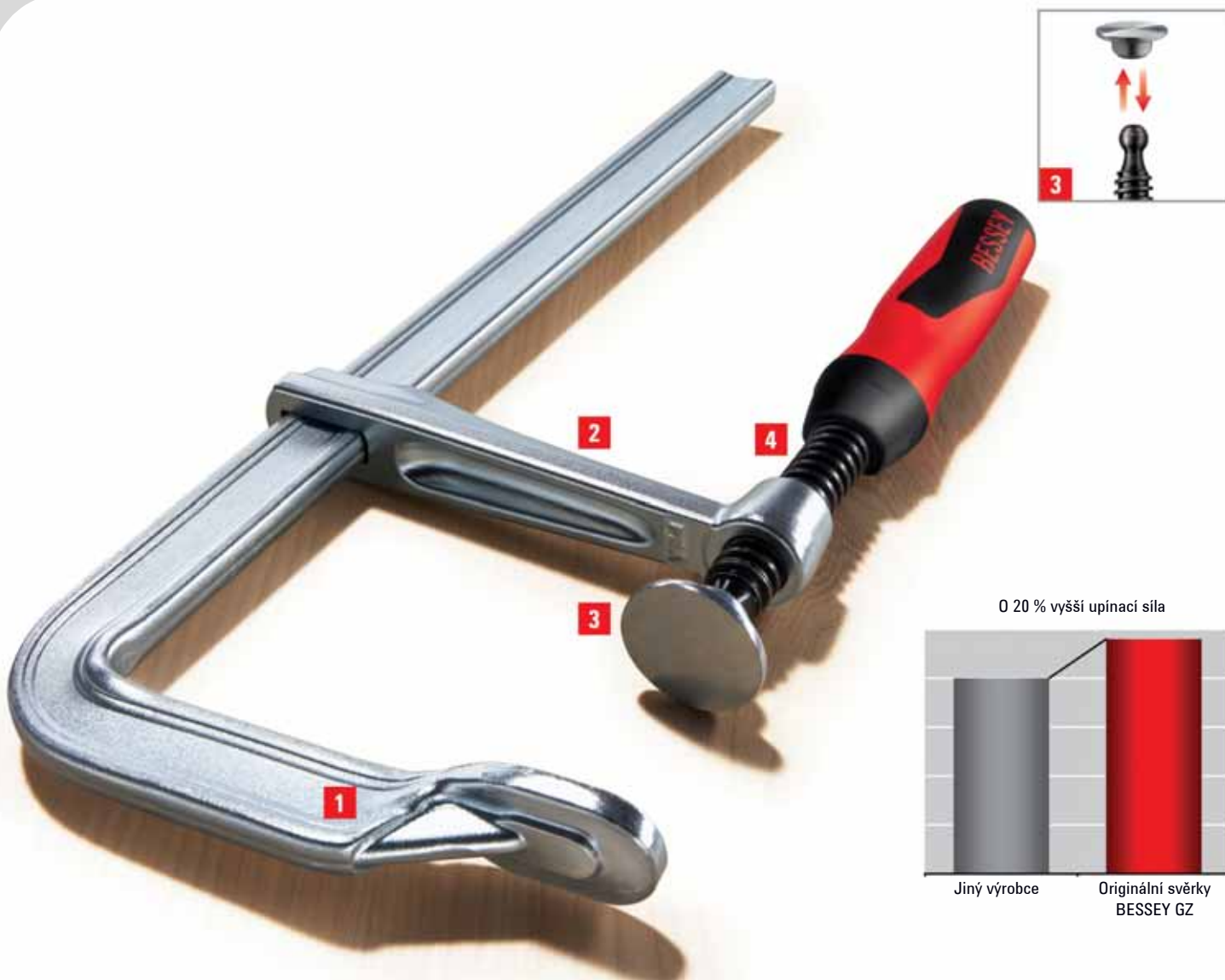

Lehká, dobře ovladatelná, silná

Bez ohledu na to, zda použijete celoocelovou šroubovou svěrku s dřevěným držadlem nebo svěrku s dvoukomponentní rukojetí, osvědčenou dřevěnou rukojetí bude to kolíkovou rukojetí pro vás přínosné. Budete totiž používat upínací nářadí z unikátní kvalitní oceli BESSEY. Svěrka je lehká, snadno ovladatelná a má dlouhou životnost. Je odolná proti kroucení a zachovává trvale původní tvar. Chcete-li příště upínat pružně a velkou silou, měli byste zásadně použít celoocelovou šroubovou svěrku BESSEY!

Výhody na první pohled:

1 Nejvyšší stabilita

Optimalizovaný tvar profilu Vám zaručuje vyšší nárůst upínací síly v kratším čase při vyšší stabilitě a bezpečnosti. Z jednoho kusu kované pevné rameno s vytvarovanou přítlačnou deskou je ze zušlechtěného a pozinkovaného materiálu, tudíž je vysoce zatížitelná a odolná vůči zkroucení.

2 Kované kluzné rameno

Kované kluzné rameno ze zušlechtěné oceli ve tvaru U zaručuje díky lineárnímu přenosu síly nejvyšší bezpečnost a snese vysoké zatížení. Můžete se na něj vždy spolehnout.

3 Výměnná přítlačná destička

Přítlačnou destičku vřetene lze velmi snadno, rychle a hlavně bez dalšího nářadí vyměňovat. To přináší ještě více pracovního komfortu.

4 Vřeteno s lehkým chodem

Vřeteno má povrchovou ochrannou vrstvu, lichoběžníkový závit, zvláště lehký chod a nedochází u něj ke vzpříčení.

0 20 % vyšší upínací síla

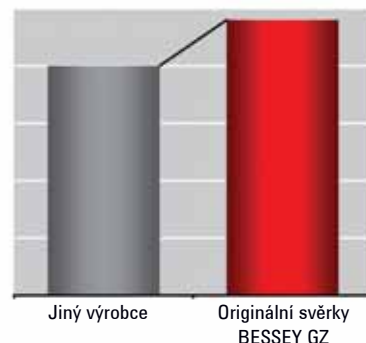

Celoocelové šroubové svěrky



Originální celoocelová šroubová svěrka GZ firmy BESSEY s dvoukomponentní rukojetí



№	←a→	←b→	←x→	⚖	📦	V2
	mm	mm	mm	kg	Ks	
GZ10-2K	100	60	15 x 6	0,31	10	
GZ12-2K	120	60	15 x 6	0,32	10	
GZ16-2K	160	80	17,5 x 6,8	0,57	10	
GZ40-8-2K	400	80	17,5 x 6,8	0,76	10	
GZ20-2K	200	100	22 x 8,5	1,01	10	
GZ25-2K	250	120	24,5 x 9,5	1,38	10	
GZ30-12-2K	300	120	24,5 x 9,5	1,46	10	
GZ40-12-2K	400	120	24,5 x 9,5	1,62	10	
GZ50-12-2K	500	120	24,5 x 9,5	1,78	10	
GZ60-12-2K	600	120	24,5 x 9,5	1,95	5	
GZ80-12-2K	800	120	24,5 x 9,5	2,20	5	
GZ100-12-2K	1000	120	24,5 x 9,5	2,45	5	
GZ30-2K	300	140	28 x 11	1,98	10	
GZ40-2K	400	120	28 x 11	2,12	10	
GZ50-2K	500	120	28 x 11	2,30	5	
GZ60-2K	600	120	28 x 11	2,49	5	
GZ80-2K	800	120	28 x 11	2,36	5	
GZ100-2K	1000	120	28 x 11	3,25	5	
GZ125-2K	1250	120	28 x 11	3,79	1	



- 0 20 % vyšší upínací síla díky optimalizovanému profilu vodící tyče
- Nejvyšší bezpečnost díky lineárnímu přenosu síly u kluzného ramene
- Upínací síla až 6 000 N
- Zušlechtěné kluzné rameno a zušlechtěná vodící tyč s pevným ramenem zaručují pružné upínání
- Kvalitní dvoukomponentní plastová rukojeť
- Přitlačné destičky lze vyměnit bez použití nářadí (od vyložení 80 mm)



Originální celoocelová šroubová svěrka GZ firmy BESSEY s osvědčenou dřevěnou rukojetí



№	←a→	←b→	←x→	⚖	📦	V2
	mm	mm	mm	kg	Ks	
GZ10	100	60	15 x 6	0,30	10	
GZ12	120	60	15 x 6	0,31	10	
GZ30-6	300	60	15 x 6	0,42	10	
GZ16	160	80	17,5 x 6,8	0,52	10	
GZ20	200	100	22 x 8,5	0,95	10	
GZ30-10	300	100	22 x 8,5	1,09	10	
GZ25	250	120	24,5 x 9,5	1,34	10	
GZ30-12	300	120	24,5 x 9,5	1,40	10	
GZ40-12	400	120	24,5 x 9,5	1,56	10	
GZ30	300	140	28 x 11	1,96	10	
GZ40	400	120	28 x 11	2,04	10	
GZ50	500	120	28 x 11	2,27	5	
GZ60	600	120	28 x 11	2,47	5	
GZ80	800	120	28 x 11	2,82	5	
GZ100	1000	120	28 x 11	3,22	5	
GZ125	1250	120	28 x 11	3,75	1	



- 0 20 % vyšší upínací síla díky optimalizovanému profilu vodící tyče
- Nejvyšší bezpečnost díky lineárnímu přenosu síly u kluzného ramene
- Upínací síla až 6 000 N
- Zušlechtěné kluzné rameno a zušlechtěná vodící tyč s pevným ramenem zaručují pružné upínání
- Ergonomicky tvarovaná rukojeť
- Přitlačné destičky lze vyměnit bez použití nářadí (od vyložení 80 mm)

Celoocelové šroubové svěrky



- O 20 % vyšší upínací síla díky optimalizovanému profilu vodící tyče
- Nejvyšší bezpečnost díky lineárnímu přenosu síly u kluzného ramene
- Upínací síla až 6 000 N
- Zušlechtnuté kluzné rameno a zušlechtnutá vodící tyč s pevným ramenem zaručují pružné upínání
- Kolíková rukojeť se zaoblenými koncovkami umožňuje jednoduchý přenos síly při upínání
- Přítlačné destičky lze vyměnit bez použití nářadí



Originální celoocelová šroubová svěrka GZ firmy BESSEY s kolíkovou rukojetí

№	←a→	←b→	←x→	⚖	📦	V2
	mm	mm	mm	kg	Ks	
GZ16K	160	80	17,5 x 6,8	0,50	10	
GZ20K	200	100	22 x 8,5	0,93	10	
GZ25K	250	120	24,5 x 9,5	1,31	10	
GZ30K	300	140	28 x 11	1,89	10	
GZ40K	400	120	28 x 11	2,00	10	
GZ50K	500	120	28 x 11	2,20	5	
GZ60K	600	120	28 x 11	2,40	5	
GZ80K	800	120	28 x 11	2,76	5	
GZ100K	1000	120	28 x 11	3,18	5	
GZ125K	1250	120	28 x 11	3,65	1	

NOVÉ



Originální celoocelová šroubová svěrka GZ firmy BESSEY se sklopnou rukojetí

№	←a→	←b→	←x→	⚖	📦	V2
	mm	mm	mm	kg	Ks	
GZ25KG	250	120	24,5 x 9,5	1,42	10	
GZ30-12KG	300	120	24,5 x 9,5	1,50	10	
GZ40-12KG	400	120	24,5 x 9,5	1,69	10	
GZ50-12KG	500	120	24,5 x 9,5	1,82	10	
GZ60-12KG	600	120	24,5 x 9,5	1,99	5	

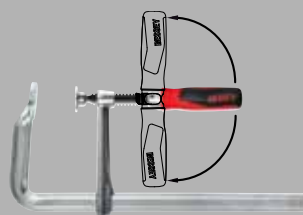

- Upínací síla až 5 000 N
- Zušlechtnuté kluzné a pevné třmeny pro pružné a elastické upínání
- Kvalitní dvoukomponentní plastová rukojeť se sklopnou funkcí pro dodatečný pákový účinek při utahování
- Rukojeť lze vůči vřetenu sklopit o 90° a následně s ní svěrku dotahovat, aniž by rukojeť narážela na vodící tyč. Pro rychlou a pohodlnou práci i v těsných prostorech
- Přítlačné destičky lze vyměnit bez použití nářadí

- Pro šroubové svěrky a ztužidla
- Pro šetrné upínání
- Oboustranně zvedatelné
- Odšťihování podle potřeby



Proužky ochranných čepiček SKS (2 kusy/sáček)

№	vhodné pro	V3
SKS10/20	TG10 až TG20 / GZ10 až GZ20 / GM16Z až GM20Z	
SKS20/40	TG20 až TG40 / TGK / GZ20 až GZ60 / GM20Z až GM60Z	

Celoocelové šroubové svěrky



Šroubová celoocelová svěrka classiX GS s osvědčenou dřevěnou rukojetí



№	←a→	←b→	←x→	⚖	📦	V2
	mm	mm	mm	kg	Ks	
GS10	100	50	11,5 x 5,6	0,20	10	
GS12	120	60	13,5 x 6,5	0,30	10	
GS16	160	80	16 x 7,5	0,48	10	
GS20	200	100	19,5 x 9,5	0,83	10	
GS25	250	120	22 x 10,5	1,30	10	
GS30	300	140	25 x 12	1,85	10	
GS40	400	120	25 x 12	1,95	10	
GS50	500	120	25 x 12	2,20	5	
GS60	600	120	25 x 12	2,40	5	
GS80	800	120	27 x 13	3,17	5	
GS100	1000	120	27 x 13	3,60	5	



- Upínací síla až 5 000 N
- Zušlechtěná vodící tyč a pevné rameno pro pružné a elastické upínání
- Ergonomicky tvarovaná rukojeť



Šroubová celoocelová svěrka classiX GS s kolíkovou rukojetí



№	←a→	←b→	←x→	⚖	📦	V2
	mm	mm	mm	kg	Ks	
GS16K	160	80	16 x 7,5	0,46	10	
GS20K	200	100	19,5 x 9,5	0,83	10	
GS25K	250	120	22 x 10,5	1,20	10	
GS30K	300	140	25 x 12	1,79	10	
GS40K	400	120	25 x 12	1,95	10	
GS50K	500	120	25 x 12	2,17	5	
GS60K	600	120	25 x 12	2,37	5	
GS80K	800	120	27 x 13	3,11	5	
GS100K	1000	120	27 x 13	3,58	5	

- Upínací síla až 5 000 N
- Zušlechtěná vodící tyč a pevné rameno pro pružné a elastické upínání
- Kolíková rukojeť se zaoblenými konci umožňuje jednoduchý přenos síly při upínání

Porovnání první a druhé linie celoocelových šroubových svěrek BESSEY

Objednací číslo	Originální celoocelová šroubová svěrka GZ firmy BESSEY				classiX	
	GZ...2K	GZ...	GZ...K		GS	GS...K
Sortiment	+++	+++	+++	+++	++	++
Rozpětí	100-1 250 mm	100-1 250 mm	160-1 250 mm	250-600 mm	100-1 000 mm	160-1 000 mm
Vyložení	60-140 mm	60-140 mm	80-140 mm	120 mm	50-140 mm	80-140 mm
Optimalizovaný profil vodících tyčí	✓	✓	✓	✓		
Upínací síla až	+++ 6 000 N	+++ 6 000 N	+++ 6 000 N	+++ 5 000 N	++ 5 000 N	++ 5 000 N
Výměnná přítlačná destička	✓	✓	✓	✓		
Patentová práva	na vodící tyče, kluzná ramena, přítlačné destičky a vzhled					

Celoocelové šroubové svěrky

Vaše skrytá zásoba síly s patentovaným obloukem OMEGA



Diagram silových drah ukazuje:
Šroubové svěrky OMEGA udrží upínací sílu
při vibracích důrazně déle.

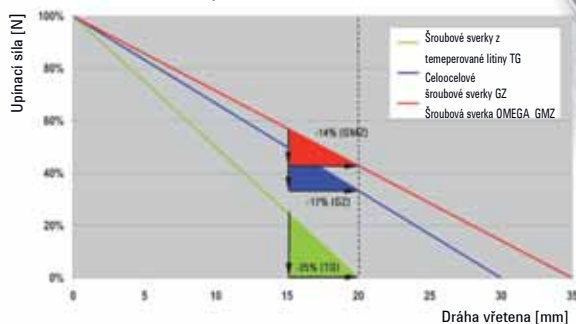

Více bezpečnosti s obloukem OMEGA

Jedinečný, patentovaný oblouk OMEGA zvětšuje pro pružení šroubové svěrky OMEGA. Zvyšování příp. pokles tlaku připadající na otáčku vřetena je u šroubové svěrky BESSEY OMEGA zřetelně menší než u srovnatelné šroubové svěrky z temperované litiny nebo celoocelové svěrky (viz schéma). Máte tedy i v případě vibrací podstatně menší ztrátu upínací síly než u běžných celoocelových svěrek a tím i vyšší bezpečnost práce. Nespokojte se s ničím, co není takto dobré!

Výhody na první pohled:

- 1 Inovativní oblouk OMEGA**
Patentovaný oblouk OMEGA je vaším kladem z hlediska bezpečnosti. S ním těžíte z ještě menších ztrát upínacího výkonu i v případě vibrací.
- 2 Maximální flexibilita**
Z jednoho kusu kované pevné rameno s vytvarovanou přítlačnou deskou je ze zušlechťeného a pozinkovaného materiálu, tudíž vysoce zatížitelné a odolné vůči zkroucení. Svěrky upínají pružně a elasticky.

3 Absolutně rovinné nasazení

S obloukem OMEGA se dá vodící tyč přiložit přímo na aktuální obrobek a pak budete vždy upínat dokonale na rohu. Mimoto si můžete aktuální upínací tlak vždy zvolit zcela přesně a optimálně ho přizpůsobit.

4 Výměnná přítlačná destička

Přítlačnou destičku vřetene, lze velmi snadno, rychle a hlavně bez dalšího nářadí vyměňovat. To přináší ještě více pracovního komfortu.

Celoocelové šroubové svěrky



Šroubová svěrka OMEGA GMZ s dvoukomponentní rukojetí



№	←a→	←b→	←x→	⚖	📦	V2
	mm	mm	mm	kg	Ks	
GM16Z-2K	160	80	16 x 7,5	0,55	10	
GM20Z-2K	200	100	19,5 x 9,5	0,94	10	
GM25Z-2K	250	120	22 x 10,5	1,35	10	
GM30Z-2K	300	140	25 x 12	1,91	10	
GM40Z-2K	400	120	25 x 12	2,08	10	
GM50Z-2K	500	120	25 x 12	2,29	5	
GM60Z-2K	600	120	25 x 12	2,46	5	



- Upínací síla až 5 000 N
- Pevné rameno s patentovaným OMEGA-obloukem zaručuje nižší ztráty upínací síly – i při vibracích
- Zušlechtěné kluzné rameno a vodící tyč s pevným ramenem zaručují pružné upínání
- Kvalitní dvoukomponentní plastová rukojeť
- Přítlačné destičky lze vyměnit bez použití náradí



Šroubová svěrka OMEGA GMZ s kolíkovou rukojetí



№	←a→	←b→	←x→	⚖	📦	V2
	mm	mm	mm	kg	Ks	
GM20ZK	200	100	19,5 x 9,5	0,88	10	
GM25ZK	250	120	22 x 10,5	1,25	10	
GM30ZK	300	140	25 x 12	1,84	10	
GM50ZK	500	120	25 x 12	2,22	5	
GM60ZK	600	120	25 x 12	2,42	5	

- Upínací síla až 5 000 N
- Pevné rameno s patentovaným OMEGA-obloukem zaručuje nižší ztráty upínací síly – i při vibracích
- Zušlechtěné kluzné rameno a zušlechtěná vodící tyč s pevným ramenem zaručují pružné upínání
- Kolíková rukojeť se zaoblenými koncovkami umožňuje jednoduchý přenos síly při upínání
- Přítlačné destičky lze vyměnit bez použití náradí

Proužky ochranných čepiček SKS (2 kusy/sáček)



№	vhodné pro	V3
SKS10/20	TG10 až TG20 / GZ10 až GZ20 / GM16Z až GM20Z	
SKS20/40	TG20 až TG40 / TGK / GZ20 až GZ60 / GM20Z až GM60Z	

- Pro šroubové svěrky a ztužidla
- Pro šetrné upínání
- Oboustranně zvedatelné
- Odšťíhování podle potřeby

Pákové svěrky

Upínání silou páky – rychlá, bezpečná, silná

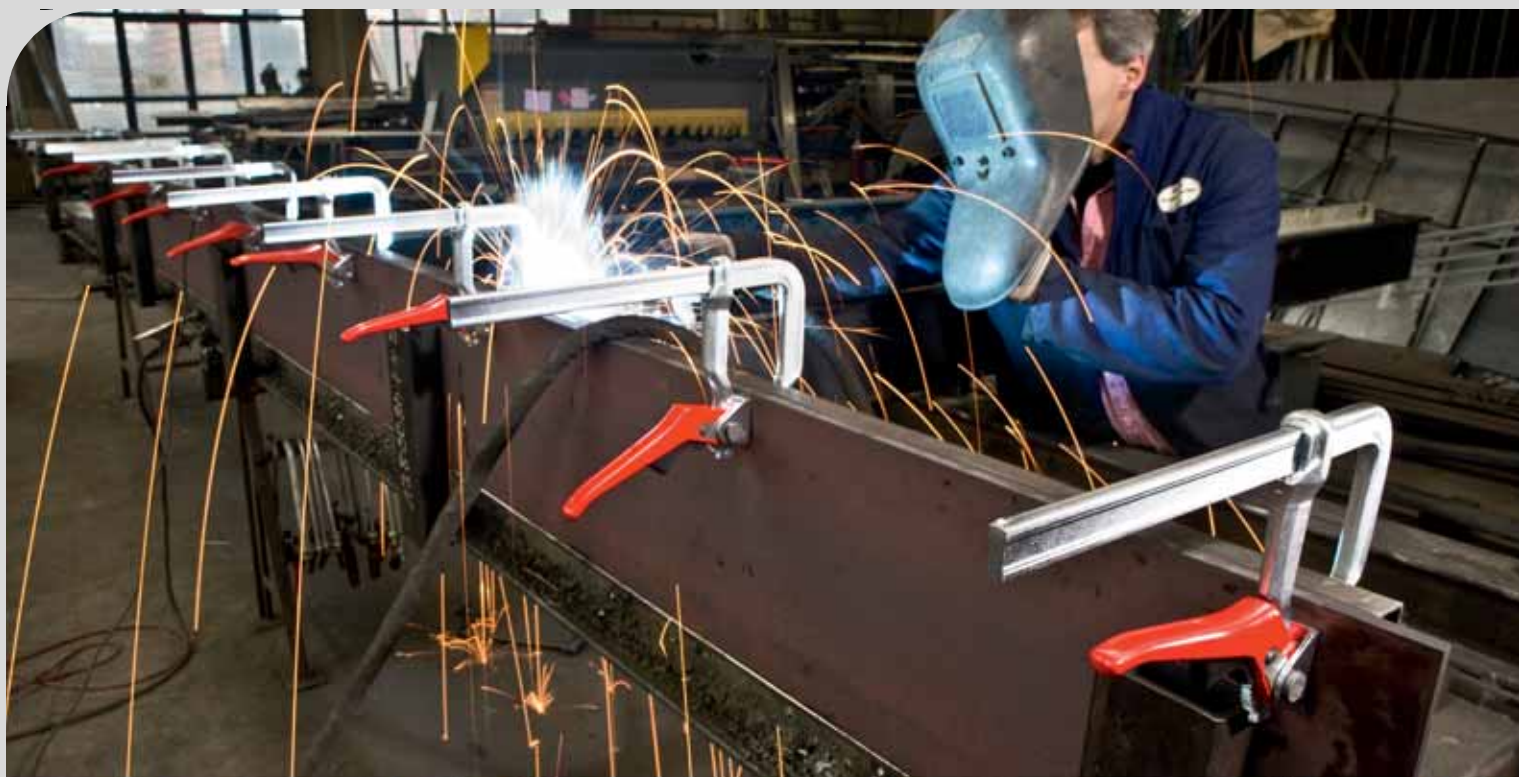

Rychlé, bezpečné a silné upínací nářadí

Originální pákové svěrky firmy BESSEY jsou lehké, dobře ovladatelné, drží si stálý tvar a minimálně se deformují. A teď to nejlepší: Upínáte a uvolňujete s nimi až 5 x rychleji než pomocí běžných svěrek. Využíváte totiž přirozenou sílu páky a již s malým vynaložením energie začínáte dosahovat značné

upínací síly. Optimalizovaný profil vodící tyče a pevného ramene s větší silovou rezervou navíc umožňuje rovnoměrný nárůst upínací síly, zejména při plném využití rozpětí. Větší páková svěrka Originál BESSEY se osvědčí především tehdy, budete-li muset použít mnoho svěrek bezpečně zajištěných proti vibracím a šetřit přitom čas. Vyzkoušejte si to!

Páková svěrka GH – upínáte s ní až 5 x rychleji než pomocí běžných svěrek.

Páková svěrka SGHS – těžké provedení s upínací silou do 9 500 N.

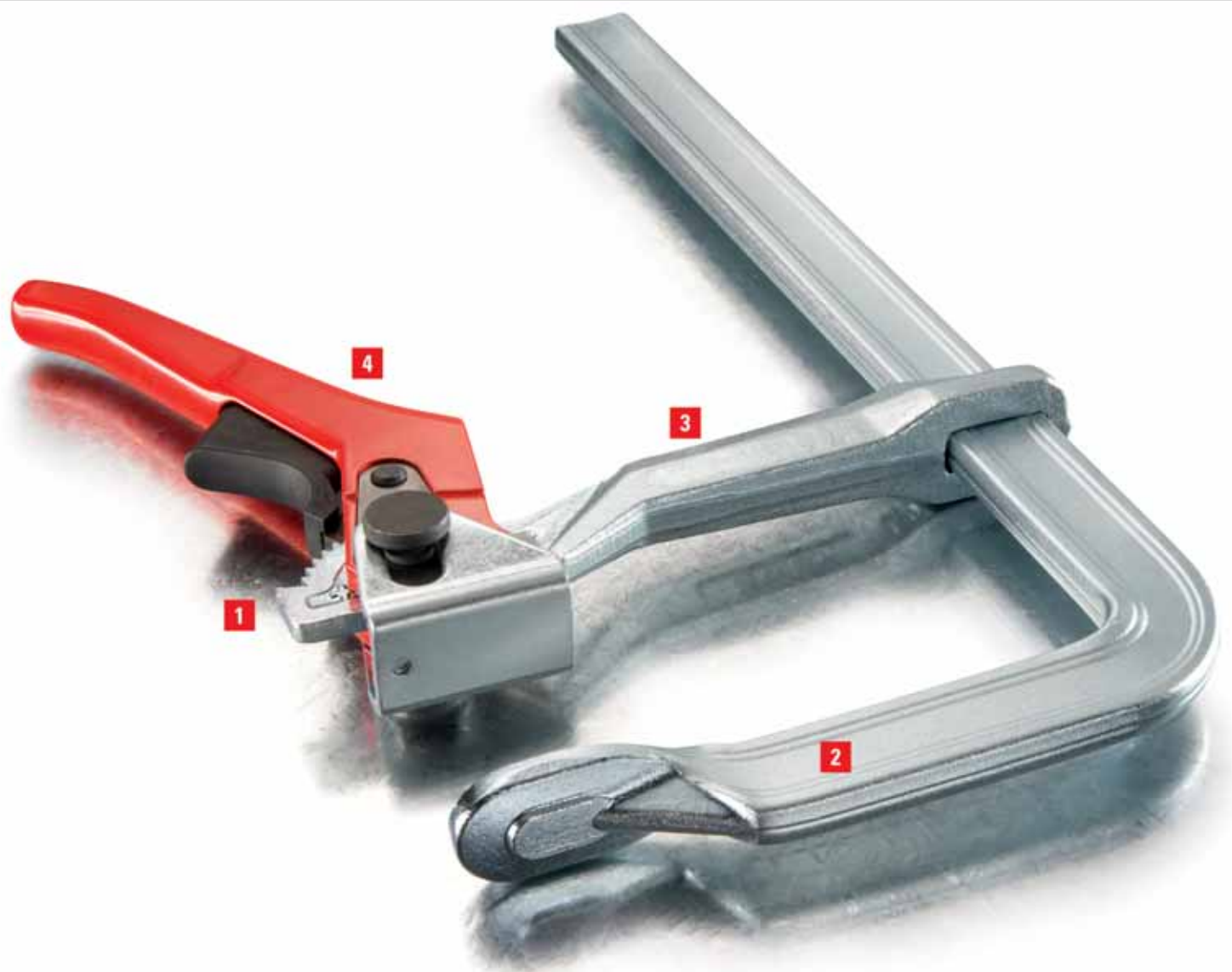

Výhody na první pohled:

1 Bezpečný rastrovací mechanismus

Rastrovací mechanismus zabezpečuje uměřené a rychlé upínání bez vibrací. Excentr, který je zvláště odolný proti opotřebení, zaručuje dlouhou životnost.

2 Nejvyšší stabilita

Optimalizovaný tvar profilu umožňuje díky větším silovým rezervám rovnoměrný nárůst upínací síly, obzvláště při plném využití rozpětí. Z jednoho kusu kované pevné rameno s vytvarovanou přítlačnou deskou je ze zušlechtěného a pozinkovaného materiálu, tudíž vysoce zatížitelné a odolné vůči zkroucení.

3 Kluzné rameno

Kluzné rameno s ozubením je výkovkem ze zušlechtěné oceli a odolává i největšímu zatížení. Má mimořádně dlouhou životnost.

4 Ergonomická upínací a uvolňovací páčka

Napínací páka s nanesenou práškovou vrstvou je speciálně ergonomicky tvarovaná. Uvolňovací páka s plastovým opláštěním a s ochranou proti sklouznutí umožňuje bezpečné zadržení při uvolnění svěrky.

Pákové svěrky



- Větší silová rezerva díky optimalizovanému kolejnicovému profilu pro rovnoměrný nárůst upínací síly, zejména v případech plného využití rozpětí
- Uvolňovací páčka s ochranou proti sklouznutí prstu
- Excentr ze sintrovaného kovu je odolný proti oděru, a jeho vysoká povrchová tvrdost snižuje tření
- Rychlá – až 5 x rychlejší než u běžné svěrky
- Bezpečná – imunní vůči vibracím
- Pevná – upínací síla až 8 500 N



Páková svěrka GH

№	←a→	←b→	←x→	⚖	📦	V2
	mm	mm	mm	kg	Ks	
GH12	120	60	15 x 6	0,49	10	
GH16	160	80	17,5 x 6,8	0,64	10	
GH20-8	200	80	17,5 x 6,8	0,68	10	
GH20	200	100	22 x 8,5	1,11	10	
GH25	250	120	24,5 x 9,5	1,44	10	
GH30-12	300	120	24,5 x 9,5	1,51	10	
GH40-12	400	120	24,5 x 9,5	1,67	10	
GH30	300	140	28 x 11	2,22	10	
GH40	400	120	28 x 11	2,39	10	
GH50	500	120	28 x 11	2,61	5	
GH60	600	120	28 x 11	2,78	5	
GH80	800	120	28 x 11	3,14	5	
GH100	1000	120	28 x 11	3,57	5	



- Těžké provedení
- Rychlá – až 5 x rychlejší než běžné svěrky
- Bezpečná – imunní vůči vibracím
- Pevná – upínací síla až 9 500 N



Páková svěrka SGHS, těžká

№	←a→	←b→	←x→	⚖	📦	V2
	mm	mm	mm	kg	Ks	
SG-25HS	300	140	30 x 15	3,05	5	
SG-50HS	500	140	30 x 15	3,83	5	

Pákové svěrky



Celoocelová páková classiX GSH



№	<a>		<x>	⚖	📦	V2
	mm	mm	mm	kg	Ks	
GSH12	120	60	13,5 x 6,5	0,49	10	
GSH16	160	80	16 x 7,5	0,64	10	
GSH20	200	100	19,5 x 9,5	1,08	10	
GSH25	250	120	22 x 10,5	1,44	10	
GSH30	300	140	25 x 12	2,22	10	
GSH40	400	120	25 x 12	2,41	10	
GSH50	500	120	25 x 12	2,59	5	
GSH60	600	120	25 x 12	2,79	5	

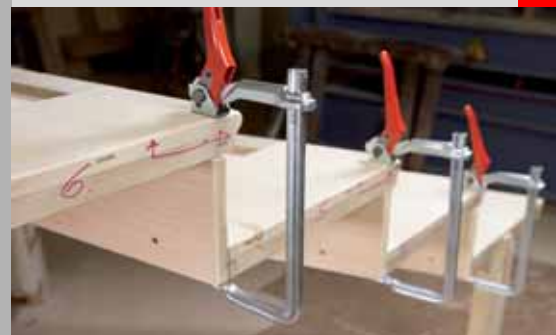

- Rychlá manipulace – až 5x rychlejší než u běžné svěrky
- Bezpečná – odolná vůči vibracím
- Pevná – velká upínací síla
- Uvolňovací páčka s ochranou proti sklouznutí prstu
- Upínací síla až 7 500 N

Porovnání první a druhé linie celoocelových pákových svěrek

	Pákové svěrky GH firmy BESSEY	classiX
Objednací číslo	GH	GSH
Sortiment	+++	++
Rozpětí	120-1 000 mm	120-600 mm
Vyložení	60-140 mm	60-140 mm
Optimalizovaný profil vodicích tyčí	✓	
Upínací síla až	+++ 8 500 N	++ 7 500 N
Patentová práva	na vodicí tyče, kluzná ramena, přitlačné destičky a vzhled	

Vysokovýkonné svěrky

Upínání s velkým výkonem



Upínací síla až 35 000 N

Stále vyšší upínací síla, stále větší vyložení stále větší délka svěrek – to jsou každodenní požadavky na originální vysokovýkonné svěrky BESSEY používané u těžkých stavebních ocelových konstrukcí, při stavbě kotlů, v automobilovém průmyslu, při stavbě lodí, ale také při stavbě těžkých dřevěných konstrukcí, výrobě lepených

vazníků a tesařské výrobě. To znamená všude tam, kde těžké a robustní díly vyžadují stažení mimořádnou upínací silou při maximální bezpečnosti. Originální vysokovýkonné svěrky BESSEY byly odvozeny od osvědčených originálních celooceľových svěrek BESSEY. Naše svěrky každodenně plní v praxi veškeré na ně kladené požadavky.

Vysokovýkonná svěrka STBS – zvláště robustní s dlouhou životností, možnost velké upínací síly.



0 20 % vyšší upínací síla

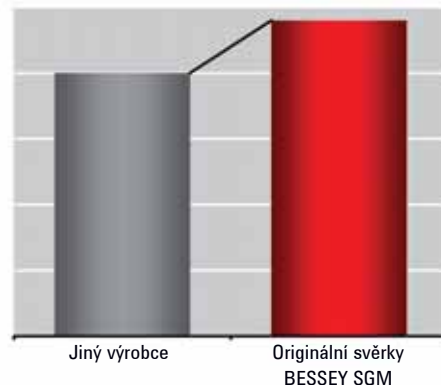

Výhody na první pohled:

1 Nejvyšší stabilita

Optimalizovaný tvar profilu vám zaručuje vyšší nárůst upínací síly v kratším čase při vyšší stabilitě a bezpečnosti. Z jednoho kusu kované pevné rameno s vytvarovanou přitlačnou deskou je ze zušlechtěného a pozinkovaného materiálu, tudíž vysoce zatížitelné a odolné vůči zkroucení.

2 Kované kluzné rameno

Vytvořené kluzné rameno ve tvaru U ze zušlechtěné kované oceli zaručuje díky lineárnímu přenosu síly nejvyšší bezpečnost a vydrží nejvyšší zatížení. Můžete se na něj vždy spolehnout.

3 Speciální výkyvná přitlačná kulová hlava

Vůči vysokým teplotám odolnou, výkyvnou přitlačnou destičku na kulovém čepu lze naklonit v úhlu až 35°. Vyměnitelná sestava obsahuje kluznou vložku ze slinuté slitiny, která je nasycena olejem. Díky vynikajícím kluzným vlastnostem dochází k ideálnímu přenosu upínací síly. Životnost mechanismu je extrémně vysoká.

4 Zušlechtěné vřeteno

Zušlechtěné, obzvláště pevné vřeteno se neopotřebovává. To zřetelně prodlužuje dobu životnosti.

Rychlejší práce díky optimalizovanému profilu

0 20% vyšší upínací síla na jednu otáčku vřetene – tolik nabízí vysoce výkonná svěrka SGM firmy BESSEY. Jedinečný profil vodící tyče propůjčuje svěrce vyšší pevnost pro rychlejší a bezpečnější práci. Tvar profilu vodící tyče a nové kluzné rameno navíc zaručují lepší kontakt s obrobkem při vysokých upínacích silách. Vysoce výkonná svěrka firmy BESSEY je ideální nástroj pro každodenní práce při upínání.

Vysokovýkonné svěrky



- Upínací síla až 8 500 N při utahovacím momentu od 25 Nm
- O 20% vyšší upínací síla díky optimalizovanému profilu vodící tyče
- Nejvyšší bezpečnost díky lineárnímu přenosu síly u kluzného ramene
- Dlouhá životnost díky speciální žáruvzdorné kluzné vložce ze slituté slitiny, výklopné o 35°



Zámečnická svěrka SLM



№	<a>		<x>	⚖	📦	V2
	mm	mm	mm	kg	Ks	
SL20M	200	120	28 x 11	1,81	5	
SL25M	250	120	28 x 11	1,91	5	
SL30M	300	120	28 x 11	2,00	5	
SL40M	400	120	28 x 11	2,20	5	
SL50M	500	120	28 x 11	2,41	5	
SL60M	600	120	28 x 11	2,61	5	



- Upínací síla až 12 000 N při utahovacím momentu od 40 Nm
- O 20% vyšší upínací síla díky optimalizovanému profilu vodící tyče
- Nejvyšší bezpečnost díky lineárnímu přenosu síly u kluzného ramene
- Dlouhá životnost díky speciální žáruvzdorné kluzné vložce ze slituté slitiny, výklopné o 35°



Vysokovýkonná svěrka SGM



№	<a>		<x>	⚖	📦	V2
	mm	mm	mm	kg	Ks	
SG25M	250	140	34 x 13	2,58	5	
SG30M	300	140	34 x 13	3,03	5	
SG40M	400	140	34 x 13	3,17	5	
SG50M	500	140	34 x 13	3,40	5	
SG60M	600	140	34 x 13	3,80	5	
SG80M	800	140	34 x 13	4,45	5	
SG100M	1000	140	34 x 13	4,95	5	
SG125M	1250	140	34 x 13	5,87	1	
SG150M	1500	140	34 x 13	6,63	1	

Vysokovýkonné svěrky



Vysokovýkonná svěrka SGTM, velké vyložení



№	<a>		<x>	⚖	📦	V2
	mm	mm	mm	kg	Ks	
SG30T20M	300	200	30 x 15	3,39	1	
SG60T20M	600	200	30 x 15	4,30	1	

- Upínací síla až 8 500 N při utahovacím momentu od 40 Nm
- Dlouhá životnost díky speciální žáruvzdorné kluzné vložce ze slinuté slitiny, výklopné o 35°
- Vyložení 200 mm



Vysokovýkonná svěrka STBM



№	<a>		<x>	⚖	📦	V2
	mm	mm	mm	kg	Ks	
STB30M	300	175	40 x 20	5,61	1	
STB40M	400	175	40 x 20	6,10	1	
STB50M	500	175	40 x 20	6,67	1	
STB60M	600	175	40 x 20	7,23	1	
STB80M	800	175	40 x 20	8,35	1	
STB100M	1000	175	40 x 20	9,32	1	
STB125M	1250	175	40 x 20	10,77	1	
STB150M	1500	175	40 x 20	12,20	1	

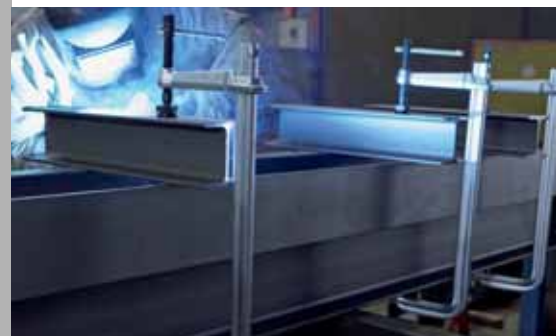

- Upínací síla až 22 000 N při utahovacím momentu od 70 Nm
- Dlouhá životnost díky speciální žáruvzdorné kluzné vložce ze slinuté slitiny, výklopné o 35°
- Se šestihranem 19 mm na konci vřetena



Vysokovýkonná svěrka STBS



№	<a>		<x>	⚖	📦	V2
	mm	mm	mm	kg	Ks	
STBS30	300	200	50 x 25	10,46	1	
STBS50	500	200	50 x 25	12,17	1	
STBS100	1000	200	50 x 25	16,68	1	

- Upínací síla až 35 000 N při utahovacím momentu od 100 Nm
- Dlouhá životnost díky speciální žáruvzdorné kluzné vložce ze slinuté slitiny, výklopné o 35°
- Se šestihranem 36 mm na konci vřetena
- S klínem na znehybnění smykadla

Vysokovýkonné svěrky



- Upínací síla až 35 000 N při utahovacím momentu od 105 Nm
- Dlouhá životnost díky speciální žáruvzdorné kluzné vložce ze slinuté slitiny, výklopné o 35°
- Se šestihranem 19 mm na konci vřetena
- S klínem na znehybnění smykadla



Vysokovýkonná svěrka STBVC

N ^o	<a>		<x>	⚖	📦	V2
	mm	mm	mm	kg	Ks	
STBVC15	150	100	40 x 20	4,06	1	
STBVC25	250	100	40 x 20	4,62	1	
STBVC35	350	100	40 x 20	5,13	1	



- Dlouhá životnost díky speciální vysokým teplotám odolné kluzné vložce ze slinutého kovu, výklopné do 35°
- Různá provedení:
- S hladkým povrchem – standardní provedení
- S rýhovaným povrchem – pro bezpečné držení znečištěných obrobků
- S V-drážkou (prismatem) k fixaci kruhových, oválných a hranatých obrobků



Speciální přitlačná deska

N ^o	Provedení	vhodné pro	V3
3100736	Standard	SLM, SGM, SGTM, STBM, STBVC, SGU, SLV, GSV, SPZ80K, TWM	
3100737	Standard	STBS, STBU	
3101192	s rýhováním	SLM, SGM, SGTM, STBM, STBVC, SGU, SLV, GSV, SPZ80K, TWM	
3101193	s prismatem	SLM, SGM, SGTM, STBM, STBVC, SGU, SLV, GSV, SPZ80K, TWM	

Vysokovýkonné celooceľové svěrky



Zámečnická celooceľová svěrka classiX GSL



№	<a>		<x>	⚖	📦	V2
	mm	mm	mm	kg	Ks	
GSL30	300	120	27 x 13	2,11	5	
GSL60	600	120	27 x 13	2,82	5	



- Upínací síla až 7 500 N při utahovacím momentu 25 Nm
- Vůči vysokým teplotám odolná přítlačná destička výkyvná do úhlu 35°



Vysokovýkonná celooceľová svěrka classiX GSM



№	<a>		<x>	⚖	📦	V2
	mm	mm	mm	kg	Ks	
GSM25	250	140	30 x 15	2,58	5	
GSM30	300	140	30 x 15	3,00	5	
GSM40	400	140	30 x 15	3,17	5	
GSM50	500	140	30 x 15	3,40	5	
GSM60	600	140	30 x 15	3,80	5	



- Upínací síla až 11 000 N při utahovacím momentu 40 Nm
- Vůči vysokým teplotám odolná přítlačná destička výkyvná do úhlu 35°

Porovnání první a druhé linie vysokovýkonných celooceľových svěrek

	Vysokovýkonné svěrky BESSEY		classiX	
	SLM	SGM	GSL	GSM
Objednací číslo				
Sortiment	+++	+++	+	+
Rozpětí	200-600 mm	250-1 500 mm	300-600 mm	250-600 mm
Vyložení	120 mm	140 mm	120 mm	140 mm
Optimalizovaný profil vodicích tyčí	✓	✓		
Upínací síla až	+++ 8 500 N	+++++ 12 000 N	++ 7 500 N	++++ 11 000 N
Speciální přítlačná destička s vložkou ze spékané oceli	✓	✓		
Patentová práva	na vodicí tyče, kluzná ramena, přítlačné destičky a vzhled			

KombiKlamp

Mimořádně varabilní svěrka



Svērka, která se přizpůsobí!

KombiKlamp je zcela speciální svěrka. Vedle vlastností klasické celooceľové svěrky disponuje i speciálním upínacím nástavcem. Tato celooceľová svěrka je vybavena speciálním upínacím nástavcem vario. Nástavec je opatřen čelistmi, které se přizpůsobí povrchu obrobku, protože jsou výklopné v

úhlu od 60° do 240°. Tímto způsobem dokážete jednoduše a bezpečně upínat kulaté, oválné a hranaté obrobky. Také rozpírání je se svěrku KombiKlamp bezproblémově možné. Upínací nástavec je možné montovat na pevné rameno shora i zespodu, kluzné rameno je možné instalovat pro svírání i rozpírání. Vidíte, kolik možností je ukryto v této svěrce – vyzkoušejte ji!



Výhody na první pohled:

1 Variabilní upínací nástavec

Variabilní upínací nástavec se hodí zvláště na kulaté, oválné obrobky a hranaté obrobky v úhlech od 60° uvnitř po 60° vně. Jednoduchá přestavba pro účely rozpínání pomocí zajišťovacího šroubu M8. Užijte si variabilitu!

2 Demontovatelná koncová pojistka

Koncový zajišťovací šroub je demontovatelný – pro rychlé přestavení kluzného ramene na funkci rozpínání.

3 Výměnná přitlačná destička

Přitlačnou destičku vřetene, lze velmi snadno, rychle a hlavně bez dalšího nářadí vyměňovat. To přináší ještě více pracovního komfortu.

4 Kolíková rukojeť s plastovým nástavcem

Pevná kolíková rukojeť je kvůli příjemnému uchopení při práci opatřena plastovým nástavcem. Umožňuje pevné a kontrolované upínání.



KombiKlamp SG-VAD



N ^o	<a> mm	 mm	<x> mm	kg	Ks	V2
SG30VAD	300	120	30 x 15	2,95	6	



- Upínací síla až 7 500 N
- Upínání a rozpínání kruhových, oválných a hranatých obrobků
- Přitlačné destičky lze vyměnit bez použití nářadí

U-svěrky

Upínání s přesahem



Bez přílozek, bez pomocných konstrukcí

I originální U svěrky firmy BESSEY byly vyvinuty na základě osvědčených celocelových, pákových a vysokovýkonných svěrek. Díky charakteristickému

pevnému rameni ohnutému ve tvaru U můžete kdykoliv rychle a bezpečně upínat s přesahem. Jako se třetí rukou – zcela bez přílozek a bez pomocných konstrukcí!

Vysokovýkonná svěrka SGU – s pevným ramenem ohnutým ve tvaru U pro upínání s přesahem bez přílozek.



Výhody na první pohled:

1 Vysoký stupeň stability

Pevné rameno ve tvaru U je vyrobeno z jednoho kusu, zušlechtěno a tím odolné vůči zkřivení. To vám zaručuje maximální odolnost proti lomu a vysoký stupeň stability.

2 Speciální výkyvná přítlačná kulová hlava

Vůči vysokým teplotám odolnou, výkyvnou přítlačnou (SGU/STBU) destičku na kulovém čepu lze naklonit v úhlu až 35°. Vyměnitelná sestava obsahuje kluznou vložku ze slitutě slitiny, která je nasycena olejem. Díky vynikajícím kluzným vlastnostem

dochází k ideálnímu přenosu upínací síly. Životnost mechanismu je extrémně vysoká.

3 Kované smykadlo

Smykadlo sestává z výkovku ze zušlechtěné oceli a odolává i největšímu zatížení. Můžete se na ně vždy spolehnout.

4 Zušlechtěná vřetena

Zušlechtěná vřetena je obzvlášť stabilní a pomalu se opotřebovává. To zdatelně prodlužuje dobu životnosti.

5 Stabilní kolíková rukojeť

Stabilní kolíková rukojeť má na omak příjemně zaoblené hrany a šestihran. Umožňuje intenzivní a řízené upínání

U-svěrky



- Upínací síla až 4 000 N
- Oboustranné upínání s přesahem, zvláště vhodné pro profily ve tvaru T a dvojího T
- Nízká váha
- Pružné upínání



Celocelová šroubová svěrka ve tvaru U GUZ

N ^o	<a>		<c>	<d>	<x>			
	mm	mm	mm	mm	mm	kg	Ks	V2
GU25-12-6ZK	250	120	60	60	22 x 10,5	1,46	10	

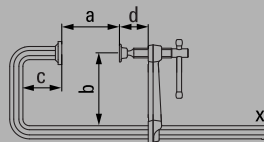

- Upínací síla až 12 000 N při utahovacím momentu od 40 Nm
- Oboustranné upínání s přesahem, zvláště vhodné pro profily ve tvaru T a dvojího T
- Dlouhá životnost díky speciální žáruvzdorné kluzné vložce ze slitinuté slitiny, výklopné o 35°



Vysokovýkonná svěrka ve tvaru U SGU

N ^o	<a>		<c>	<d>	<x>			
	mm	mm	mm	mm	mm	kg	Ks	V2
SGU30-14-10	300	140	100	130	30 x 15	3,75	5	

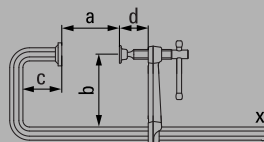

U-svěrky



Vysokovýkonná svěrka ve tvaru U STBU



N ^o	←a→	←b→	←c→	←d→	←x→			V2
	mm	mm	mm	mm	mm	kg	Ks	
STBU40-17-15	500	175	150	110	40 x 20	7,96	1	

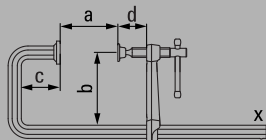

- Upínací síla až 22 000 N při utahovacím momentu od 80 Nm
- Oboustranné upínání s přesahem, zvláště vhodné pro profily ve tvaru T a dvojího T
- Se šestihranem 19 mm na konci vřetena
- Dlouhá životnost díky speciální žáruvzdorné kluzné vložce ze slituté slitiny, výklopné o 35°



Speciální přitlačná deska



N ^o	Provedení	vhodné pro	V3
3100736	Standard	SLM, SGM, SGTM, STBM, STBVC, SGU, SLV, GSV, SPZ80K, TWM	
3100737	Standard	STBS, STBU	
3101192	s rýhováním	SLM, SGM, SGTM, STBM, STBVC, SGU, SLV, GSV, SPZ80K, TWM	
3101193	s prismaticem	SLM, SGM, SGTM, STBM, STBVC, SGU, SLV, GSV, SPZ80K, TWM	

- Dlouhá životnost díky speciální vysokým teplotám odolné kluzné vložce ze slitutého kovu, výklopné do 35°
- Různá provedení:
- S hladkým povrchem – standardní provedení
- S rýhovaným povrchem – pro bezpečné držení znečištěných obrobků
- S V-drážkou (prismaticem) k fixaci kruhových, oválných a hranatých obrobků



Páková svěrka ve tvaru U GUH



N ^o	←a→	←b→	←c→	←d→	←x→			V2
	mm	mm	mm	mm	mm	kg	Ks	
GU25-12-6H	250	120	60	10	22 x 10,5	1,67	5	

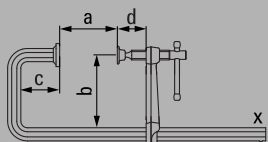

- Upínací síla až 3 800 N
- Upínání s přesahem, zvláště vhodné pro profily ve tvaru T
- Nízká váha
- Rychlá – až 5x rychlejší než běžné svěrky



Svěrky s manipulačním ramenem

Upínání a rozpínání ve stísněném prostoru



Nejlépe se hodící pro zvláště obtížné práce

S originální svěrkou s manipulačním ramenem firmy BESSEY můžete upínat a rozpínat na velmi těsném prostoru. Jak v těsných otvorech, tak na krátkých přesazích. To je možné díky jedinečné

upínací a rozpínací mechanice, která je umístěna za profilovanou tyčí. Mimoto se originální svěrka s manipulačním ramenem firmy BESSEY vyznačuje svou robustní konstrukcí. Díky tomu se nejvíce hodí pro zvláště obtížné práce, jakými jsou například svářecí a montážní práce!

Svěrka s manipulačním ramenem GRA – speciálně vyvinutá pro svářecí a montážní práce na nepřístupných místech.



Výhody na první pohled:

1 Nejvyšší stabilita

Z jednoho kusu kované pevné rameno s vytvarovanou přitlačnou deskou je ze zušlechťeného a pozinkovaného materiálu, tudíž vysoce zatížitelné a odolné vůči zkroucení. Optimalizovaný tvar profilu nyní dovoluje větší vyložení při stejné stabilitě.

2 Vnější upínací rukojeť

Tato rukojeť se nachází za profilovanou tyčí svěrky. Je určena speciálně na upínání a rozpínání obtížně přístupných obrobků.

3 Speciální prismatická přitlačná deska

Stabilní přitlačná deska je vyrobena z kvalitní litiny a je výkyvná do 30°. Prisma se ideálně hodí k upínání a rozpínání kulatých nebo hranatých obrobků.

4 Demontovatelná koncová pojistka

Koncový zajišťovací šroub je demontovatelný – pro rychlé přestavení kluzného ramene na funkci rozpírání.



Svěrka s manipulačním ramenem GRA



№	<a>		<x>	⚖	📦	V2
	mm	mm	mm	kg	Ks	
GRA30-12	300	120	28 x 11	2,41	5	
GRA60-12	600	120	28 x 11	3,02	5	
GRA100-12	1000	120	28 x 11	3,80	5	

Tlačný trn GRD (2 kusy/sáček)



№	⚖	📦	V2
	kg	Ks	
GRD	0,61	10	



- Upínací síla až 7 500 N
- Venku ležící vřetena chráněná proti odstříku při sváření
- Volný přístup do pracovní oblasti

- Rozpírání zvnitřku ven
- Rovná upínací plocha
- Drážka tvaru V k upínání kulatých a oválných obrobků

Variabilní vysokovýkonné svěrky

Flexibilita při velkých upínacích silách



Stavebnicový princip pro nejrozmanitější možnosti použití

Firma BESSEY nabízí kromě kompletně smontovaných sad vysoce výkonných svěrek rovněž mnohostranně navzájem kombinovatelné příslušenství. K tomu patří dva různé modely vodících lišt: za prvé profil 27 x 13 mm ve třech různých délkách, za druhé profil 30 x 15 mm pro práci s vysokými upínacími silami a upínacími

délkami do třech metrů. Všechny lišty mají na obou stranách koncové pojistky uvolnitelné bez použití nástroje. Již osazená kluzná ramena lze otočením přestavit z upínání na rozpírání nebo je nahradit jinými rameny, případně doplnit další ramena. K dispozici jsou kluzná ramena s dřevěnou, pákovou i kolíkovou rukojetí. Nasazením nejrůznějších kluzných ramen se jednoduchým a rychlým způsobem vyřeší četné, náročná varianty upínání. Individualitě při tom nejsou kladeny meze.

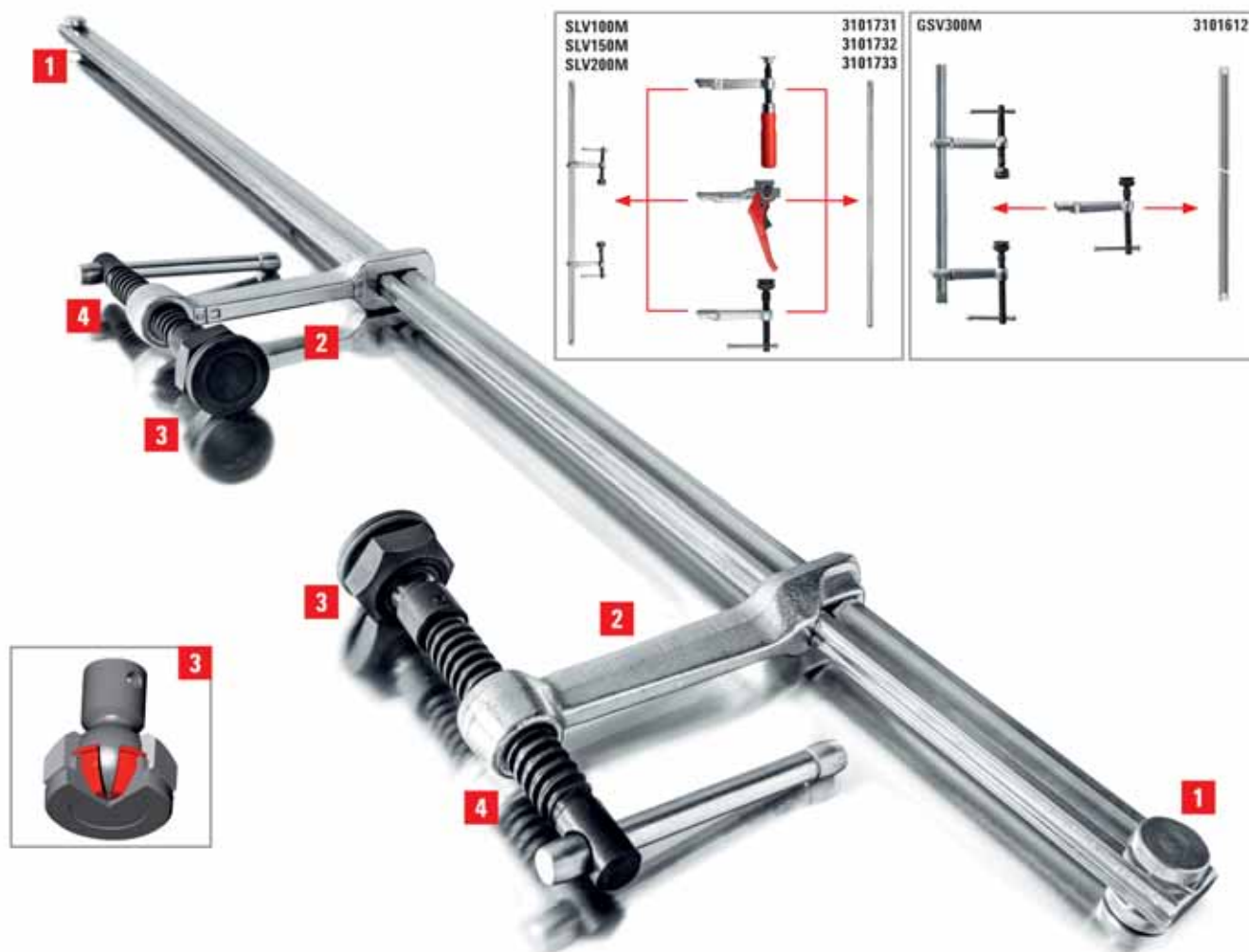

Výhody na první pohled:

1 Koncová pojistka uvolnitelná bez použití nástroje

Oboustranně připevněné koncové pojistky lze uvolnit bez použití nástroje a umožňují rychlé přestavení kluzných ramen do polohy pro rozpírání. Bez problémů je také možná záměna za jiný druh kluzného ramene nebo doplnění dalších ramen.

2 Výměnné kluzné rameno

Kluzné rameno z kované a zušlechtěné oceli zaručuje díky přímočarému přenosu síly bezpečné upnutí a odolává i největším zatížením. Podle účelu je možno kluzná ramena doplňovat nebo měnit za jiné typy.

3 Speciální výkyvná přitlačná kulová hlava

SLV stejně jako GSV je vybaveno přitlačnou kulovou hlavou odolávající vysokým teplotám. Hlava je výkyvná až do 35° a je vyměnitelná. Krom toho u GSV obsahuje výklopná sestava kluznou vložku ze sintrovaného kovu, která je nasycena olejem. Tato vložka zajišťuje výbornou kluznost a je zárukou mimořádně dlouhé životnosti.

4 Zušlechtěné vřeteno

Zušlechtěné, obzvláště pevné vřeteno je odolné proti odírání. To zřetelně prodlužuje dobu životnosti.

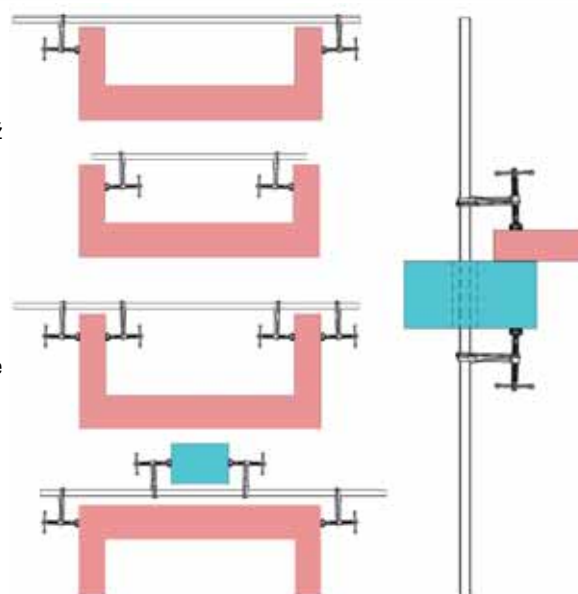

Variabilní vysokovýkonné svěrky



- Upínací síla až 6 500 N
- Umístěním do středu na obrobku se zabrání převržení
- Vůči vysokým teplotám odolná přítlačná destička výkyvná do úhlu 35°
- Svěrku lze vsunout do otvoru v obrobku/součásti



Variabilní vysoce výkonná svěrka – kompletní sada SLV

N ^o	<a>		<e>	<x>			
	mm	mm	mm	mm	kg	Ks	V2
SLV100M	1000	120	340-1250	27 x 13	4,71	1	
SLV150M	1500	120	340-1750	27 x 13	5,90	1	
SLV200M	2000	120	340-2250	27 x 13	6,50	1	

Mnohostranné možnosti použití díky výměnnému hladkému třmenu v různých provedeních (viz příslušenství)

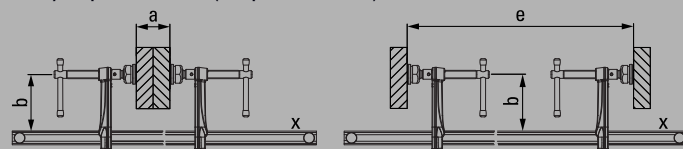

- Upínací síla až 9 000 N
- Umístěním do středu na obrobku se zabrání převržení
- Dlouhá životnost díky žáruvzdornému speciálnímu tlačnému kotouči s vložkou ze slinuté oceli do 35°
- Svěrku lze vsunout do otvoru v obrobku/součásti



Variabilní vysoce výkonná svěrka – kompletní sada GSV

N ^o	<a>		<e>	<x>			
	mm	mm	mm	mm	kg	Ks	V2
GSV300M	3000	140	400-3340	30 x 15	12,98	1	

Mnohostranné možnosti použití díky výměnnému hladkému třmenu v různých provedeních (viz příslušenství)

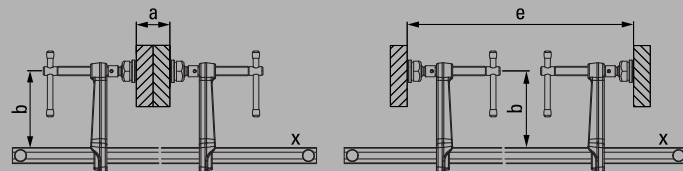

- Dlouhá životnost díky speciální vysokým teplotám odolné kluzné vložce ze slinutého kovu, výklopné do 35°
- Různá provedení:
- S hladkým povrchem – standardní provedení
- S rýhovaným povrchem – pro bezpečné držení znečištěných obrobků
- S V-drážkou (prismatem) k fixaci kruhových, oválných a hranatých obrobků



Speciální přítlačná deska

N ^o	Provedení	vhodné pro	
			V3
3100736	Standard	SLM, SGM, SGTM, STBM, STBVC, SGU, SLV, GSV, SPZ80K, TWM	
3101192	s rýhováním	SLM, SGM, SGTM, STBM, STBVC, SGU, SLV, GSV, SPZ80K, TWM	
3101193	s prismatem	SLM, SGM, SGTM, STBM, STBVC, SGU, SLV, GSV, SPZ80K, TWM	
3101219	Střížný kroužek	SLV, GSV, SPZ80K	

Upínat se zajištěním proti sesmeknutí s přítlačnou deskou střížného kroužku - dodání do vyprodání zásob



Vodící lišta v konstrukční velikosti SLV

№	←a→	←x→	⚖	📦	V2
	mm	mm	kg	Ks	
3101731	1000	27 x 13	2,85	1	
3101732	1500	27 x 13	4,05	1	
3101733	2000	27 x 13	5,25	1	

- Profil vodící lišty 27 x 13 mm je tažen za studena a pozinkován
- Pro rychlou přestavbu jsou na obou koncích vodící lišty pojistky, uvolnitelné bez použití nástroje
- Vhodné pro všechna kluzná ramena konstrukční velikosti SLV



Vodící lišta v konstrukční velikosti GSV

№	←a→	←x→	⚖	📦	V2
	mm	mm	kg	Ks	
3101612	3000	30 x 15	10,40	1	

- Profil vodící lišty 30 x 15 mm je tažen za studena a pozinkován
- Pro rychlou přestavbu jsou na obou koncích vodící lišty pojistky, uvolnitelné bez použití nástroje
- Vhodné pro všechna kluzná ramena konstrukční velikosti GSV



Kompletní kluzná ramena pro konstrukční velikost SLV



№	Provedení	←b→	←x→	⚖	📦	V3
		mm	mm	kg	Ks	
3101426	Rameno s dřevěnou rukojetí	120	27 x 13	0,73	1	
3101337	Rameno s pákovou rukojetí	120	27 x 13	1,10	1	
3101338	Upínací rukojeť včetně speciální přitlačné destičky	120	27 x 13	0,82	1	

- Čtyři různé varianty kluzných ramen s různým vyložením a různými rukojetmi
- Vhodné pro všechny vodící lišty v konstrukční velikosti SLV



Kompletní kluzná ramena pro konstrukční velikost GSV



№	Provedení	←b→	←x→	⚖	📦	V3
		mm	mm	kg	Ks	
3101329	Upínací rukojeť včetně speciální přitlačné destičky s vložkami ze sintrovaného kovu	120	30 x 15	1,13	1	
3101330		140	30 x 15	1,23	1	
3101331		200	30 x 15	1,40	1	

- Jedna varianta s různým vyložením
- Vhodné pro vodící lištu v konstrukční velikosti GSV

Šroubové C svěrky

Upínání původním tvarem šroubové svěrky



V programu BESSEY jsou v taženém nebo kovaném provedení

Šroubové svěrky tvaru "C" se používají v případech, kdy se při převážně stejném a ne příliš dlouhém rozpětí svěrky vyžadují velké upínací síly. Šroubová svěrka "C" je svým tvarem považována za prvotní formu svěrky. K výrobě se dříve používaly a dosud používají různé materiály. Kdysi byly svěrky pouze

dřevěné. Na trhu jsou dnes zastoupeny v osvědčené kvalitě BESSEY jak modely celooceľových svěrek s kovaným ramenem, tak i modely VC svěrek.

Šroubové svěrky VC jsou jedinečné tím, že jejich třmen je vyroben z originální profilové oceli BESSEY z vlastní tažírny. Profil je dále zušlechtěn a galvanicky pozinkován. Tím je, oproti svěrkám odlévaným, dosaženo mnohem vyšší pevnosti v tahu.

Šroubová "C" svěrka typ VC má typické a vyjimečné vlastnosti originální celooceľové šroubové svěrky. Je lehká, šikvná do ruky, elastická a odolná proti zničení.

Šroubové C svěrky



Šroubová C svěrka VC



No	<a>				<x>	kN	kg	Ks	V2
	mm	"	mm	"	mm				
VC2	0 - 50	0 - 2	50	2	19,5 x 9,5	7	0,43	10	
VC3	0 - 75	0 - 3	50	2	22 x 10,5	13	0,63	10	
VC4	0 - 100	0 - 4	60	2 3/8	25 x 12	13	1,02	10	
VC6	0 - 150	0 - 6	75	3	27 x 13	15	1,41	10	
VC8	0 - 200	0 - 7 7/8	90	3 1/2	30 x 15	15	2,25	5	
VC10	0 - 250	0 - 10	100	4	40 x 20	15	4,01	5	



- Upínací síla až 15 000 N
- Odolná proti rozbití a tvrzení
- Ověřená celocelová kvalita firmy BESSEY



Šroubová C svěrka SC



No	<a>				kN	kg	Ks	V2
	mm	"	mm	"				
SC40	0 - 40	0 - 1 5/8	40	1 5/8	5,5	0,36	10	
SC60	0 - 60	0 - 2 3/8	55	2 3/16	5,5	0,57	10	
SC80	0 - 80	0 - 3 1/8	65	2 9/16	10	0,99	10	
SC100	0 - 100	0 - 4	75	3	13,5	1,40	10	
SC120	0 - 120	0 - 7 7/8	85	3 1/4	18	2,10	10	
SC150	0 - 150	0 - 6	95	3 3/4	18	2,35	10	
SC200	0 - 200	0 - 7 7/8	105	4 1/4	22	4,00	5	



- Upínací síla až 22 000 N
- Kováno v zápustce



Šroubová C svěrka CDF-C



No	<a>				kN	kg	Ks	V2
	mm	"	mm	"				
CDF403C	0 - 75	0 - 3	60	2 3/8	13	0,85	6	
CDF404C	0 - 105	0 - 4 1/4	85	2 3/4	16,5	1,50	6	
CDF406C	0 - 150	0 - 6	100	3 5/8	17	2,32	6	
CDF408C	0 - 205	0 - 8	125	4 1/2	17	3,42	6	
CDF410C	50 - 245	2 - 10	150	5 3/8	18	5,30	4	



- Upínací síla až 18 000 N
- Kovaná v zápustce
- Vřetena potažená mědí brání ulpívání rozstříku při svařování

Skřipcové kleště

Upínání kleštěmi



Mnoho variant pro nejrozličnější oblasti nasazení

Ať jde o a upínání s přesahem nebo připevnění obrobků ležících vedle sebe: originální skřipcové kleště firmy BESSEY jsou v každém případě ideální. Spojitě nastavovatelné čelisti kleští jsou v každé

poloze paralelní nebo stojí šikmo vzájemně vůči sobě tak, jak je požadováno. A teď to nejlepší: Nastavení upínací síly zůstává v každé pozici otevření takzvané huby kleští konstantní. Je jedno, kterou variantu si vyberete. Vyzkoušejte si to!

Trubkové skřipcové kleště GRZRO – bezpečné upínání kulatých obrobků prostřednictvím spojitě nastavitelných čelistí kleští.

Skřípcové kleště



Paralelní skřípcové kleště GRZ



№	<a>		⚖	📦	V3
	mm	mm	kg	Ks	
GRZ10	100	65	1,00	10	
GRZ20	200	65	1,20	10	



- Paralelní upínací plochy
- Vybrání hranolu pro malé kulaté díly
- Včetně ochranných kloboučků pro šetrné upínání choulostivých povrchů



Skřípcové kleště C GRZC



№	<a>		<d>	⚖	📦	V3
	mm	mm	mm	kg	Ks	
GRZC	110	80	40	1,10	10	

- Pro bodové a oboustranně přesahující upínání



Trubkové skřípcové kleště GRZRO



№	Pro trubku Ø		⚖	📦	V3
	mm	mm	kg	Ks	
GRZRO	0 – 110	65	1,30	10	

- Ideální pro přidržování kulatých těles o stejném průměru
- Včetně ochranných krytek
- Šetrné upínání choulostivých povrchů
- Vhodné pro svářečské stehování, omezené tepelné zatížení do 200 °C

Pólové svářečské svěrky

- S rameny z temperované litiny
- Ergonomicky tvarovaná rukojeť
- Připojovací otvor v pevném rameni



Pólová svářečská svěrka LP / TP s osvědčenou dřevěnou rukojetí

N ^o	←a→	←b→	←x→					V1
	mm	mm	mm	mm	A	kg	Ks	
LP-1	150	60	20 x 5	10,5	300	0,50	10	
TP-1	150	80	25 x 6	10,5	400	0,76	10	

- S rameny z temperované litiny
- S křídlovým šroubem
- Připojovací otvor v pevném rameni
- TP-...F-RK: Odlehčení kabelu na konci vodící tyče / oko s vnitřním průměrem 30 mm

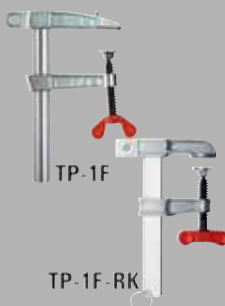

Pólová svářečská svěrka LP / TP s křídlovým šroubem

N ^o	←a→	←b→	←x→					V1
	mm	mm	mm	mm	A	kg	Ks	
LP-1F	150	60	20 x 5	10,5	300	0,53	10	
TP-1F	150	80	25 x 6	10,5	400	0,76	10	
TP-2F	150	60	30 x 8	11	600	1,12	20	
TP-1F-RK	150	80	25 x 6	10,5	400	0,78	10	
TP-2F-RK	150	60	30 x 8	11	600	1,12	20	

- S rameny z temperované litiny
- Kolíková rukojeť se zaoblenými koncovkami umožňuje jednoduchý přenos síly při upínání
- Připojovací otvor v pevném rameni



Pólová svářečská svěrka TP s kolíkovou rukojetí

N ^o	←a→	←b→	←x→					V1
	mm	mm	mm	mm	A	kg	Ks	
TP-1K	150	80	25 x 6	10,5	400	0,75	10	

- Svěrka ve tvaru C z temperované litiny



Pólová svářečská svěrka CP

N ^o	←a→	←b→					V1
	mm	mm	mm	A	kg	Ks	
CP-F	50	30	8,4	200	0,19	40	

Upínací nástavce



Přestavitelný upínací nástavec VAD (2 kusy/sáček)



No		Šířka upínací plochy			V3
		mm	kg	Ks	
VAD	výklopné čelisti od 60° do 240°	45	0,48	1	



- Přizpůsobení zvláště kulatým, oválným a pravoúhlým obrobkům
- Čelisti výklopné od ostrého do tupého úhlu 60°
- Vhodné pro originální svěrky TG z temperované litiny a svěrky GZ a GMZ s vyložením od 100 mm a upínací prvky pro svářečské stoly TWV a TW



Hranová svěrka KT



No	Provedení			V1
		kg	Ks	
KT5-1CP	1 vřeteno	0,35	40	
KT5-2	2 vřetena	0,58	20	



- Praktický přídavný přípravek k upínání na hranách a v nepřístupných místech
- Použitelné pro běžné šroubové svěrky s vodící tyčí o síle do 13 mm

Kovový úhlový upínák

Upínání úhlů a pokosů



Volný přístup k obrobku při svářecích a montážních pracích

Originální kovové úhlové upínače BESSEY byly vyvinuty speciálně pro použití při stavbě ocelových konstrukcí, ve svářečství a zámečnictví. K mnohostranným možnostem jejich použití patří m.j.

držení, upnutí a nasměrování přesně v pravém úhlu. Otevřená pracovní oblast mimoto umožňuje volný přístup k obrobku při svářecích a montážních pracích a rovněž připevňování T-kusů. Proto by originální kovové úhlové upínače BESSEY neměly chybět v žádné dílně!

Kovový úhlový upínák WSM – pro přesné držení obrobků i rozdílné tloušťky v pravém úhlu.

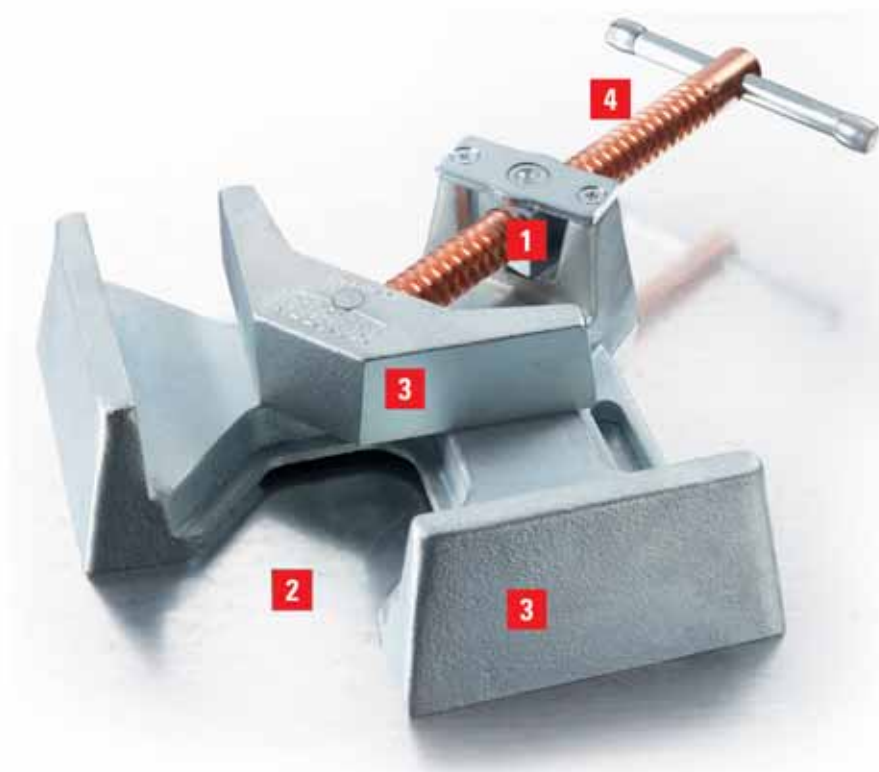

Výhody na první pohled:

- 1 Automatické přizpůsobení**
Na vřetení kloubově uložená přitlačná čelist umožňuje automatické sevření profilů různých rozměrů.
- 2 Otevřená pracovní zóna**
Průchod umožňuje fixování T-přípojek a zajišťuje volný přístup k obrobku při svařeckých a montážních pracích.
- 3 Stabilní základní těleso a upínací čelisti**
Stabilní základní těleso a upínací čelisti jsou vyrobeny z kvalitní litiny a jsou určeny pro upínání velkou silou. Jsou pozinkované a tudíž chráněné proti korozi. Čelisti jsou obroběné pro přesné pravoúhlé upínání.
- 4 Poměděné vřetení**
Vřetení s trapézovým závitem je poměděné, což zabraňuje tomu, aby na něm ulpávaly kovové kuličky vznikající při svařování.



Kovový úhlový upínák WSM



N ^o	←a→ mm	Průchod m mm	 mm	 kg	 Ks	V3
WSM9	2 x 90	60	35	3,58	1	
WSM12	2 x 120	100	61	7,35	1	

3D-CAD data ke stažení naleznete na www.bessey.de

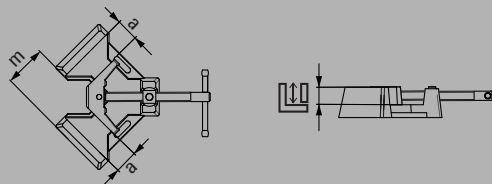

Sada svařecích upínaků SM 10



N ^o		←a→ mm	 mm	 kg	 Ks	V3
SM10-SET	5°-180°	100	35	10,66	1	

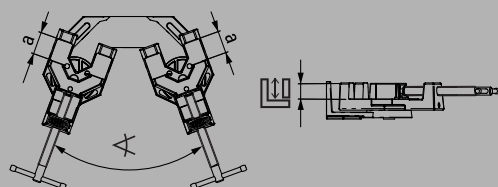

- Automatické přizpůsobení obrobkům různé tloušťky
- Stabilní čelisti a těleso z kvalitní litiny
- Vřetení potažené mědí brání ulpívání rozstřiku při svařování
- Přesný úhel 90°

- Upínací pomůcka pro stavební díly rozdílné síly v libovolně nastavitelných úhlech
- Stabilní korpus a základová deska z kvalitní litiny
- Vřetení potažené mědí brání ulpívání rozstřiku při svařování
- Rozsah úhlu: 5°-180°

Upínací prvky pro svařecí stoly

Bezpečné svařování s odborníkem na upínací nástroje



Zkušenosti přenesené na stůl!

Zkušenosti z oboru upínání soustředěné za mnohá desetiletí praxe přenáší nyní společnost BESSEY do vývoje svých nových upínacích prvků pro svařovací stoly s otvory 28 a 16 mm. Společnost BESSEY nabízí široký sortiment praktických pomocníků, kteří díky svému flexibilnímu použití usnadňují práci. U standardních upínacích prvků je možné volit ze 3 variant rukojeti v provedení s pevným i nastavitelným vyložení. Sortiment obsahuje i vysokým teplotám odolnou přítlačnou destičku.

BESSEY má i variantu s upínacím ramenem a vnějšími vřeteny pro volný přístup do pracovního prostoru. K upínání oválných, kulatých a hranatých obrobků jsou k dispozici speciální stolní nástavce. S využitím speciálních nástavců, prodloužení a závěsů se svařecích stoly mohou osadit také kloubovými rychloupínači a svěrkami pro strojní stoly BESSEY. Všechny prvky je možné zabudovat do stolu bez nástrojů, mají tedy variabilní použití a umožňují pohodlnou, bezpečnou a naprosto přesnou práci. Přesvědčte se sami!

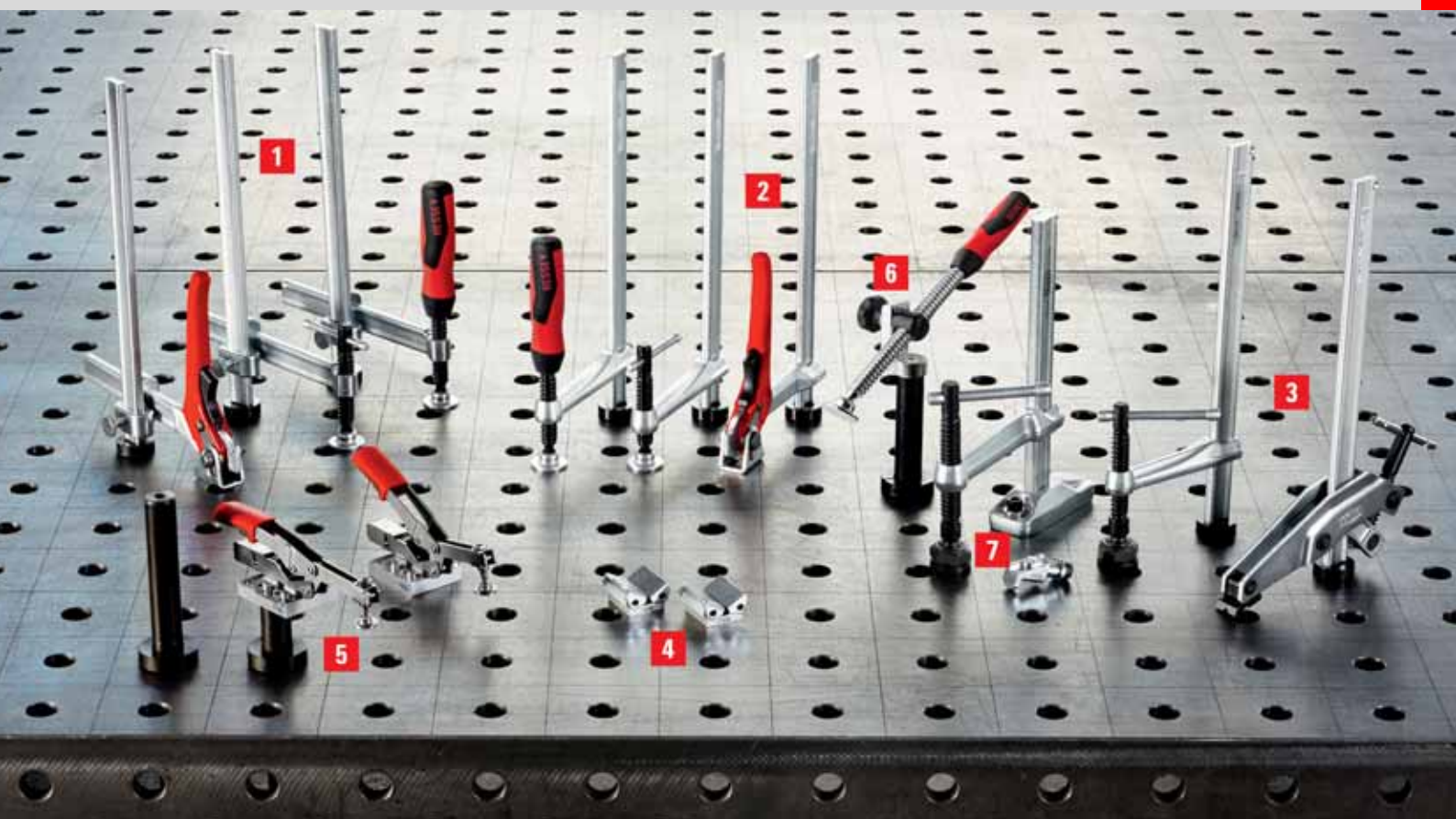

Výhody na první pohled:

1 Nastavitelné vyložení

Upínací prvky BESSEY TWV určené pro svářecí stoly mají plynule nastavitelné vyložení a jsou k dispozici ve třech provedeních rukojetí.

2 Pevné vyložení 100 mm, 120 mm nebo 140 mm

Upínací prvky BESSEY TW mají 3 rozměry pevného vyložení a 3 typy rukojetí.

3 Silné a speciální

Upínací prvek TWM28 disponuje tepelně odolnou, do 35° výkyvnou speciální přítlačnou destičkou s vložkou ze sintrovaného kovu. U varianty TW28GRS s upínacím ramenem leží vřeteno vně což uvolňuje přístup do pracovního prostoru.

4 Dokonalé pro zábradlí

Bez ohledu na to, zda je povrch obrobku kulatý, oválný nebo hranatý – stolní nástavce Vario TWVAD se vždy dokonale hodí. Je totiž možné jej na obrobek nasadit plynule v rozmezí od tupého do ostrého úhlu 60°.

5 Rychloupínací kloubové svěrky

Díky nástavci TWA-STC a odpovídajícímu prodloužení TWX je možné rychloupínací kloubové svěrky BESSEY s horizontální upínací deskou rychle upravit i pro použití na svářecích stolech.

6 Šikmé a vodorovné upínání

Výkyvný adapter TW28AV v kombinaci s prodloužením TW28X umožňuje, prostřednictvím vřetene plynule výkyvného v úhlu od -52° do +52°, šikmé i vodorovné upínání.

7 Svěrky pro strojní stoly k dispozici

Již pracujete se svěrkami pro strojní stoly BESSEY a chcete je používat i na svářecích stolech? Použijte závěs TW28HO jednoduchým zašroubováním do otvoru na noze svorky na strojní stoly.

Upínací prvky pro svářečí stoly



- TWV16: Upínací síla až 2 500 N, TWV28: Upínací síla až 5 500 N
- Individuální upínání v přesné poloze
- Zušlechťená vodící tyč a kluzné rameno pro pružné a pevné upnutí
- Plynule nastavitelné vyložení
- Různá provedení
- Velmi kvalitní dvoukomponentní rukojeť, se zaobleným koncem i kolíková rukojeť. Přesné vřetení s trapézovým závitem a hladkým chodem. Přítlačná destička vyměnitelná bez nástrojů
- Páková rukojeť se západkovým mechanismem pro přesné a rychlé upínání odolné vůči vibracím



Upínací prvek s variabilním vyložením TWV



N ^o	Ø	Upínací výška		<x>	kg	Ks	V3
	mm	mm	mm	mm			
TWV16-20-15-2K	16	200	30-150	22 x 8,5	1,12	1	
TWV16-20-15K	16	200	30-150	22 x 8,5	1,04	1	
TWV16-20-15H	16	200	60-150	22 x 8,5	1,21	1	
TWV28-30-17-2K	28	300	40-175	28 x 11	2,22	1	
TWV28-30-17K	28	300	40-175	28 x 11	2,11	1	
TWV28-30-17H	28	300	110-175	28 x 11	2,48	1	

3D-CAD data ke stažení naleznete na www.bessey.de

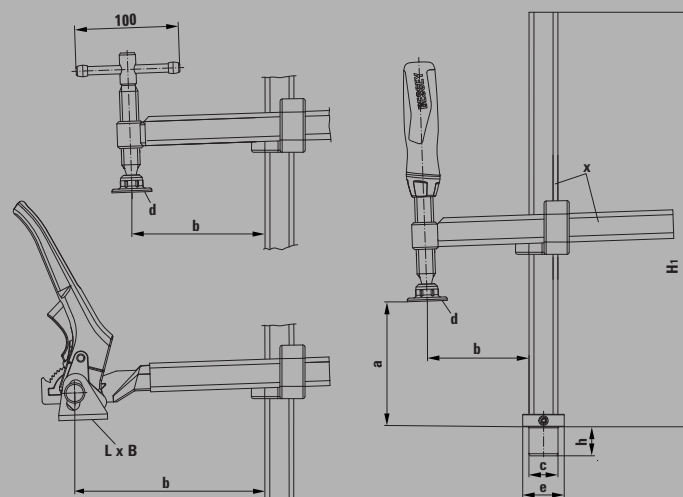

Přestavitelný upínací nástavec VAD (2 kusy/sáček)



N ^o	↗	Šířka upínací plochy	kg	Ks	V3
		mm			
VAD	výklopné čelisti od 60° do 240°	45	0,48	1	

viz katalog na straně 57

Tabulka rozměrů

	Ø svorníku	Výška svorníku	Rozpětí	Vyložení	Výška základny	Přítlačná destička (čelist)		Podstavec „F“		Vodící tyč
	„c“	„h“	„a“	„b“	„H1“	„L x B“	Ø „d“	Podstavec Ø „e“	Výška	„x“
	mm	mm	mm	mm	mm	mm	mm	mm	mm	mm
TWV16-20-15-2K	16	20,5	200	30-150	265	–	32	30	10	22 x 8,5
TWV16-20-15K	16	20,5	200	30-150	265	–	32	30	10	22 x 8,5
TWV16-20-15H	16	20,5	200	60-150	265	41 x 26	–	30	10	22 x 8,5
TWV28-30-17-2K	28	28,5	300	40-175	400	–	38	40	12	28 x 11
TWV28-30-17K	28	28,5	300	40-175	400	–	38	40	12	28 x 11
TWV28-30-17H	28	28,5	300	110-175	400	47 x 31	–	40	12	28 x 11

Upínací prvky pro svářečí stoly



Upínací prvek s pevným vyložení TW



№	Ø	Upínací výška		<x>	⚖	📦	V3
	mm						
TW16-20-10-2K	16	200	100	22 x 8,5	0,93	1	
TW16-20-10K	16	200	100	22 x 8,5	0,86	1	
TW16-20-10H	16	200	100	22 x 8,5	1,01	1	
TW28-30-12-2K	28	300	120	28 x 11	1,68	1	
TW28-30-14-2K	28	300	140	28 x 11	1,70	1	
TW28-30-12K	28	300	120	28 x 11	1,62	1	
TW28-30-14K	28	300	140	28 x 11	1,65	1	
TW28-30-12H	28	300	120	28 x 11	2,07	1	
TW28-30-14H	28	300	140	28 x 11	2,08	1	

3D-CAD data ke stažení naleznete na www.bessey.de

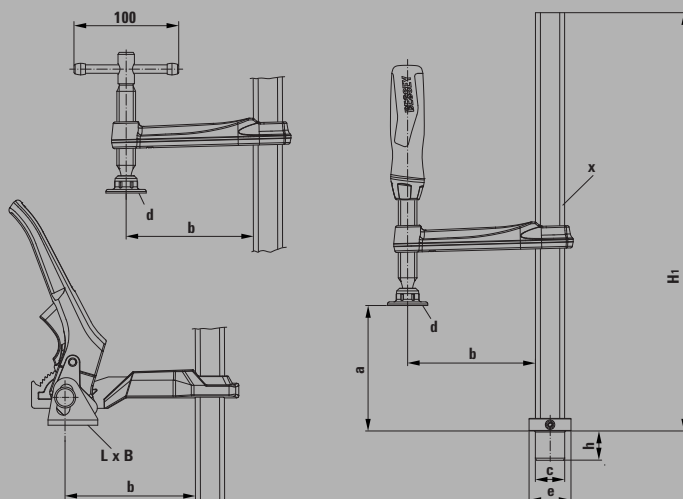

- TW16: Upínací síla až 3 000 N, TW28: Upínací síla až 5 000 N
- Individuální upínání v přesné poloze
- Zušlechťená vodící tyč a kluzné rameno pro pružné a pevné upnutí
- Různá provedení
- Velmi kvalitní dvoukomponentní rukojeť, se zaobleným koncem i kolíková rukojeť. Přesné vřetení s trapézovým závitem a hladkým chodem. Přitlačná destička vyměnitelná bez nástrojů.
- Páková rukojeť se západkovým mechanismem pro přesné a rychlé upínání odolné vůči vibraci

Tabulka rozměrů

	Ø svorníku	Výška svorníku	Rozpětí	Vyložení	Výška základny	Přitlačná destička (čelist)		Podstavec „F“		Vodící tyč
	„c“	„h“	„a“	„b“	„H1“	„L x B“	Ø „d“	Podstavec Ø „e“	Výška	„x“
	mm	mm	mm	mm	mm	mm	mm	mm	mm	mm
TW16-20-10-2K	16	20,5	200	100	265	–	32	30	10	22 x 8,5
TW16-20-10K	16	20,5	200	100	265	–	32	30	10	22 x 8,5
TW16-20-10H	16	20,5	200	100	265	41 x 26	–	30	10	22 x 8,5
TW28-30-12-2K	28	28,5	300	120	400	–	38	40	12	28 x 11
TW28-30-14-2K	28	28,5	300	140	400	–	38	40	12	28 x 11
TW28-30-12K	28	28,5	300	120	400	–	38	40	12	28 x 11
TW28-30-14K	28	28,5	300	140	400	–	38	40	12	28 x 11
TW28-30-12H	28	28,5	300	120	400	47 x 31	–	40	12	28 x 11
TW28-30-14H	28	28,5	300	140	400	47 x 31	–	40	12	28 x 11

Upínací prvky pro svářečí stoly



- Upínací síla až 6 500 N
- Individuální upínání s přesnou polohou
- Zušlechtěný profil vodící tyče a kluzný třmen pro pružné a elastické upínání
- Zušlechtěná vřetena – obzvláště stabilní a odolná vůči opotřebení – pro znatelně delší životnost
- Dlouhá životnost díky tepelně odolné speciální přitlačné destičce s vložkou ze spékané oceli, otočné do 35°



Upínací prvek TWM28 se speciální přitlačnou destičkou

N ^o	Ø	Upínací výška	←b→	←x→	⚖	📦	
	mm	mm	mm	mm	kg	Ks	V3
TWM28-30-12	28	300	120	28 x 11	1,78	1	

3D-CAD data ke stažení naleznete na www.bessey.de

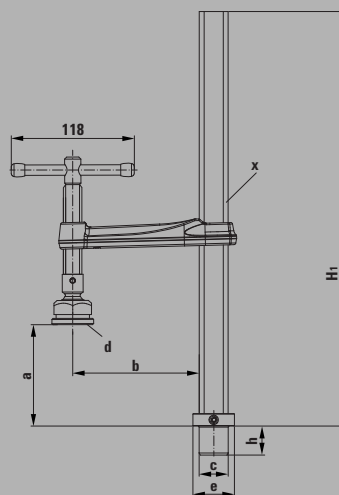

- Dlouhá životnost díky speciální vysokým teplotám odolné kluzné vložce ze slinutého kovu, výklopné do 35°
- Různá provedení:
- S hladkým povrchem – standardní provedení
- S rýhovaným povrchem – pro bezpečné držení znečištěných obrobků
- S V-drážkou (prismatem) k fixaci kruhových, oválných a hranatých obrobků



Speciální přitlačná deska

N ^o	Provedení	
		V3
3100736	Standard	
3101192	s rýhováním	
3101193	s prismatem	

Tabulka rozměrů

	Ø svorníku	Výška svorníku	Rozpětí	Vyložení	Výška základny	Přitlačná destička (čelist)		Podstavec „F“		Vodící tyč
	„c“	„h“	„a“	„b“	„H1“	„L x B“	Ø „d“	Podstavec Ø „e“	Výška	„x“
	mm	mm	mm	mm	mm	mm	mm	mm	mm	mm
TWM28-30-12	28	28,5	300	120	400	–	40	40	12	28 x 11

Upínací prvky pro svářecí stoly



Upínací prvek TW28GRS s vnějším vřetenem



N ^o	Ø	Upínací výška	←b→	←x→	⚖	📦	
	mm	mm	mm	mm	kg	Ks	V3
TW28GRS30-12	28	300	120	28 x 11	2,26	1	

3D-CAD data ke stažení naleznete na www.bessey.de

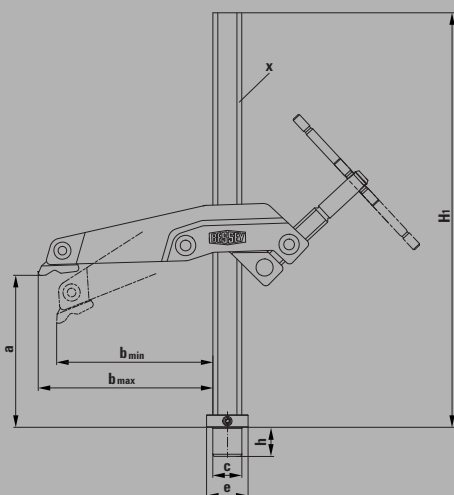

- Upínací síla až 5 000 N
- Vně ležící vřeteno uvolňuje frekventovaný montážní prostor na svářecím stole
- Speciální, stabilní hranolová přítlačná deska, ideální i k upínání kulatých nebo hranatých obrobků
- Otočná a s plynule nastavitelnou výškou
- Hodí se zejména k upínání ve velmi úzkých prostorech, v úzkých otvorech a při krátkých přesazích



Upínací nástavce Vario TWVAD (2 kusy/sáček)



N ^o	Ø	↗	Šířka upínací plochy	⚖	📦	
	mm		mm	kg	Ks	V3
TW16VAD	16	výklopné čelisti od 60° do 240°	45	0,38	1	
TW28VAD	28		45	0,57	1	
TWVAD	-		45	0,28	1	

3D-CAD data ke stažení naleznete na www.bessey.de

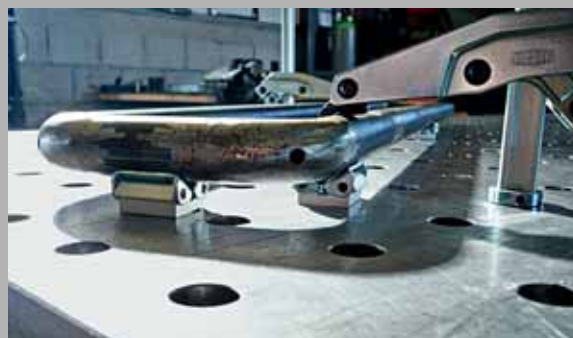

- Čelisti se přizpůsobí kulatým, oválným i pravoúhlým profilům upínaných obrobků
- Plynulé nastavení výklopných čelistí v úhlu od 60o do 240o
- Různá provedení
- TW16VAD/TW28VAD – Provedení se svorníku – k rychlému vyrovnání a upnutí obrobku na svářecí stůl
- TWVAD – Provedení bez svorníku – k variabilnímu posouvání na svářecím stole

Tabulka rozměrů

	Ø svorníku „c“	Výška svorníku „h“	Rozpětí „a“	Vyložení „b“	Výška základny „H1“	Přítlačná deska (čelist) „L x B“	Podstavec „F“		Vodící tyč „x“
							Podstavec Ø „e“	Výška	
	mm	mm	mm	mm	mm	mm	mm	mm	mm
TW28GRS30-12	28	28,5	300	123-140	400	38 x 25	40	12	28 x 11

Upínací prvky pro svářecí stoly



- Příslušenství pro rychloupínací kloubový upínač BESSEY s horizontální základovou deskou STC
- Se svorníku – k přímému nasazení na svářecí stůl
- Bez svorníku – k našroubování na prodloužení TWX



- Příslušenství pro nástavec rychloupínače BESSEY TWA-STC, TWVAD a TW28AV
- Kulatý materiál plynule zapustitelný do stolu pomocí regulačního kroužku



Nástavec TWA-STC pro kloubové upínače



N ^o	Ø	vhodné pro				V3
	mm		mm	kg	Ks	
TW16A-STC	16	STC-VH STC-HH	M5	0,19	1	
TW28A-STC	28	STC-IHH	M6	0,28	1	

3D-CAD data ke stažení naleznete na www.bessey.de



Prodloužení TWX



N ^o	Ø	vhodné pro	Nastavitelné do			V3
	mm		mm	kg	Ks	
TW16X	16	TW16A-STC TW16VAD TWVAD	15-200	0,41	1	
TW28X	28	TW28A-STC TW28VAD TWVAD TW28AV	15-300	1,76	1	

3D-CAD data ke stažení naleznete na www.bessey.de

Upínací prvky pro svářecí stoly



Výkyvný adapter TW28AV



N ^o	Ø	<a>	vhodné pro	⚖	📦	
	mm	mm		kg	Ks	V3
TW28AV	28	160	TW28X	0,90	1	

3D-CAD data ke stažení naleznete na www.bessey.de

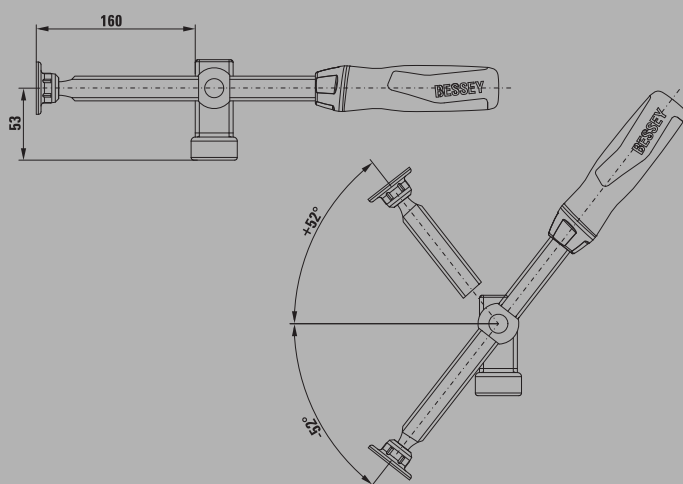

- Upínací síla až 3 000 N
- Příslušenství k prodloužení BESSEY TW28X
- Plynule výkyvné vřeteno v úhlu od -52° do +52°
- Zajišťovací trapézová matice pro bezpečné upínání obrobku
- Vysoce kvalitní 2-komponentní držadlo z umělé hmoty s vřetenem o délce

Upínák na pracovní stůl stroje

Upínání na přípravcích a strojních stolech



Rychlé, silné a bezpečné upínání na přípravcích a strojních stolech

Mezi výrobky BESSEY se nachází rovněž sortiment praktických upínacích nástrojů pro montáž na pracovní stoly strojů. Takové upínače jsou vhodné při montážích, vrtání, vystružování, frézování, broušení, honování, erodování, zkoušení a mnoha dalších pracích. Pro svůj kompaktní tvar a vysokou upínací sílu k takovým výrobkům náleží originální upínače BESSEY-BAS. Tělesa a přitlačné rameno jsou ze zušlechtěné oceli a snesou vysoké zatížení

při dlouhé životnosti. Přitom nezabírají příliš prostoru. Strojní pákový upínač BS podobně jako upínač s upínacím ramenem GRS jsou výkyvné a výškově plynule nastavitelné. BS má pákový mechanismus umožňující rychlé upnutí a uvolnění obrobku. Při potřebě volného přístupu do pracovního prostoru nebo ve stísněných podmínkách na pracovním stole je, díky vně umístěnému vřetení, vhodný upínač GRS. Upínač BSG má pohyblivou přitlačnou plošku a proto je vhodným řešením při upínání šikmých dílů do úhlu 35 stupňů. Široký sortiment splní všechna Vaše přání.



Výhody na první pohled:

1 Těleso a přítlačné rameno z ušlechtilé oceli

Upínače BAS jsou přibližně o 30 % menší než srovnatelné konkurenční modely, ale zaručují stejně vysoké upínací síly. S využitím samosvorného šnekového převodu můžete ve svislém směru dosáhnout upínací síly až 16 000 N.

2 Varianty upínacích ramen pro perfektní sevření

K šetrnému upnutí s optimálním rozložením přítlačku jsou k dispozici krátká a dlouhá ramena BAS s výkyvnou přítlačnou destičkou. Pro upínání v rozích se nabízí typ BSP se špičatým ramenem. Speciální těsnění z polyamidu chrání vnitřní prostor před znečištěním.

3 Upínací drážka nebo upínací otvor

Modely s upínací drážkou lze rychleji nasadit a uvolnit. U typů s uzavřeným upínacím otvorem jsou upínače spojeny se stolem v pevný celek pomocí šroubu a kamene.

4 Prostorově úsporné a přizpůsobivé

Omezená stavební výška a potřeba jen malého prostoru na základové desce jsou charakteristické pro všechny modely. Upínací výšku lze zvýšit pomocí upínacích patič BASO postupně vždy o 80 mm s každou použitou patič. Při použití vícero patič je třeba dbát na přesnou polohu obrobku.



Upínák na pracovní stůl stroje



Kompaktní upínák BAS-C, upínací drážka



No	<a>		⚖	📦	V3
	mm	mm	kg	Ks	
BAS-C9-4	88	40	1,30	1	
BAS-C10-6	97	60	1,30	1	
BSP-C10-6	97	60	1,30	1	



Kompaktní upínák BAS-CB, upínací otvor



No	<a>		⚖	📦	V3
	mm	mm	kg	Ks	
BAS-CB9-4	88	40	1,30	1	
BAS-CB10-6	97	60	1,30	1	
BSP-CB10-6	97	60	1,30	1	

- Upínací síla do 16 000 N
- Prostorově úsporná konstrukce a tím až 30 % menší než srovnatelné konkurenční modely
- Plášť a přítlačné rameno z ušlechtilé oceli, tedy maximálně robustní a odolné
- V nabídce ve třech variantách přítlačného ramene: kratší a delší přítlačné rameno s výkyvnou hliníkovou přítlačnou destičkou nebo špičaté přítlačné rameno pro upnutí na úzkých podstavcích nebo při omezeném prostoru
- BAS-C s otevřeným a BAS-CB szavřeným upevňovacím otvorem pro M 10 / M 12

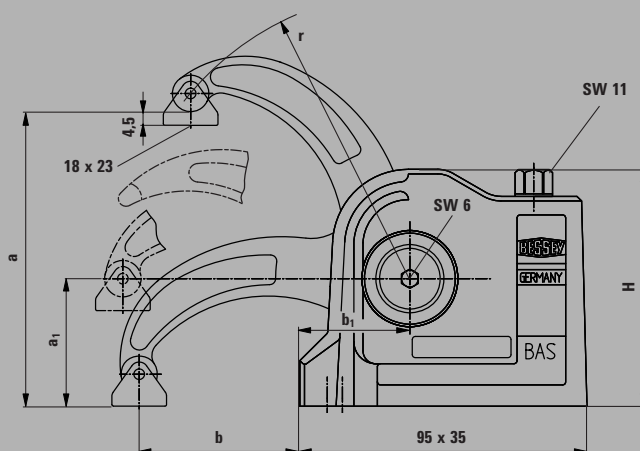

3D-CAD data ke stažení naleznete na www.bessey.de

Upínák na pracovní stůl stroje



Upínací patice BASO



N ^o	Upínací výška mm	Upevňovací závit	Pro šroub válcové hlavy DIN 912			V3
				kg	Ks	
BASO	80	M 10	M10 / M12	0,45	1	

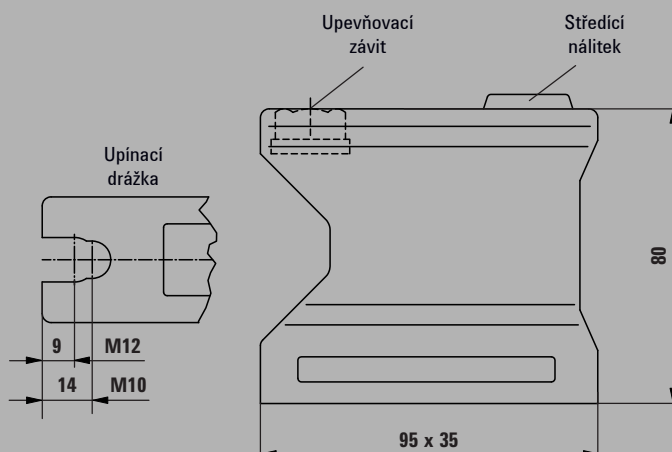

- Prodloužení 80 mm
- Stohovatelné
- Otevřený upevňovací otvor, včetně šroubu válce
- Vhodné pro všechny upínače BESSEY BAS

Tabulka rozměrů BAS

	Rozpětí „a“ mm	Rozpětí o pt. „a1“ mm	Vyložení „b“ mm	Rozteč „b1“ mm	Přítlačné rameno mm	Výška upínáku „H“ mm	Šrouby DIN 912	Upínání	Upínací síla max. N
BAS-C9-4	88	42	40	36,5	75	78	M10 / M12	drážka	16 000
BAS-C10-6	97	42	60	36,5	94	78	M10 / M12		12 000
BSP-C10-6	97	42	60	36,5	94	78	M10 / M12		12 000
BAS-CB9-4	88	42	40	36,5	75	78	M10 / M12		16 000
BAS-CB10-6	97	42	60	36,5	94	78	M10 / M12		12 000
BSP-CB10-6	97	42	60	36,5	94	78	M10 / M12		12 000
BASO	80	-	-	-	-	80	M10 / M12	drážka	-

Upínák na pracovní stůl stroje



- Upínací síla až 10 000 N
- Výkyvný a výškově spojitě nastavitelný
- Pro vrtání a lehké frézování
- Pákový mechanismus pro rychlé upínání a uvolňování



Upínák na pracovní stůl stroje BS



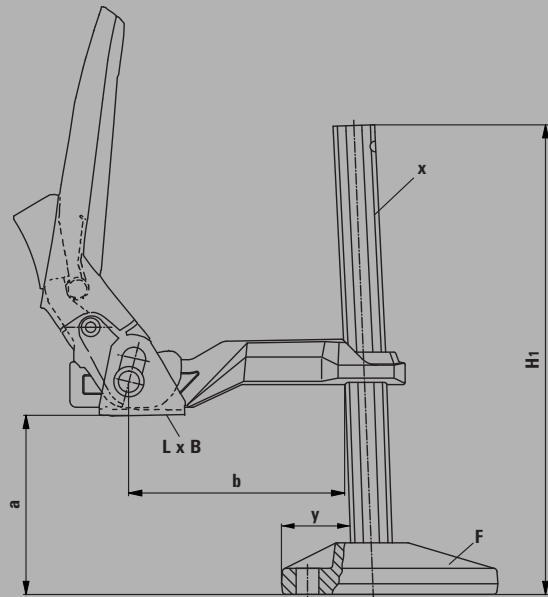

No	Upínací výška		<x>				V3
	mm	mm	mm	mm	kg	Ks	
BS2N	200	100	19,5 x 9,5	10,5	1,35	1	
BS3N	200	120	22 x 10,5	13	1,55	1	
BS4N	200	120	28 x 11	16,5	2,49	1	
BS5N	240	140	30 x 15	16,5	3,30	1	
BS6N	500	140	30 x 15	16,5	4,00	1	



Upínák s podávacím ramenem GRS



No	Upínací výška		<x>				V3
	mm	mm	mm	mm	kg	Ks	
GRS20-12	200	123-140	28 x 11	16,5	2,81	1	

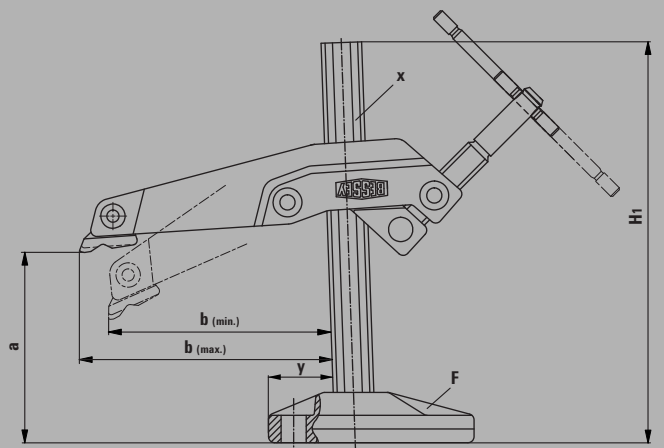

- Upínací síla až 7 500 N
- Výkyvný a výškově spojitě nastavitelný
- Venku umístěná vřetena umožňují volný přístup do pracovní oblasti a upínání ve stísněných prostorech
- Pro vrtání a lehké frézování

3D-CAD data ke stažení naleznete na www.bessey.de

Upínák na pracovní stůl stroje



Upínák na pracovní stůl stroje BSG



No	Upínací výška	← b →	← x →				V3
	mm	mm	mm	mm	kg	Ks	
BSG21-14	210	140	30 x 15	16,5	3,22	1	

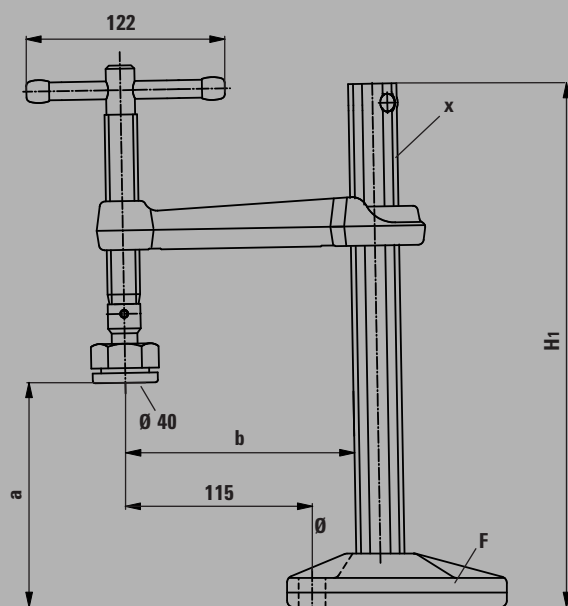

- Upínací síla až 12 000 N
- K upevnění na stoly a zařízení
- Přítlačná deska je výkyvná do 35°, zvláště kvůli upínání šikmých dílů
- Dlouhá životnost díky speciální žáruvzdorné kluzné vložce ze slitiny, výklopné o 35°

Tabulka rozměrů BS, GRS, BSG

	Rozpětí „a“	Vyložení „b“	Výška základny „H1“	Přítlačná desička (čelist) „L x B“	Podstavec „F“			Vzdálenost od vodící tyče „y“	Vodící tyč „x“	Upínání „Ø“	Dosažitelná upínací síla při upínací výšce 50 mm
					Délka	Šířka	Výška				
BS2N	200	100	260	42 x 25	100	38	25	32	19,5 x 9,5	10,5	3 500
BS3N	200	120	260	42 x 25	100	38	25	32	22 x 10,5	13	5 500
BS4N	200	120	270	48 x 31	135	49	33	42	28 x 11	16,5	7 500
BS5N	240	140	320	48 x 31	135	49	33	42	30 x 15	16,5	10 000
BS6N	500	140	580	48 x 31	135	49	33	42	27 x 13	16,5	10 000
GRS20-12	200	123-140	265	25 x 35	135	48	33	42	28 x 11	16,5	7 500
BSG21-14	210	140	322	Ø 40	135	48	33	42	30 x 15	16,5	12 000

Variabilní upínače s kloubovou pákou

Rychlé upevnění se samonastavitelným sevřením

Nanejvýš pohodové a až
5 x rychlejší upínání



Rychlé a energické nastavení do polohy!

Pomocí patentovaných variabilních upínačů BESSEY s kloubovou pákou lze pro obrábění rychle a bezpečně upevňovat obrobky o různých výškách. Proto jsou tyto upínače mimořádně vhodné pro použití v malosériové výrobě. Podle hesla "BESSEY prostě lepší" navrhli však naši konstruktéři další vylepšení. Výraznou předností rychloupínačů BESSEY je automatické přizpůsobení se různým

výškám, resp. šířkám obrobku a to při prakticky konstantní upínací síle. Tím odpadá zdlouhavé ruční nastavování přitlačného šroubu. Upínače BESSEY však nabízejí další přednosti. Upínací síla je nastavitelná jednoduchým otáčením stavěcího šroubu v kloubu. Pro rychlé upevnění je flexibilně navrženo děrování základní desky. Všechny požadavky na tento všestranně variabilní nástroj jsou vyřešeny. Doporučujeme Vám k vyzkoušení!

Variabilní upínače s kloubovou pákou

Nanejvýš pohotové a až 5 x rychlejší upínání



Nekompromisně mnohostranný

Jedna velikost rychloupínače BESSEY nahradí více rozměrově různých konkurenčních upínačů:

- pro extrémně velký rozsah upnutí, díky patentované mechanice



Rychle použitelný při prvním nasazení i po výměně obrobku

Rychloupínač BESSEY STC se přizpůsobí stejnou upínací silou na obrobky různého rozměru bez manuálního nastavování šroubu upínací destičky:

- v důsledku automatického upínacího rozsahu

Výkonný a šetrný

Šetrné upínání obrobků s choulostivým například dýhovaným nebo lakovaným povrchem, v důsledku:

- odnímatelné ochranné krytky přítlačné destičky
- regulace upínací síly pomocí nastavovacího šroubu v kloubu

Variabilní upínače s kloubovou pákou



- Při sevření je páka svisle
- Automatické nastavení upínací výšky do 35 mm, bez nastavování šroubu přitlačné destičky
- Upínací síla nastavitelná až 2 500 N šroubem v kloubu
- Pro dlouhou životnost zhotoveno ze zušlechťeného ocelového plechu
- Upínací otvory v milimetrových i palcových roztečích
- Kvalitní dvoukomponentní rukojeť odolná proti olejům



Svislý upínač STC-VH s vodorovnou upínací deskou

No	<a>	Automatické				V3
		prizpusobeni				
	mm	mm	N	kg	Ks	
STC-VH20	35	20	1 100	0,22	6	
STC-VH50	40	35	2 500	0,43	6	

3D-CAD data ke stažení naleznete na <http://bessey.partcommunity.com> a www.bessey.de



Tabulka rozměrů

		L1	L2	L3	L4	L5	L6	L7	L8	L9	H1	H2	H3	H4	H5	H6	B1	B2	B3	B4	Lo1	Lo2	Lo3	Lo4	Ø
STC-VH20	mm	92	50	20	18,7	–	43	35	60	123	41	100	10	42	129	–	10	6	24	48	26	13	28	27-32	5,5
	"	3,62	1,97	0,79	0,74	–	1,69	1,38	2,36	4,84	1,61	3,94	0,39	1,65	5,08	–	0,39	0,24	0,94	1,89	1,02	0,51	1,10	1,06-1,26	0,22
STC-VH50	mm	116	63	40	24,6	–	53	44	76	154	52	126	14	50	162	–	13,25	8,25	30	60	25,4	25,4	40	33-48	6,5
	"	4,57	2,48	1,57	0,97	–	2,09	1,73	2,99	6,06	2,05	4,96	0,55	1,97	6,38	–	0,52	0,32	1,18	2,36	1,00	1,00	1,57	1,30-1,89	0,26

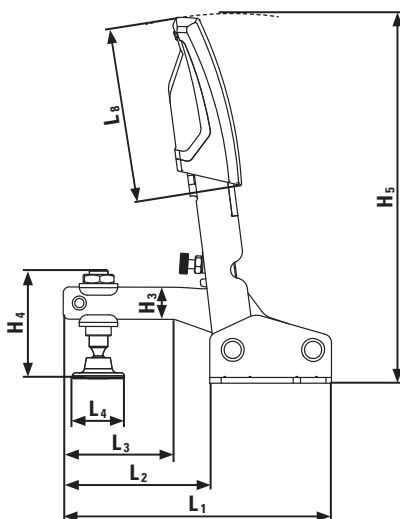

STC-VH50

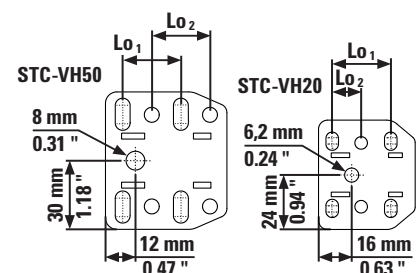
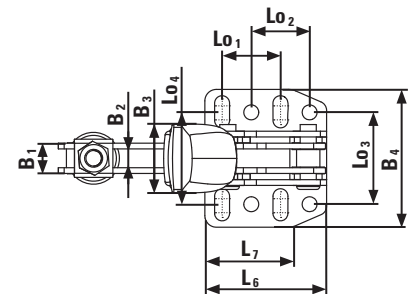
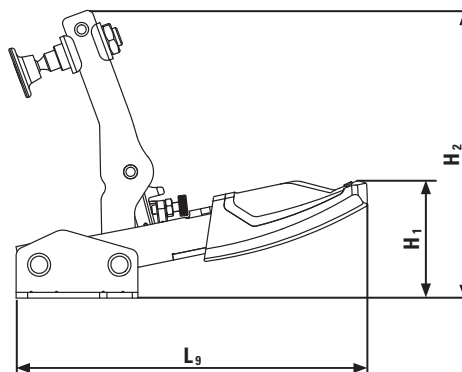

Variabilní upínače s kloubovou pákou



Vodorovný upínač STC-HH s vodorovnou upínací deskou



№	← a →	Automatické přizpůsobení				V3
	mm	mm				
STC-HH20	35	20	1 100	0,20	6	
STC-HH20SB	35	20	1 100	0,20	3	
STC-HH50	40	35	2 500	0,38	6	
STC-HH50SB	40	35	2 500	0,38	3	
STC-HH70	60	35	2 500	0,42	6	
STC-HH70SB	60	35	2 500	0,42	3	

3D-CAD data ke stažení naleznete na <http://bessey.partcommunity.com> a www.bessey.de

- Při sevření je páka vodorovně
- Automatické nastavení upínací výšky do 35 mm, bez nastavování šroubu přítlačné destičky
- Upínací síla nastavitelná až 2 500 N šroubem v kloubu
- Pro dlouhou životnost zhotoveno ze zušlechťeného ocelového plechu
- Upínací otvory v milimetrových i palcových roztečích
- Kvalitní dvoukomponentní rukojeť odolná proti olejům



Tabulka rozměrů

		L1	L2	L3	L4	L5	L6	L7	L8	L9	H1	H2	H3	H4	H5	H6	B1	B2	B3	B4	Lo1	Lo2	Lo3	Lo4	Ø
STC-HH20	mm	169	58	39	18,7	91	43	32	50	–	38	125	11	42	22	–	10	6	26	48	25,7	12,7	28	27-32	5,5
	"	6,65	2,28	1,54	0,74	3,58	1,69	1,26	1,97	–	1,50	4,92	0,43	1,65	0,87	–	0,39	0,24	1,02	1,89	1,01	0,50	1,10	1,06-1,25	0,22
STC-HH50	mm	217	77	40	24,6	113	53	38	72	–	47	158	14	50	27	–	13	8	32	60	25,4	25,4	38	33-48	6,5
	"	8,54	3,03	1,57	0,97	4,45	2,09	1,50	2,83	–	1,85	6,22	0,55	1,97	1,06	–	0,51	0,31	1,26	2,36	1,00	1,00	1,50	1,30-1,89	0,26
STC-HH70	mm	217	77	40	24,6	113	53	38	72	–	64	175	14	68	44	–	13	8	32	60	25,4	25,4	38	33-48	6,5
	"	8,54	3,03	1,57	0,97	4,45	2,09	1,50	2,83	–	2,52	6,89	0,55	2,68	1,73	–	0,51	0,31	1,26	2,36	1,00	1,00	1,50	1,30-1,89	0,26

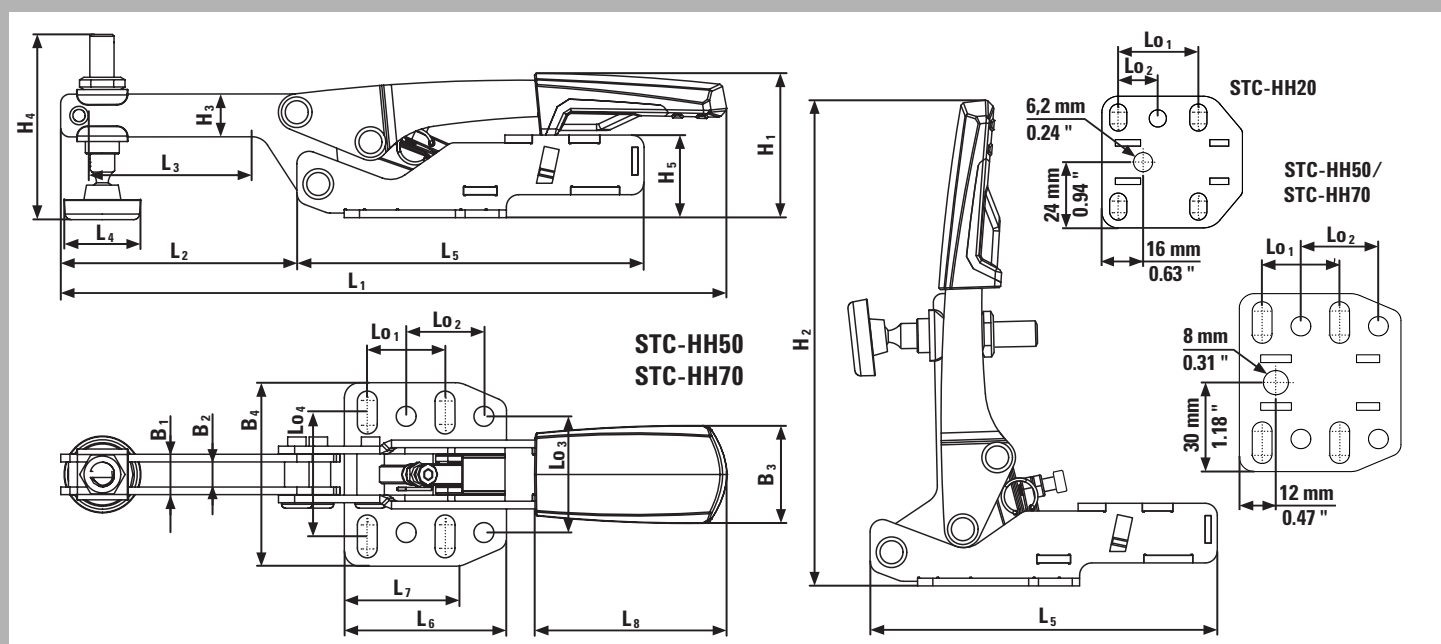

Variabilní upínače s kloubovou pákou



- Pohyb páky se převádí na axiální pohyb posuvné tyče
- Automatické nastavení přestavné dráhy do 13 mm, bez nastavování šroubu přítlačné destičky
- Upínací síla nastavitelná až 2 500 N šroubem v kloubu
- Pro dlouhou životnost zhotoveno ze zušlechťeného ocelového plechu
- Upínací otvory v milimetrových i palcových roztečích
- Kvalitní dvoukomponentní rukojeť odolná proti olejům

Upínač STC-IHH s posuvnou tyčí a vodorovnou upínací deskou

No	<a>	Automatické přizpůsobení				V3
		mm				
STC-IHH15	25	8	1 100	0,19	6	
STC-IHH25	35	13	2 500	0,45	6	
STC-IHH25SB	35	13	2 500	0,46	3	

3D-CAD data ke stažení naleznete na <http://bessey.partcommunity.com> a www.bessey.de



Tabulka rozměrů

		L1	L2	L3	L4	L5	L6	L7	L8	L9	H1	H2	H3	H4	H5	H6	B1	B2	B3	B4	Lo1	Lo2	Lo3	Lo4	Ø
STC-IHH15	mm	178	-	-	18,7	122	43	32	50	-	36	122	-	-	20	21,6	8,5	-	26	48	25,7	12,7	28	27-32	5,5
	"	7,01	-	-	0,74	4,80	1,69	1,26	1,97	-	1,42	4,80	-	-	0,79	0,85	0,33	-	1,02	1,89	1,01	0,50	1,10	1,06-1,25	0,22
STC-IHH25	mm	233	-	-	24,6	154	53	38	73	-	46	155	-	-	25	27	12	-	32	60	25,4	25,4	38	33-48	6,5
	"	9,17	-	-	0,970	6,06	2,09	1,50	2,87	-	1,81	6,10	-	-	0,98	1,06	0,47	-	1,26	2,36	1,00	1,00	1,50	1,30-1,89	0,26

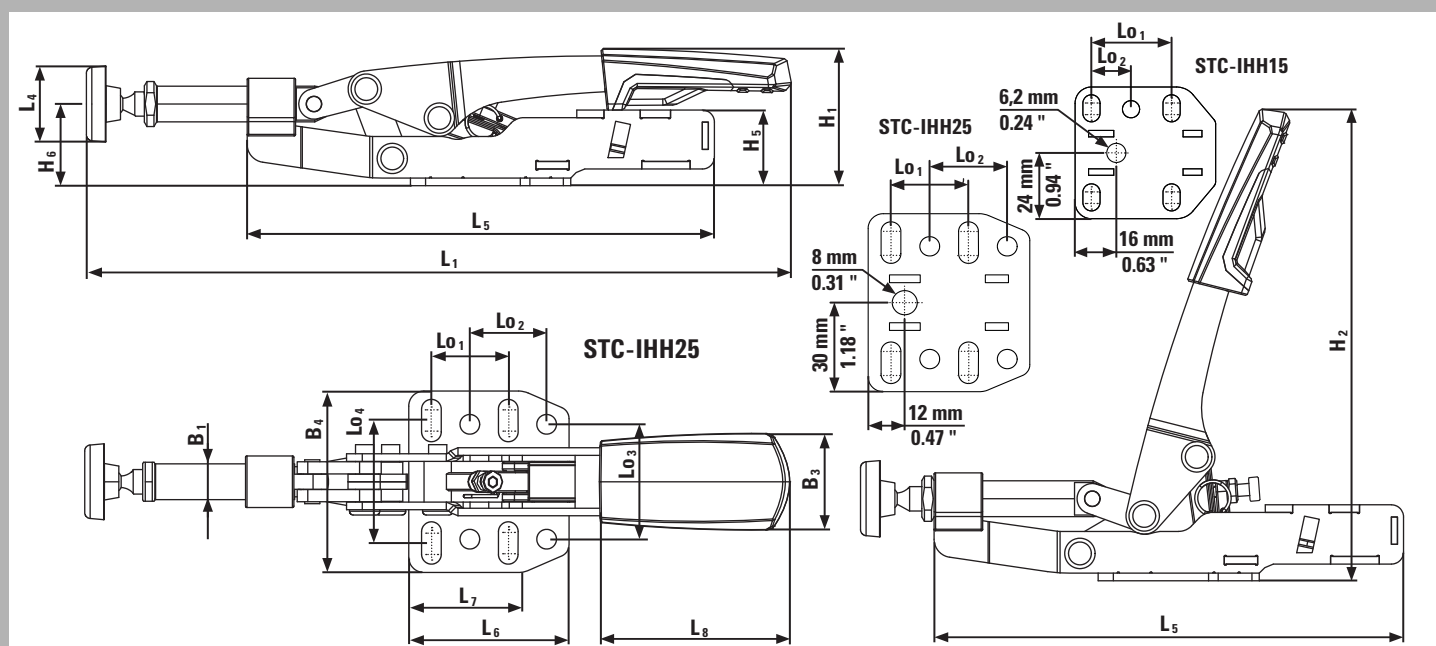

Upínací prvky na dílenské stoly s vrtanou dřevěnou pracovní deskou



STC sada pro multifunkční stoly



№	Obsah/ks	← a →		Auto- matické příz- působení	N	kg	Ks	V3
		mm	mm					
STC-HH50-T20	1 x STC-HH50 + 1 x STC-SET-T20	40	35	2 500	0,47	1		
STC-HH70-T20	1 x STC-HH70 + 1 x STC-SET-T20	60	35	2 500	0,51	1		
STC-IHH25-T20	1 x STC-IHH25 + 1 x STC-SET-T20	35	13	2 500	0,54	1		
STC-VH50-T20	1 x STC-VH50 + 1 x STC-SET-T20	40	35	2 500	0,52	1		



- Pro použití na multifunkčních stolech jako např. Festool MFT a Sortimo WorkMo s průměrem otvoru 20 mm a tloušťkou desky min. 19 mm až max. 25 mm



Adaptér pro multifunkční stoly STC-SET-T20



№	Obsah/ks	vhodné pro			V3
			kg	Ks	
STC-SET-T20	1 x šroub s válcovou hlavou DIN 912 M 8 x 35 1 x zasuvací čep D20 x 17 1 x rýhovaná matice M8	STC-HH50 STC-HH70 STC-IHH25 STC-VH50	0,09	10	



- Pro použití rychloupínačů od BESSEY na multifunkčních stolech jako např. Festool MFT a Sortimo WorkMo s průměrem otvoru 20 mm a tloušťkou desky min. 19 mm až max. 25 mm

Korpusové svěrky a ploché upínky

Velkoplošné upínání a rozpínání

**Evoluce korpusového
upínače REVO**



Ideální pro choulstivé obrobky a pravé úhly

Velké přesně paralelně vedené upínací plochy jsou typické pro originální korpusovou svěrku REVO BESSEY a lehkou korpusovou svěrku UniKlamp. Tak lze bez problémů upínat a rozpínat choulstivé povrchy i pravé úhly. Kulaté a špičaté obrobky

ostatně rovněž. A teď to nejlepší: Díky extra velkým dosedacím plochám je jak originální korpusová svěrka REVO BESSEY tak svěrka UniKlamp univerzálně použitelná – i za kvalitní kolejnicí s dutým profilem a z její strany. Tak se stávají přístupnými i upínací místa, na která se s obvyklými šroubovými svěrkami nedostanete. Se zárukou!

Evoluce REVO – více síly a bezpečnosti v novém designu

Precizní a šetrné

Obrobky s choulostivým povrchem lze upínat a rozpínat přesně paralelně – také za vodící tyči a ze strany. Obzvláště rohy a odsazené hrany i ostré a oblé povrchy lze dokonale upnout:

- díky mimořádně velkým upínacím plochám, které jsou k vodící tyči připevněny pravouhle
- díky třem odnímatelným ochranným krytům, které odpuzují lepidlo a jsou odolné vůči laku a rozpouštědlům tuků
- díky podložkám pod obrobek, které zabraňují kontaktu obrobku s vodící tyčí



Silné a bezpečné

Upnou bezpečně s upínací silou až 8 000 N:

- díky kovem vyztuženému plastovému krytu
- díky optimalizovanému kluznému rameni s dvojitou pojistkou proti proklouznutí: drží svěrku spolehlivě na nastavené upínací síle a zabraňuje v neupnutém stavu neúmyslnému proklouznutí kluzného ramene



REVOLUTION

Mnohostranné a promyšlené

Svěrky nabízejí nezvykle rozsáhlé možnosti použití:

- díky promyšlenému příslušenství, jako naklápací adaptér, rámový lis, nástavec svěrky a stolní svorka
- díky ergonomicky tvarované rukojeti z dvoukomponentního plastu s vnitřním šestihranem lze upínací sílu pohodlně dávkovat (max. krouticí moment 17 Nm)
- díky plynulému nastavení horního ramene s aretací lze svěrku Vario KREV nastavit do středové polohy u obrobku. Tím je umožněno optimální vyvážení svěrky při upnutí



Korpusové svěrky a ploché upínky



Vario korpusová svěrka REVO Vario KREV

№	<a>		<e>	<x>	⚖️	📦	V3
	mm	mm	mm	mm	kg	Ks	
KREV100-2K	1000	95	260-1130	29 x 9	3,77	2	
KREV150-2K	1500	95	260-1610	29 x 9	4,25	2	
KREV200-2K	2000	95	260-2080	29 x 9	5,30	2	
KREV250-2K	2500	95	260-2580	29 x 9	6,30	2	

Korpusová svěrka REVO KRE

№	<a>		<e>	<x>	⚖️	📦	V3
	mm	mm	mm	mm	kg	Ks	
KRE30-2K	300	95	255-390	29 x 9	2,15	2	
KRE60-2K	600	95	255-730	29 x 9	2,76	2	
KRE80-2K	800	95	255-930	29 x 9	3,10	2	
KRE100-2K	1000	95	255-1130	29 x 9	3,45	2	
KRE125-2K	1250	95	255-1355	29 x 9	3,87	2	
KRE150-2K	1500	95	255-1610	29 x 9	4,28	2	
KRE200-2K	2000	95	255-2080	29 x 9	5,09	2	
KRE250-2K	2500	95	255-2580	29 x 9	6,05	2	



- Upínací síla až 8 000 N
- Velmi velké, paralelní upínací plochy s třemi odnímatelnými ochrannými kryty
- Kovem vyztužený plastový kryt a optimalizované kluzné rameno s dvojitou pojistkou proti proklouznutí pro vyšší výkon a bezpečnost: Nastavitelná upínací síla je zachována a v neupnutém stavu nemůže kluzné rameno neúmyslně sklouznout
- K rozpírání lze přenastavit bez použití dalšího nářadí
- Vysoce kvalitní rukojeť z dvoukomponentního plastu s vnitřním šestihranem k pohodlné aplikaci upínací síly (maximální kroutící moment 17 Nm)
- KREV s plynule nastavitelnou a aretovatelnou horní částí pro optimální umístění na obrobku

Korpusové svěrky a ploché upínky



Variabilní horní díl KRE-VO

N ^o	vhodné pro			
		kg	Ks	V3
KRE-VO	KRE / KREV / KR / KRV	0,59	12	



- Plynule přestavitelný a fixovatelný horní díl umožňuje optimální umístění obrobku
- Velmi velké, rovnoběžné upínací plochy
- Se 2 krytkami na ochranu choulostivých povrchů
- Na rozpírání přestavitelná bez použití nástrojů



Sada stahováků na rámové konstrukce KP

N ^o	vhodné pro			
		kg	Ks	V3
KP	KRE / KREV / KR / KRV	0,55	12	

Obsah: 4 spojky kolejnic a 4 adaptéry



- Variabilní stahovák na rámové konstrukce (od 30 cm až do 250 cm) se čtyřmi úhly 90°
- Upínací tlak vyvozený 2 vloženými svěrkami v každém rohu, které jsou separátně nastavitelné
- Nízká hmotnost / jednoduchá montáž
- V balení pro samoobslužný prodej

Korpusové svěrky a ploché upínky

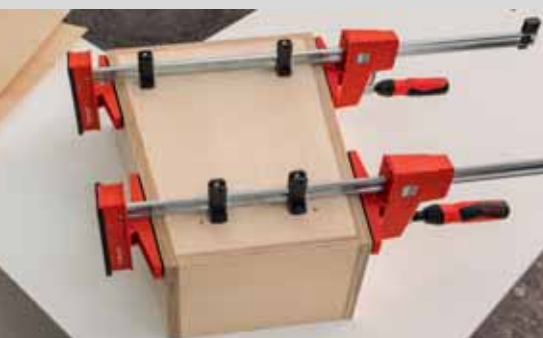

- Adaptér s čelistmi naklopatelnými v rozmezí -15° až +15°
- Upínání na šikmých a paralelních plochách
- V balení pro samoobslužný prodej



Adaptér pro korpusové svěrky KR-AS, naklápací (2 kusy/sáček)

N ^o	vhodné pro					
		mm	mm	kg	Ks	V3
KR-AS	KRE / KREV / KR / KRV	170	25	0,18	12	

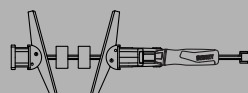

- Jednoduchá hliníková stabilní mezipojka pro zvětšení rozpětí svěrky
- V balení pro samoobslužný prodej



Prodloužení korpusové svěrky KBX

N ^o	vhodné pro			
		kg	Ks	V3
KBX20	KRE / KREV / KR / KRV	0,75	12	

- Vhodné také pro hobby práce a práce v domácnosti
- Zvláštní příslušenství pro úhlové upínáky WS 3/WS 6 a šroubové upínáky S 10 a korpusové svěrky REVO KRE/KREV a KR/KRV



Stolní svěrka

N ^o	∅	<a>				
	mm	mm	mm	kg	Ks	V3
TK6	8	60	22	0,10	50	
RB269	8	60	28	0,19	25	
LM10/5R8	8	100	50	0,22	50	
LM15/5R8	8	150	50	0,25	50	

Korpusové svěrky a ploché upínky



Lehké korpusová svěrka UniKlump UK



NOVÉ
NOVÉ

N ^o	<a>		<e>	<x>			V3
	mm	mm	mm	mm	kg	Ks	
UK16	160	80	172-270	20 x 5	0,62	6	
UK30	300	80	172-415	20 x 5	0,72	6	
UK60	600	80	172-720	20 x 5	0,93	6	
UK80	800	80	172-915	20 x 5	1,05	6	
UK100	1000	80	172-1115	20 x 5	1,25	6	



- Upínací síla až 1 500 N
- Paralelní upínací plochy s extra velkými dosedacími plochami
- Upínání různých forem kolem vodící tyče
- Univerzální použití
- Lehké a dobře ovladatelné
- Přestavba bez použití nástroje z upínání na rozpírání
- Na displeji pro sammobslužný prodej



Plošný upínač FK



N ^o	<a>		<x>			V3
	mm	mm	mm	kg	Ks	
FK16-8	160	80	16 x 7,5	0,60	10	
FK20-10	200	100	19,5 x 9,5	1,10	10	
FK40-10	400	100	19,5 x 9,5	1,40	5	

- Upínací síla až 5 000 N
- 2 velké, sklopné upínací plochy
- Pro obrobky se šikmou nebo velmi malou dosedací plochou
- Oboustranně ploché upínání všech obrobků



Korpusový upínač KS

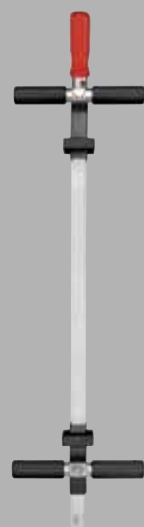

N ^o	<a>				V3
	mm	mm	kg	Ks	
KS100	200-1000	16	3,23	1	
KS150	200-1500	16	3,94	1	
KSV	Prodloužení 1000	-	1,52	1	



- Upínací čelisti jsou spojitě nastavitelné
- Upínání šikmých a paralelních plochách

Svěrka s převodem

Docela velká do malých prostorů



Umožnit nemožné!

S novou svěrkou s převodem GearKlamp od BESSEY nyní dostanete k ruce řešení, s jehož pomocí budete moci perfektně a pohodlně zvládnout upínací práce i na tom nejužším prostoru. BESSEY kvůli tomu oddělil rukojeť od vřetena a umístil ji kolem vodící tyče. Právě z tohoto místa vychází s každým pootočením u nového GearKlamp upínací síla, která je přes mechaniku ukrytou v třmenovém sběrači přenášena na vřeteno. Konstrukce, s převodem je v

porovnání s klasickými šroubovými, pákovými svěrkami nebo jednoručními svěrkami podstatně kompaktnější, což přináší uživateli rozhodující výhody: Jednak se v pracovním prostoru nevyskytují žádné rušivé montážní díly nástrojů, do nichž by řemeslník mohl narážet, a tím poškodit obrobek, nebo se přitom dokonce sám poranit. Jednak je v kterékoli upínací situaci zaručeno ergonomické zacházení s nástrojem. Už žádné kroucení ruky a větší komfort při práci, takový je výsledek. Vyzkoušejte si jej – budete nadšeni!

Nepřekonatelně kompaktní v designu

Svěrka s převodem GearKlamp je nesmírně flexibilní a použitelná dokonce i za velice úzkých prostorových poměrů:

- díky patentově přihlášené mechanice, která odděluje rukojeť od vřetene a polohuje ji kolem vodící tyče
- díky křížovému prizmatu na horním dílu pro bezpečné držení oblých, ostrých a hranatých dílů

Ergonomická v použití

Tato svěrka, v níž ukryto velké množství know-how z oblasti upínací techniky, sbírá u uživatelů plusové body za komfort:

- díky vysoce kvalitní dvousložkové plastové rukojeti pro bezpečnější manipulaci
- díky tlačítku pro rychloposuv, které slouží k rychlému přestavení spodního ramene
- díky výkyvné přitlačné desce za účelem docílení precizního slícování s obrobkem



Silná z hlediska techniky

Vývoj byl zaměřen rovněž na dodržení příslibu kvality od společnosti BESSEY, a proto svěrka s převodem přesvědčuje i v otázce dlouhé životnosti:

- díky použití prvotřídních materiálů, jako je polyamid vyztužený skelnými vlákny, v případě horního a dolního dílu a zušlechťená a leštěná ocel v případě vodící tyče s dutým profilem
- díky plastovému tělesu pohyblivého ramene je hnací mechanika chráněna před prachem a třískami



Svěrka s převodem GearKlamp GK

№	←a→	←b→	←x→	⚖	📦	V3
	mm	mm	mm	kg	Ks	
GK15	150	60	19 x 6	0,62	6	
GK30	300	60	19 x 6	0,73	6	
GK45	450	60	19 x 6	0,84	6	
GK60	600	60	19 x 6	0,94	6	



- Okolo vodící tyče polohovaná vysoce kvalitní dvousložková plastová rukojeť pro použití svěrky v nejužším prostoru
- Upínací síla do 2 000 N
- Trapézové závitové vřeteno s lehkým chodem s výkyvnou přitlačnou deskou
- Křížové prisma na horním rameni pro bezpečné držení oblých, ostrých a hranatých dílů
- Tlačítko pro rychloposuv, které slouží k rychlému přestavení pohyblivého ramene
- V balení pro samoobslužný prodej

Jednoruční svěrky

Jednoruční upínání



Druhá ruka zůstává volná

Originální jednoruční svěrky BESSEY jsou ideální na všechny práce, které musíte vykonávat jednou rukou – např. při pracích nad hlavou nebo když při

vyrovnávání potřebujete současně použít další nástroj. S jednoruční svěrkou BESSEY EHZ využijete jednoruční obsluhu k držení a připevnění. Doplnkově s ní budete moci silou upínat.

Jednoruční svěrka EHZ – jediná, kterou lze upínat až do 3 500 N.



Výhody na první pohled:

- 1 Paralelní rukojeť s výkyvnou pákou**
Ergonomicky tvarovaná rukojeť s výkyvnou pákou je paralelní s vodící tyčí. Tím je trvale zajištěna vyvážená a bezpečná manipulace.
- 2 Tlačítko rychlého přesunu**
Pomocí tohoto tlačítka přesunete smykadlo kdykoliv rychle a bez námahy.
- 3 Ochranné kloboučky**
Snímatelné ochranné kloboučky jsou superelastické a disponují hladkým, dobře přilnavým povrchem. S nimi je pak upínání ještě šetrnější.
- 4 Maximální pružnost**
Pevné rameno a přitlačná deska jsou zušlechťeny a vyrobeny z jednoho kusu. Upínají pružně a elasticky.



Jednoruční svěrka EHZ s dvoukomponentní rukojetí



N ^o	<a>		<x>	⚖	📦	V2
	mm	mm	mm	kg	Ks	
EHZ30-2K	300	100	19,5 x 9,5	1,25	6	
EHZ60-2K	600	100	19,5 x 9,5	1,67	6	



- Upínací síla až 3 500 N
- Snadno a rychle připevníte a upnete jen jednou rukou
- Výkyvnou páku lze obsluhovat od vodící tyče a ze strany rukojeti
- S ochrannými krytkami na upínacích plochách
- V balení pro samoobslužný prodej

Jednoruční svěrky

Jednoruční upínání a rozpínání



Všestranné pomůcky do dílny!

Jednoruční svěrky BESSEY typu EZ, EZS a DUO jsou nepostradatelné pokaždé, má-li být druhá ruka používána k dalšímu pracovnímu úkonu. Se všemi

typy těchto svěrek je krom svírání možné provádět i rozpírání. Svěrky zaručují spolehlivé a díky měkkým ochranným krytkám i šetrné, upínání na choulostivém povrchu. Jsou vhodné pro práci nad hlavou.



Praktický komfort

Sofistikovaná konstrukce svěrek je zárukou ergonomického zacházení:

- kvalitní plastová dvoukomponentní rukojeť s pákou posuvu je bezpečně ovladatelná z obou stran
- uvolňovací tlačítko, integrované v rukojeti, umožňuje povolení svěrky a rychlé přestavení kluzného ramene

Všestranné použití

Série jednoručních svěrek EZ nabízí řadu předností:

- k dispozici jsou čtyři rozměrové varianty od 110 do 900 mm s upínací silou v rozmezí 200 N až 2 700 N
- křížové prizma krytek upínacích ramen umožňuje upnutí kulatých i hranatých profilů
- snadná přestavba svěrek z upínání na rozpínání je proveditelná bez použití nářadí, pouhým stisknutím uvolňovacího tlačítka pevného ramene

Robustní design

Moderní vzhled v kombinaci s dlouhou životností:

- je použito kvalitních materiálů; pro pevné i posuvné rameno polyamid vyztužený skelnými vlákny, pro profilovanou vodící tyč zušlechtně močené oceli
- mechanismus posuvu je proti prachu a třískám chráněn plastovým pouzdrem

NOVÉ



Jednoruční svěrka EZ



No	←a→	←b→	←e→	←x→	Obsah/ks	kg	Ks	V3
	mm	mm	mm	mm				
EZS11-4SET	110	40	80-190	7 x 2,5	2 x EZS11-4	0,12	10	
EZM15-6	150	60	125-270	14 x 5	-	0,31	6	
EZM30-6	300	60	125-420	14 x 5	-	0,38	6	
EZL15-8	150	80	160-300	18 x 5	-	0,58	6	
EZL30-8	300	80	160-450	18 x 5	-	0,68	6	
EZL45-8	450	80	160-500	18 x 5	-	0,77	6	
EZL60-8	600	80	160-750	18 x 5	-	0,86	6	
EZXL30-9	300	90	195-490	22 x 8	-	1,24	6	
EZXL60-9	600	90	195-790	22 x 8	-	1,57	6	
EZXL90-9	900	90	195-1090	22 x 8	-	1,90	6	

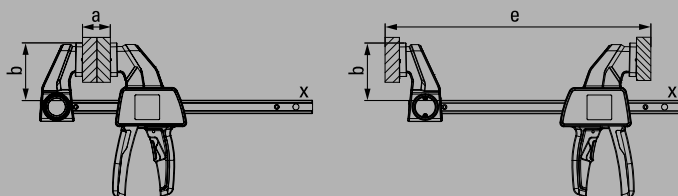

- Upínací síla až 2 700 N
- U svěrek EZM, EZL, EZXL možnost přestavby z upínání na rozpínání bez použití dalšího nářadí, pouhým stisknutím uvolňovacího tlačítka pevného ramene
- Ergonomicky tvarované dvoukomponentní plastové rukojeti s mechanismem posuvu a uvolňovacím tlačítkem za vodící tyči
- Měkké ochranné krytky s křížovým prizmátem, pro šetrné a bezpečné upínání kulatých i hranatých profilů
- Jednoruční ovládání bez námahy
- V balení pro samoobslužný prodej

Jednoruční upínání a rozpínání



Výhody na první pohled:

- 1 Praktická otočná hlava**
Přepnutí namísto přestavení: Praktická otočná hlava umožňuje kdykoliv jednoduše přepnout z upínání na rozpínání.
- 2 Paralelní rukojeť s výkyvnou pákou**
Ergonomicky tvarovaná rukojeť s výkyvnou pákou je paralelní s vodící tyčí. Tím je trvale zajištěna vyvážená a bezpečná manipulace.
- 3 Rychle přestavitelná uvolňovací páka**
Stačí stisknout knoflík: Uvolňovací páka slouží k okamžitému uvolnění a rychlému přestavení.
- 4 Velké upínací plochy**
Velké rovné upínací plochy ze zesíleného polyamidu odolného proti nárazu a lomu jsou přesně paralelní. Pro šetrné upínání nejroztříčnějších tvarů – kolem vodící tyče a bez příložek.



Jednoruční svěrka DuoKlamp DUO

N ^o	<a>		<e>	<f>	<x>	kg	Ks	V3
	mm	mm	mm	mm	mm			
DUO16-8	160	85	75-235	9-170	20 x 5	0,66	6	
DUO30-8	300	85	75-380	9-315	20 x 5	0,72	6	
DUO45-8	450	85	75-535	9-470	20 x 5	0,83	6	
DUO65-8	650	85	75-685	9-660	20 x 5	1,02	6	

- Upínací síla až 1 200 N
- Namísto přestavování stačí z upínání na rozpínání přepnout
- Rukojeť s výkyvnou pákou rovnoběžná s vodící tyčí
- Pohodlná obsluha jednou rukou bez vynaložení síly
- Upínání ve všech směrech – před kolejničí, za ní i z její strany
- Samoobslužné balení



Výhody na první pohled:

- 1 Silná technika**
"Vypilovaná" technika umožňuje jednoruční upínání a rozpírání až silou 2 000 N.
- 2 Inteligentní uvolňovací mechanismus**
Díky konstrukci svěrky lze horní rameno, bez dalšího nářadí, přestavit z upínání na rozpírání.
- 3 Rukojeť za vodící tyčí**
Ergonomicky tvarovaná dvoukomponentní rukojeť z plastu se zvedací pákou se nachází za vodící tyčí a umožňuje pohodlné a razantní uchopení.
- 4 Ochranné krytky**
Ochranné krytky zaručují bezpečné a vůči svíranému materiálu šetrné upnutí.



Jednoruční svěrka EZS



N ^o	<a>		<e>	<x>			V3
	mm	mm	mm	mm	kg	Ks	
EZS15-8	150	80	170-360	19 x 6	0,72	6	
EZS30-8	300	80	170-510	19 x 6	0,83	6	
EZS45-8	450	80	170-660	19 x 6	0,93	6	
EZS60-8	600	80	170-810	19 x 6	1,04	6	
EZS90-8	900	80	170-1110	19 x 6	1,26	6	

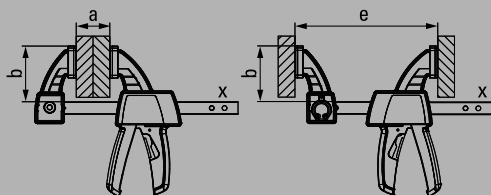

- Upínací síla až 2 000 N
- Díky inteligentní uvolňovací mechanice lze svěrku bez použití nářadí přestavit z upínání na rozpírání
- Ergonomicky tvarovaná dvoukomponentní rukojeť z plastu za vodící tyčí
- V balení pro samoobslužný prodej

Kroková svěrka

Upínání krokví a trámů



Pevná v upínání a mnohostranná

Kroková svěrka BESSEY je nepostradatelný a mnohostranný profesionální pomocník pro střešní

a dřevěné konstrukce. Díky svému posuvnému smykadlu se z ní stává nesmírně rychlý "tahač trámů": Jednoduše zaražte špičku, stáhněte svěrku, silně upněte a je hotovo!

Kroková svěrka SPZ – mnohostranný profesionální pomocník pro střešní a dřevěné konstrukce.



Výhody na první pohled:

- 1 Zarazitelná špice**
Nejprve se špice zarazí do krokví. Pak se svěrka rychle stáhne, abyste mohli ihned silně upnout.
- 2 Široká ploska**
Široká ploska usnadňuje zatlučení svěrky.
- 3 Speciální pohyblivá přitlačná deska**
U svěrky SPZ 80 K zabezpečuje speciální pohyblivá přitlačná deska bezproblémové upínání i zkosených dílů. Je výkypná do 35°.
- 4 Stabilní šestihran**
U svěrky SPZ 80 K slouží stabilní šestihran k silnému a kontrolovanému upínání prováděnému pomocí momentového klíče.



Kroková svěrka SPZ



N ^o	<a>		<x>			
	mm	mm	mm	kg	Ks	V2
SPZ60K	600	120	27 x 13	2,90	5	
SPZ80K	800	140	30 x 15	5,00	2	

- Upínací síla až 12 000 N
- Pro střešní a dřevěné konstrukce
- SPZ 80 K se šestihranem 17 mm a dlouhá životnost díky speciální žáruvzdorné kluzné vložce ze slinuté slitiny, výklopné o 35°



Speciální přitlačná deska



N ^o	Provedení	vhodné pro	
			V3
3100736	Standard	SLM, SGM, SGTM, STBM, STBVC, SGU, SLV, GSV, SPZ80K, TWM	
3101192	s rýhováním	SLM, SGM, SGTM, STBM, STBVC, SGU, SLV, GSV, SPZ80K, TWM	
3101193	s prismaticem	SLM, SGM, SGTM, STBM, STBVC, SGU, SLV, GSV, SPZ80K, TWM	
3101219	Střížný kroužek	SLV, GSV, SPZ80K	

- Dlouhá životnost díky speciální vysokým teplotám odolné kluzné vložce ze slinutého kovu, výklopné do 35°
- Různá provedení:
- S hladkým povrchem – standardní provedení
- S rýhovaným povrchem – pro bezpečné držení znečištěných obrobků
- S V-drážkou (prismaticem) k fixaci kruhových, oválných a hranatých obrobků



Upínat se zajištěním proti sesmeknutí s přitlačnou deskou střížného kroužku - K dodání do vyprodání zásob

Lehké svěrky

Rychlé a šetrné upínání



Generace high-tech svěrek

Díky trvale probíhající vývojové práci firmy BESSEY vznikají vždy a znovu nové inovativní upínací nástroje. Vyrábějí se z nejkvalitnějších materiálů a zhotovují se pomocí nejmodernějších postupů. Přitom už teď nestojí v popředí samotná síla, nýbrž nejinteligentnější řešení. Dokonalým příkladem pro

high-tech svěrek je inovativní svěrka KliKlamp: Dobře ovladatelná, lehká a pohodlná: vždy je první volbou, když se jedná o lehké a střední upínací síly. Jak v profesionální tak v soukromé oblasti - od modelářství k montážím nábytku, od plastů k plexisklu. Ostatně: kromě KliKlampu najdete na dalších stránkách další lehké svěrky. Speciálně na rychlé a šetrné upínání!

Svěrka KliKlamp KLI – lehká jako pírkó, ale s medvědí silou, ideální v profesionální a soukromé oblasti nasazení.

Dřevěná svěrka HKL – vyrobená z tvrdého dřeva pro rychlé a snadné upínání.



Lehké svěrky

Lehká váha s hořčíkem



Lehká jako pírkó, ale s medvědí silou

Extrémně lehký a stabilní hořčík, plasty zesílené skelnými vlákny a zastudena tažená jakostní ocel firmy BESSEY: tato optimální směs je charakteristická pro inovativní high-tech pákovou svěrku KliKlamp. Proto váží nejmenší svěrka KliKlamp jen 260 g jako pírkó – prostě ideální pro montáž nebo v případě, že je najednou třeba použít svěrek několik. Lehký a ideální je ostatně i nárůst síly: S ústrojím na zklidnění vibrací se pomocí dvou prstů dostanete rychle až k medvědí síle 1200 N. Tak rychle, lehce a šetrně jste docela jistě ještě nikdy nic neupínali!

Výhody na první pohled:

1 Stabilní hořčík

Horní a dolní díl s povrchovou úpravou ze stabilního hořčíku je extrémně lehký a vysoce pevný.

2 Mnohastupňové ústrojí na zklidnění vibrací

Mnohastupňové ústrojí na zklidnění vibrací se snadno obsluhuje, je odolné vůči vibracím, jeho nasazení se snadno dává a snadno se dá odpojit.

3 Bezpečné držení

Pevný rám s křížovým hranolem přidržuje pevně i kulaté, špičaté nebo hranaté díly. Díky tomu je svěrka KliKlamp tak mnohostranná.

4 Ergonomické upínací rameno

Ergonomicky tvarované upínací rameno z polyamidu zesíleného skelnými vlákny je odolné proti lomu a padne mimořádně dobře do ruky. To je kvalita na nejvyšší úrovni.

Lehké svěrky



Technologicky vyspělé páková svěrka KliKlump KLI



N ^o	<a>		<x>	⚖	📦	V3
	mm	mm	mm	kg	Ks	
KLI12	120	80	20 x 5	0,26	6	
KLI16	160	80	20 x 5	0,29	6	
KLI20	200	80	20 x 5	0,32	6	
KLI25	250	80	20 x 5	0,35	6	
KLI30	300	80	20 x 5	0,38	6	
KLI40	400	80	20 x 5	0,45	10	



- Upínací síla až 1 200 N
- Lehká jako pířko, ale s medvědí silou
- Pevný rám a smykadlo z lehkého hořčíku
- Rychlé upnutí bezpečné vůči vibracím
- V balení pro samoobslužný prodej



Technologicky vyspělé páková svěrka KliKlump Systainer KLI-S

N ^o	Obsah/ks	⚖	📦	V3
		kg	Ks	
KLI-S	po 4 x KLI12 / KLI16 / KLI20 / KLI25	6,44	1	



- Praktický systainer T-Loc, stohovatelné
- Ideální na montáž



Technologicky vyspělé páková svěrka KliKlump pultový výkladní obal KLI-D



N ^o	Obsah/ks	⚖	📦	V3
		kg	Ks	
KLI-D	2 x KLI12 / 4 x KLI16 / 6 x KLI20 / 4 x KLI25	5,63	1	

- Profesionální prodejní výkladní obal
- Optimální prezentace svěrky KliKlump

Lehké svěrky

Malá a snadno ovladatelná

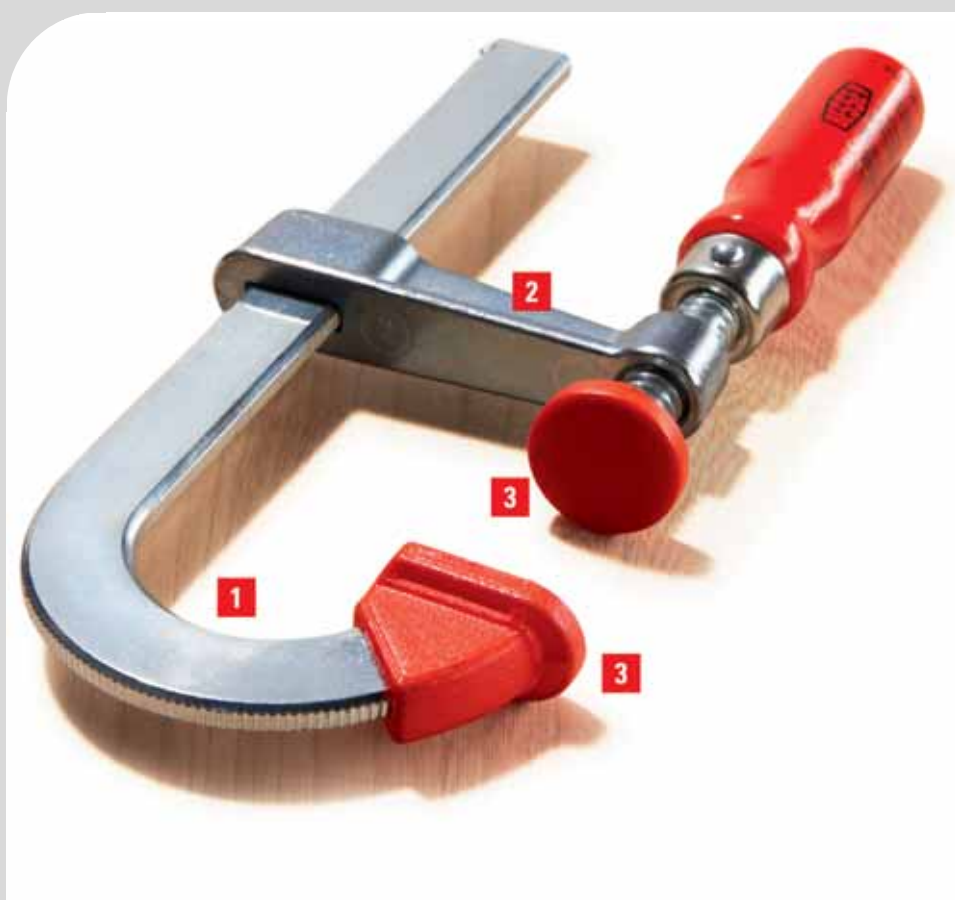

Výhody na první pohled:

1 Upnutí s přesahem

Pevné rameno a vodící tyč jsou vyrobeny tažením jakostní oceli z jednoho kusu. Pevné rameno ve tvaru písmene U umožňuje upnutí s přesahem až 20 mm.

2 Kluzný třmen

Kluzný třmen je vyroben jako tlakový zinkový odlitek. Je lehký, stabilní a odolný proti zlomení.

3 Ochranné krytky

Prostřednictvím ochranných krytek jsou efektivně chráněny zvláště citlivé povrchy materiálů. Pro všestranně šetrné upínání.



- Upínací síla až 1 500 N
- Upnutí s přesahem
- Se dvěma ochrannými krytkami
- Malá a dobře ovladatelná
- Lehká



Šroubová svěrka LMU z lehkého kovu

N ^o	<a>		<x>			V1
	mm	mm	mm	kg	Ks	
LMU10/5	100	50	15 x 5	0,23	24	
LMU15/5	150	50	15 x 5	0,27	24	
LMU20/5	200	50	15 x 5	0,29	24	

Šroubová svěrka LMU z lehkého kovu v atraktivním prodejním kartonu. Obchodníkům dodáváme jen po balících jednotkách.





Šroubová svěrka z tlakové litiny LM



№	<a>		<x>	⚖	📦	V1
	mm	mm	mm	kg	Ks	
LM10/5	100	50	15 x 5	0,24	10	
LM15/5	150	50	15 x 5	0,27	10	
LM20/5	200	50	15 x 5	0,30	10	
LM25/5	250	50	15 x 5	0,32	10	
LM30/5	300	50	15 x 5	0,35	10	
LM15/8	150	80	20 x 5	0,51	10	
LM20/8	200	80	20 x 5	0,55	10	
LM25/8	250	80	20 x 5	0,60	10	
LM30/8	300	80	20 x 5	0,64	10	
LM20/10	200	100	25 x 6	0,90	10	
LM25/10	250	100	25 x 6	0,95	10	
LM30/10	300	100	25 x 6	1,02	10	
LM40/10	400	100	25 x 6	1,10	10	
LM50/10	500	100	25 x 6	1,24	10	
LM60/10	600	100	25 x 6	1,30	10	
LM80/10	800	100	25 x 6	1,58	10	



Dřevěná klemmy HKL



№	<a>		<x>	⚖	📦	V1
	mm	mm	mm	kg	Ks	
HKL20	200	110	20 x 5	0,32	10	
HKL30	300	110	20 x 5	0,46	10	
HKL40	400	110	20 x 5	0,54	10	
HKL60	600	110	20 x 5	0,70	10	
HKL80	800	110	20 x 5	0,86	10	
HKL100	1000	110	20 x 5	1,00	10	



Hliníkové minisvěrky v sáčku AM



№	<a>		⚖	📦	V3
	mm	mm	kg	Ks	
AM4	47	34	0,06	100	



Paralelní šroubová svěrka PA



№	<a>		⚖	📦	V3
	mm	mm	kg	Ks	
PA28	36	19	0,08	50	
PA40	46	26	0,10	50	
PA55	60	35	0,18	50	
PA70	87	50	0,43	20	
PA105	116	72	0,92	20	



- Upínací síla až 1 500 N
- Horní a dolní díl ze zinkové tlakové litiny odolné proti lomu v černé povrchové úpravě
- S ochrannými krytkami
- Malá a dobře ovladatelná
- Lehká

- Pevné i kluzné rameno a excentr z kvalitního tvrdého dřeva
- Dosedací plochy z lisovaného korku pro šetrné upínání

- Ideální pro modeláře a kutily
- Lehká pouhých 55 g

- Dvojitě vedení vřetene
- Přesný paralelní pohyb obou upínacích ploch

Šroubový svěrák

K všestrannému profesionálnímu i příležitostnému nasazení



Výhody na první pohled:

1 Paralelní upínání

S vodicími tyčemi lze šroubový svěrák S 10 ideálně použít k paralelnímu upínání.

2 Šikmé upínání

Bez vodicích tyčí lze šroubový svěrák S 10 ideálně použít k šikmému upínání.

3 Snadné upevnění

Dvěma společně dodávanými stolními svěrkami se dá šroubový svěrák S 10 připevnit rychle, jednoduše a pohodlně k pracovní desce.

- Příznivá váha
- Paralelní upínání s vodicími tyčemi
- Šikmé upínání bez vodicích tyčí (max. 25°)
- Snadné upevnění s dvěma dodávanými stolními upínkami
- V balení pro samoobslužný prodej

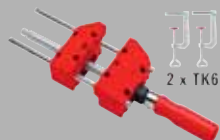

Šroubový svěrák S 10

N ^o	<a>				
	mm	mm	kg	Ks	V3
S10-ST	100	90	0,83	10	

- Vhodné také pro hobby práce a práce v domácnosti
- Zvláštní příslušenství pro úhlové upínáky WS 3/WS 6 a šroubové upínáky S 10 a korpusové svěrky REVO KRE/KREV a KR/KRV



Stolní svěrka

N ^o	∅	<a>				
	mm	mm	mm	kg	Ks	V3
TK6	8	60	22	0,10	50	
RB269	8	60	28	0,19	25	
LM10/5R8	8	100	50	0,22	50	
LM15/5R8	8	150	50	0,25	50	

Stolní svěrky

Pro upínání vodících lišt na obrobky i pracovní stoly



NOVÉ



Pro vodící lišty a další aplikace

Mnozí uživatelé se z překvapení zmůžou jen na reakci typu „Wow“: Nejen, že nová řada EZR rozšiřuje řadu vysoce kvalitních stolních svěrek BESSEY o jednoruční verzi. Kromě svého skutečného účelu nabízí navíc mnoho dalších

použití. Neboť díky mnoha možnostem přemístění horní části bez použití nástrojů a adaptéru vznikají pro svěrku neustále nové možnosti použití: od úplně obyčejného upnutí, nebo roztažení, až po komplexní upevňovací práce, kdy je adaptér nasunut na horní nebo dolní část.

Jedna svěrka – mnoho možností

Všestranná použití

Tato svěrka nabízí řadu možností:

- s adaptérem na kluzném a pevném rameni, otočeným upínací plochou vzhůru a na stranu rukojeti, bezpečné upevnění k vodícím lištám od výrobců Festool, Protool, Metabo, Makita, Hikoki (Hitachi), Dewalt atd.
- s adaptérem na pevném nebo kluzném rameni k upínání přesahem
- a samozřejmě s adaptérem nebo bez adaptéru ke klasickému upínání nebo rozpínání



Praktický komfort

Sofistikovaná konstrukce svěrek je zárukou ergonomického a bezpečného zacházení:

- kvalitní plastová dvoukomponentní rukojeť na straně protilehlé ramenům, s pákou posuvu, je bezpečně ovladatelná z obou stran
- uvolňovací tlačítko, integrované v rukojeti, umožňuje povolení svěrky a rychlé přestavení kluzného ramene
- křížové prizma krytek upínacích ramen umožňuje upnutí kulatých i hranatých profilů

Robustní design

Moderní vzhled v kombinaci s dlouhou životností:

- je použito kvalitních materiálů; pro pevné i posuvné rameno polyamid vyztužený skelnými vlákny, pro profilovanou vodící tyč zušlechtěné mořené oceli
- mechanismus posuvu je proti prachu a třískám chráněn plastovým pouzdrem

Stolní svěrky



NOVÉ



Jednoruční stolní svěrka EZR



N ^o	<a>		<e>	<x>	Obsah/ks	kg	Ks	V3
	mm	mm	mm	mm				
EZR15-6SET	150	60	120-310	14 x 5	2 x EZR15-6	0,88	8	

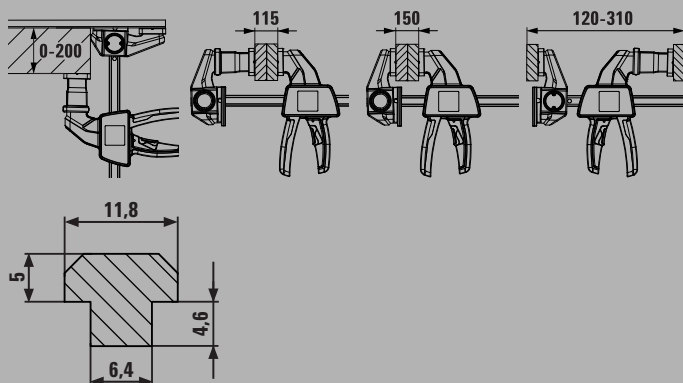

- Se speciálním vedením v pevném rameni, pro vložení do drážek 12 x 6,5 mm a 12 x 8 mm
- Při použití adaptéru na pevném rameni otočeným upínací plochou vzhůru a na stranu rukojeti, bezpečně upevnění vodících lišt výrobců Festool, Protool, Metabo, Makita, Hikoki (Hitachi), Dewalt atd
- S adaptérem na pevném nebo kluzném rameni k upínání s přesahem
- A samozřejmě s adaptérem nebo bez adaptéru ke klasickému upínání nebo rozpírání
- Upínací síla až 750 N
- Ergonomicky tvarované dvoukomponentní plastové rukojeti na protilehlé straně ramen, s pákovým mechanismem posuvu a uvolňovacím tlačítkem
- V balení pro samoobslužný prodej



Celoocelová stolní svěrka GTR



N ^o	<a>		<x>	Obsah/ks	kg	Ks	V2
	mm	mm	mm				
GTR12	120	60	13,5 x 6,5	-	0,30	10	
GTR12SET	120	60	13,5 x 6,5	2 x GTR12	0,61	5	
GTR16B6	160	60	13,5 x 6,5	-	0,32	10	
GTR30B6	300	60	13,5 x 6,5	-	0,40	10	



Celoocelová páková stolní svěrka GTRH



N ^o	<a>		<x>	kg	Ks	V2
	mm	mm	mm			
GTR16S6H	160	60	13,5 x 6,5	0,53	10	

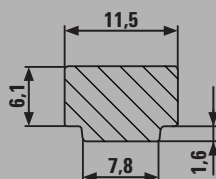

- Speciálně kované pevné rameno pro drážky 12 x 8 mm
- Pro bezpečné uchycení vodících lišt značek Festool, Protool, Metabo, Makita, Hikoki (Hitachi) atd. a k upínání v profílech a na pracovní stoly
- GTR: Upínací síla do 1 800 N
- Ergonomicky tvarovaná dřevěná rukojeť
- GTR12SET: V balení pro samoobslužný prodej
- GTRH: Rychlá – až 5x rychlejší než tradiční šroubová svěrka
- Bezpečně – odolná proti vibracím
- Silná – Upínací síla do 2 400 N



Pérové svěrky a svěrky s rohatkou

Velmi lehké upínání



Pohodlné upínání stálou upínací silou

Pružinové svěrky BESSEY jsou sice malé, ale pozor na ně. Padnou však velmi dobře do ruky a vždy poskytují optimální výkon. I v případě velkých

rozpětí můžete vždy upínat stabilní silou a jednou rukou. V důsledku možnosti postupného nastavení a použitých ochranných krytek, šetrné k choulostivým plochám obrobků. Nezáleží vždy jen na velikosti!

VarioClippix XV – i při maximální rozpětí 170 mm ovladatelný jednou rukou.

Clippix XC – zvláště pohodlná do ruky a vhodná pro všechny oblasti použití.



Výhody na první pohled:

1 Pohyblivé upínací rameno

Pohyblivé upínací rameno ze superpolyamidu zabezpečuje optimální manipulaci. Je lehké a do max. 100 mm jej lze plynule a rychle přestavovat.

2 Ergonomická dvoukomponentní rukojeť

Ergonomicky tvarovaná dvoukomponentní rukojeť má vložky z měkkého materiálu. Díky nim padne rukojeť vždy příjemně měkce a mimořádně nesmekavě do ruky.

3 Ochranné krytky

Prostřednictvím ochranných krytek jsou efektivně chráněny zvláště citlivé povrchy materiálů. Pro všestranně šetrné upínání.

Malé svěrky – velký účinek

Řada pérových svěrek od společnosti BESSEY optimálně svírá jednotlivé díly při lepení, klížení nebo připevňování. Pérové svěrky pohodlně padnou do ruky a pevně drží i při velkých rozpětích. VarioClippix XV je i při rozpětí 170 mm stále ovladatelná jednou rukou. Clippix XCL má dlouhá, špičatá upínací ramena pro práci v úzkých nebo hlubokých meziprostorách. Sortiment společnosti BESSEY doplňuje univerzální pérová svěrka Clippix XC.

Pérové svěrky a svěrky s rohatkou



- Proměnné rozpětí do 100 mm, přesto je možná obsluha jednou rukou
- Lehká a dobře ovladatelná
- Padne do ruky funkčně i ergonomicky
- Maximální stabilita
- V balení pro samoobslužný prodej



- Proměnné rozpětí do 170 mm, přesto je možná obsluha jednou rukou
- Lehká a dobře ovladatelná
- Padne do ruky funkčně i ergonomicky
- Maximální stabilita
- V balení pro samoobslužný prodej



- Lehká a dobře ovladatelná
- Padne do ruky funkčně i ergonomicky
- Maximální stabilita
- XC1-SET – V balení pro samoobslužný prodej



Svěrka pérová VarioClippix XV

N ^o	<a>	<a>			kg	Ks	V3
	mm	"	mm	"			
XV3-50	55	2	37	1 1/2	0,07	12	
XV5-100	100	4	50	2	0,17	12	

Svěrka pérová VarioClippix XV

N ^o	<a>	<a>			kg	Ks	V3
	mm	"	mm	"			
XV5-170	170	6 1/2	50	2	0,19	12	

Svěrka pérová Clippix XC

N ^o	<a>	<a>			Obsah/ks	kg	Ks	V3
	mm	"	mm	"				
XC1	20	3/4	20	3/4	-	0,01	10	
XC1-SET	20	3/4	20	3/4	7 x XC1	0,06	12	
XC2	25	1	30	1 1/8	-	0,02	10	
XC3	35	1 3/8	37	1 1/2	-	0,05	10	
XC5	50	2	50	2	-	0,12	10	
XC7	75	3	70	2 3/4	-	0,18	10	

Pérové svěrky a svěrky s rohatkou



Svěrka pérová Clippix XCL, dlouhá a špičatá



№	<a>	<a>			Obsah/ks	kg	Ks	V3
	mm	"	mm	"				
XCL2	55	2 1/8	60	2 3/8	-	0,02	10	
XCL2-SET	55	2 1/8	60	2 3/8	2 x XCL2	0,04	10	
XCL5	70	3	110	4 1/4	-	0,14	10	



- Dlouhá špičatá upínací ramena pro práce v těsných mezích
- Velké vyložení pro upínání v oblastech vzdálených od okraje
- Měkké, s protiskluzovou povrchovou úpravou
- XCL2-SET – V balení pro samoobslužný prodej



NOVÉ

Pérová svěrka XM



№	<a>	<a>			kg	Ks	V3
	mm	"	mm	"			
XM3EU	25	1	32	1 1/4	0,07	48	
XM5EU	50	2	57	2 1/4	0,17	24	
XM7EU	75	3	85	3 5/16	0,42	10	

- XM3EU: Upínací síla až 100 N / 10 kg
- XM5EU: Upínací síla až 120 N / 12 kg
- XM7EU: Upínací síla až 150 N / 15 kg
- Čelisti a ramena potažená PVC proti poškození obrobku
- Vysoce výkonná pružina pro pevné držení a silné sevření
- Poniklováno proti korozi



NOVÉ

Rohatková svěrka XCR



№	<a>	<a>			kg	Ks	V3
	mm	"	mm	"			
XCR2	55	2	50	2	0,20	6	
XCR4	100	4	75	3	0,28	4	



- Ideální pro lehké upínací práce, které vyžadují větší rozpětí a pro upínání šetrné k obrobku
- Pohodlná manipulace díky ergonomické dvoukomponentní plastové rukojeti a jednoručnímu ovládní
- Rychlé otevírání a zavírání díky robustnímu západkovému mechanismu

Napínač pásky

Upínání rámu a zaoblení



Oboustranně rovnoměrné a tvarově stálé upínání

Upínání zaoblení, mnohoúhlových spojek nebo uzavřených kontur patří tradičně k nejobtížnějším napínacím zadáním. Firma BESSEY toto zadání vyřešila ukázkově: patentovaným napínačem pásky BAN 700 a praktickými přestavitelnými úhelníky.

Tato dvojice se hodí všude tam, kde se požaduje šetrné a tvarově stálé upínání. Univerzální. Pro dřevo a plasty a rovněž pro oblast kovů. Je jištěna automatickým blokovacím mechanismem, který zaručuje oboustranně rovnoměrnou tažnou sílu a uvolňuje se teprve při uvolnění napětí. Zcela bez deformací a jednosměrných tlaků!

Napínač pásky BAN 700 a přestavitelné úhelníky BVE – dokonalá dvojice zajišťující šetrné a tvarově stálé upínání.

Napínač pásky



Napínač pásky BAN 700



N ^o	Rozsah upnutí	Pás š x tl mm	∠	kg	Ks	V3
BAN700	do 7 m	25 x 1	60°-180°	0,56	5	



- Rovnoměrný tlak na pokosy
- Přesaditelná klíčka pro leváky nebo praváky
- Obsah: 1 upínač pásky, 4 přestavitelné růžky
- V balení pro samoobslužný prodej



Napínač pásky BAN 400



N ^o	Rozsah upnutí	Pás š x tl mm	kg	Ks	V3
BAN400	do 4 m	24 x 1	0,48	12	



- Upínání pravoúhlých obrobků 4 plastovými růžky
- Rovnoměrný tlak na všechny čtyři rohy
- V balení pro samoobslužný prodej



Přestavitelné růžky BVE (6 kusy/sáček)



N ^o	Pás š x tl mm	∠	vhodné pro	kg	Ks	V3
BVE	25 x 1	60°-180°	BAN700, BAN400	0,10	6	



- Spojité vyrovnávání úhlu od 60 do 180°
- V balení pro samoobslužný prodej

Úhlový a pokosový svěrák

Upínání úhlů a pokosů



**Řešení nejnáročnějších úloh
přiměřeným způsobem**

**Od upínání rozdílně silných obrobků přes upínání
přímo do pokosu až po upínání nejrozličnějších**

**úhlů: Všechny tyto náročné upínací úlohy již
firma BESSEY odpovídajícím způsobem vyřešila
prostřednictvím prvotřídních nástrojů. Ať jde o
úhlové, pokosové či zkosené upínáky nebo
pokosovou svěrku – víme, co opravdu potřebujete!**

Úhlový upínák WS –
upínání různě silných
obrobků přesně v pravém
úhlu.

Úhlový a pokosový svěrák



Úhlový upínák WS



№	<a>		Průchod m			V3
	mm					
WS3	2 x 55	30	30	0,96	10	
WS6	2 x 100	36	60	1,96	4	

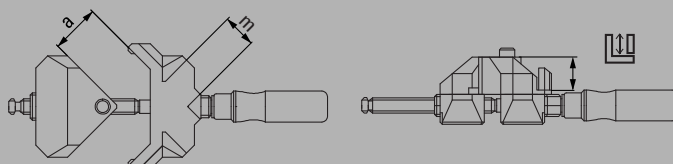

- Automatické přizpůsobení obrobkům různé síly
- Rychlé upnutí – jen jedním vřetenem
- Stabilní korpus
- Připevňuje se stolními svorkami – k dostání jako příslušenství
- WS 3 – v balení pro samoobslužný prodej



Úhlový upínák WS



№	<a>				V3
	mm				
WS1	2 x 73	12	0,20	12	

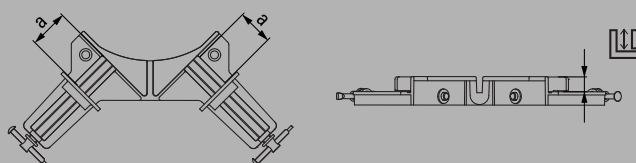

- Upínání různě silných obrobků dvěma vřeteny
- Pro lehké upínací práce
- V balení pro samoobslužný prodej



Pokosový upínací systém MCX



∠ = 22,5° / 30° / 45° / 60°

№	<a>				V3
	mm				
MCX	100	22,5°/30°/45°/60°	0,70	1	



- Pokosový upínací systém pro úhly 22,5°, 30°, 45° a 60°
- Rovnoměrný tlak na pokos
- Úhlové nástavce přemístovatelné bez použití nástrojů
- Praktický přídatný přípravek pro šroubové svěrky BESSEY typů TG, GZ, GMZ, EHZ, EZS, DUO a EZL/EZXL

Hranové svěrky

Upínání na hranách a lícních stranách



Jednoduché a snadné řešení speciálních úloh

Zvláštní úlohy a aplikace často vyžadují nasazení zvláštních nástrojů. Proto tu jsou na upínání hran

a lícních stran příruční a lehké hranové svěrky od firmy **BESSEY**. Na přání i s jednoručním ovládním. Vynikají speciálně proto, aby byl váš pracovní den ještě snazší a lehčí!

Jednoruční hranová svěrka **EKT** – ideální k obsluze jednou rukou při vícevrstevném klížení.

Hranová svěrka **C KT8 3** – těžká a stabilní, pro velkou upínací sílu.



Výhody na první pohled:

- 1 Jedinečné dvojité vřeteno**
Vnější vřeteno pohybuje svěracími čelistmi, vnitřní vřeteno vytváří tlak na lící stranu. S jednoručním plastovým držákem odolným proti nárazu máte všechny úkoly a možnosti použití plně pod kontrolou.
- 2 Velkoplošné svěrací čelisti**
Protiskuzové a šetrné upínání s maximálním rozpětím 55 mm. Umožňují to velkoplošné svěrací čelisti s napevno vestavěnou bezbarvou vložkou z měkkého materiálu.
- 3 Pohyblivá přitlačná deska**
Velkoplošná přitlačná deska je uložena pohyblivě.
- 4 Lehký hliníkový korpus**
Nízká váha, vysoká účinnost. Staticky optimalizovaný hliníkový korpus je před korozi chráněné těleso příruční jednoruční hranové svěrky EKT.



Jednoruční hranová svěrka EKT



N ^o	<a>		⚖	📦	
	mm	mm	kg	Ks	V3
EKT55	10-55	45	0,82	1	

- Pro rychlou aktivaci jednou rukou
- Nepatrná váha
- Rozpětí do 55 mm



Zpevňovač hran Kantenfix KF



N ^o	<a>		⚖	📦	
	mm	mm	kg	Ks	V3
KF2	10-40	80	0,68	4	
KF4	10-80	110	1,48	4	



- Pro rychlou aktivaci jednou rukou
- Rozpětí do 80 mm

Hranové svěrky



- Praktický přídavný přípravek k upínání na hranách a v nepříístupných místech
- Použitelné pro běžné šroubové svěrky s vodící tyčí o síle do 13 mm



- Třívřetenová šroubová C svěrka
- Superstabilní díky kovaným ramenům
- Na dřevo a kov
- Vhodné pro sváření



- Nosnost 75 kg
- Pro bezpečnou dopravu např. dřevěných a dřevotřískových desek, skla a plexiskla
- Dobře přilnavý gumový povlak na výkyvných upínacích čelistech



Hranová svěrka KT



№	Provedení	⚖	📦	V1
		kg	Ks	
KT5-1CP	1 vřeteno	0,35	40	
KT5-2	2 vřetena	0,58	20	



Hranová svěrka C KT



№	<a>		⚖	📦	V3
	mm	mm	kg	Ks	
KT8-3	0 - 80	80	2,37	5	



Nosič desek KFP



№	<a>	⚖	📦	V3
	mm	kg	Ks	
KFP	10-65	0,73	2	

Upínací prvky na dílenské stoly s vrtanou dřevěnou pracovní deskou



Bezpečné a variabilní upevnění na dílenských stolech

pro všechny běžné ponky se systémem děr



Starý dobrý známý v nové roli

Firma BESSEY, coby specialista na ruční upínací nářadí, nabízí též řešení pro upevňování obrobku na dílenských stolech s dřevěnou pracovní deskou. Při použití adaptéru TW16AW totiž můžete upínací prvky TWV a TW nasadit do desky s otvory jako například u stolů Sjöbergs. Předlohou při vývoji upínacích prvků se staly osvědčené celoodcelové svěrky BESSEY. Prvotřídní kvalita oceli firmy BESSEY ukrytá jak v optimalizovaném tvaru profilů, tak i ve vřeteně garantuje, že nářadí bude tvarově

stále a odolné vůči zkroucení. K dostání jsou též osvědčené varianty rukojetí od firmy BESSEY. Obě verze upínacích prvků, jak ty s variabilním (TWV), tak i ty s pevným vyložení (TW), jsou k dostání s dvousložkovou umělohmotnou rukojetí, kolíkovou nebo pákovou rukojetí. Ať už tedy Vaše volba padne na kterýkoliv upínací prvek, každý se dá integrovat do Vašeho dílenského stolu s otvory pokaždé, když budete potřebovat bezpečné upnutí obrobku. Mistrně se tak dají zvládnout vrtací, hoblovací či brousící práce.

Upínací prvky na dílenské stoly s vrtanou dřevěnou pracovní deskou

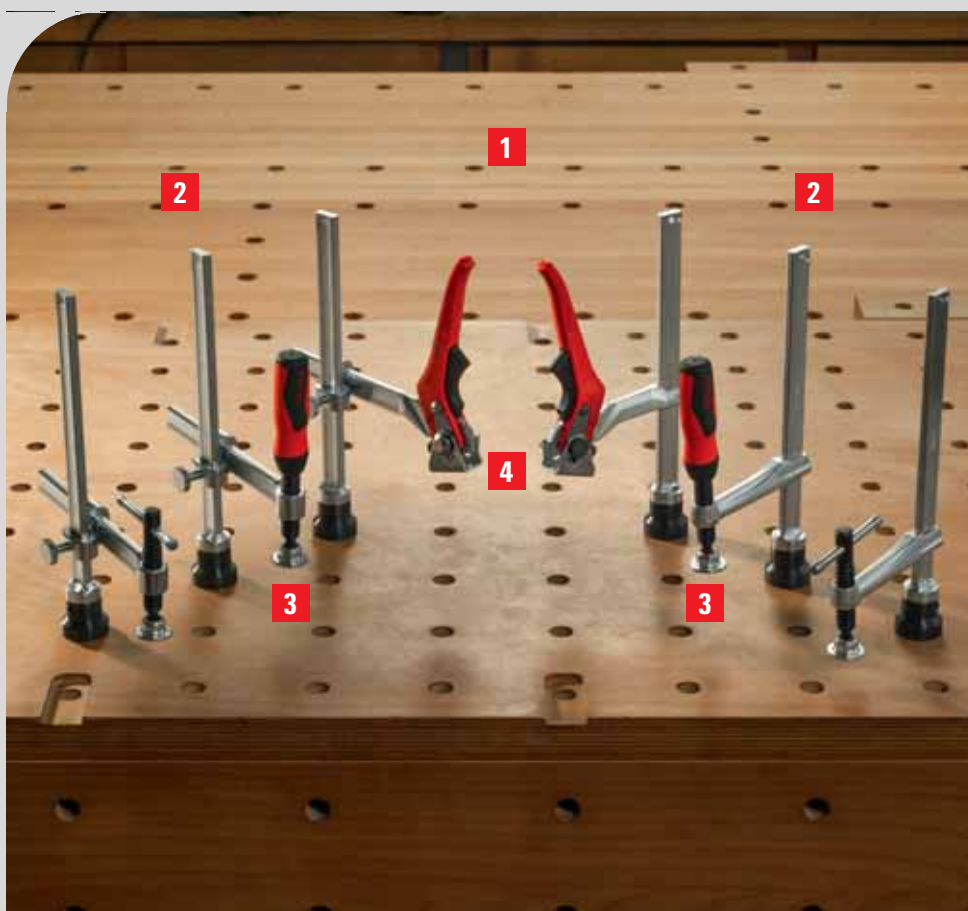

Výhody na první pohled:

1 Perfektní doplněk

Pomocí adaptéru TW16AW lze upínací prvky BESSEY TWV a TW určené pro otvory 16 mm použít i pro stoly s otvory.

2 Nastavitelné nebo pevné vyložení

Jak upínací prvky s plynule přestavitelným vyložení (TWV), tak i s pevným vyložení (TW) jsou k dostání ve třech variantách rukojeti.

3 Vřetenno s lehkým chodem

Šroubové upínky s dvousložkovou i kolíkovou rukojetí mají vřetenno s povrchově upraveným trapézovým závitem, které má mimořádně lehký chod a v závitě neдрhne.

4 Západkový mechanismus

U provedení s pákovou rukojetí se využívá přirozené síly páky. Západkový mechanismus umožňuje postupné a rychlé upnutí odolné vůči vibracím. Výstředník mimořádně odolný vůči opotřebení je zárukou dlouhé doby životnosti.



- Příslušenství pro upínací prvky TWV a TW od firmy BESSEY s 16rastrovým děrováním
- Vhodné na všechny běžné dílenské stoly s deskou rastrovými otvory
- Vyměnitelný zasouvací čep pro použití jiných rastrově děrovaných systémů



Adaptér TW16AW

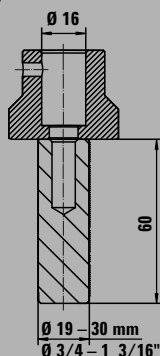

№	Ø	vhodné pro		kg	Ks	V3
		mm	"			
TW16AW19	16	19	3/4	0,33	10	
TW16AW20	16	20	13/16	0,34	10	
TW16AW25	16	25,4	1	0,44	10	
TW16AW30	16	30	1 3/16	0,52	10	



TW16AW25: K dodání do vyprodání zásob



Přestavitelný upínací nástavec VAD (2 kusy/sáček)



№	↙	Šířka upínací plochy	kg	Ks	V3
		mm			
VAD	výklopné čelisti od 60° do 240°	45	0,48	1	

viz katalog na straně 57

Upínací prvky na dílenské stoly s vrtanou dřevěnou pracovní deskou



Upínací prvek s variabilním vyložením TWV



N ^o	Ø	Upínací výška		<x>	kg	Ks	V3
	mm	mm	mm	mm			
TWV16-20-15-2K	16	200	30-150	22 x 8,5	1,12	1	
TWV16-20-15K	16	200	30-150	22 x 8,5	1,04	1	
TWV16-20-15H	16	200	60-150	22 x 8,5	1,21	1	



- TWV16: Upínací síla až 2 500 N
- Individuální upínání v přesné poloze
- Zušlechtěná vodící tyč a kluzné rameno pro pružné a pevné upnutí
- Plynule nastavitelné vyložení
- Různá provedení
- Velmi kvalitní dvoukomponentní rukojeť, se zaobleným koncem i kolíková rukojeť. Přesné vřetení s trapézovým závitem a hladkým chodem. Přitlačná destička vyměnitelná bez nástrojů
- Páková rukojeť se západkovým mechanismem pro přesné a rychlé upínání odolné vůči vibracím



Upínací prvek s pevným vyložením TW



N ^o	Ø	Upínací výška		<x>	kg	Ks	V3
	mm	mm	mm	mm			
TW16-20-10-2K	16	200	100	22 x 8,5	0,93	1	
TW16-20-10K	16	200	100	22 x 8,5	0,86	1	
TW16-20-10H	16	200	100	22 x 8,5	1,01	1	

3D-CAD data ke stažení naleznete na www.bessey.de

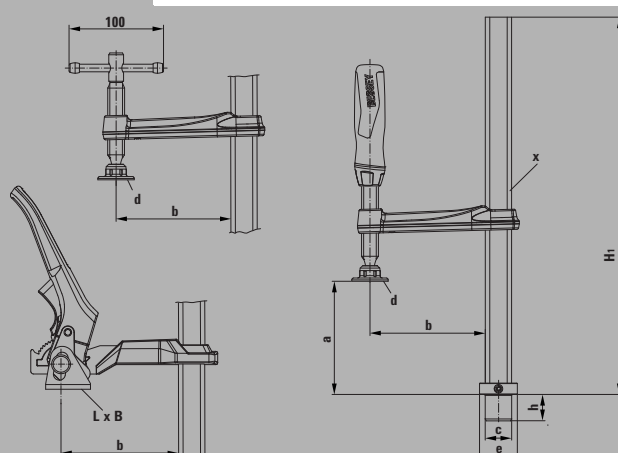
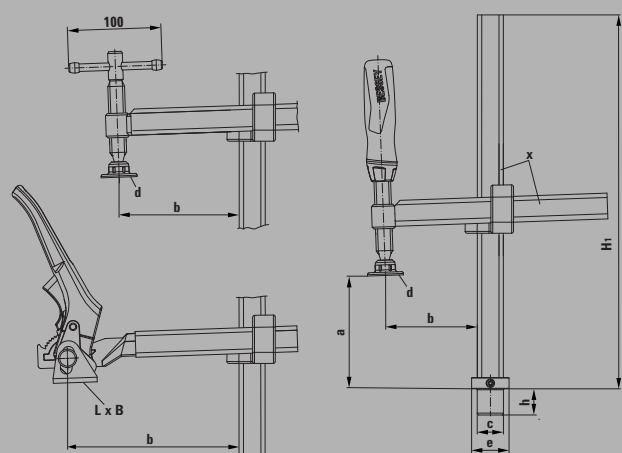

Tabulka rozměrů

	Ø svorníku „c“	Výška svorníku „h“	Rozpětí „a“	Vyložení „b“	Výška základny „H1“	Přitlačná destička (čelist) „L x B“ „d“		Podstavec „F“		Vodící tyč „x“
	mm	mm	mm	mm	mm	mm	mm	Podstavec Ø „e“	Výška	mm
TWV16-20-15-2K	16	20,5	200	30-150	265	–	32	30	10	22 x 8,5
TWV16-20-15K	16	20,5	200	30-150	265	–	32	30	10	22 x 8,5
TWV16-20-15H	16	20,5	200	60-150	265	41 x 26	–	30	10	22 x 8,5
TW16-20-10-2K	16	20,5	200	100	265	–	32	30	10	22 x 8,5
TW16-20-10K	16	20,5	200	100	265	–	32	30	10	22 x 8,5
TW16-20-10H	16	20,5	200	100	265	41 x 26	–	30	10	22 x 8,5

Upínací prvky pro multifunkční stoly s dřevěnou deskou

Bezpečné a přesné upínání na děrovaných stolech



Vlastní dílna vždy po ruce

Při práci na mobilních děrovaných stolech jsou nástroje BESSEY nepostradatelné a BESSEY má pro takový účel ve své nabídce potřebu řadu specialit. Kromě celocelových stolních upínek a variabilních upínačů, je k dispozici lehká páková upínka s ramenem z hořčíku a nově i sada vodorovných

upínačů. Jakkoliv se všechny upínací nástroje BESSEY od sebe liší svými individuálními přednostmi, pro všechny je charakteristická stabilní konstrukce a profesionální použitelnost. Profesionálové pracující na multifunkčních stolech jsou při vybavení těmito nástroji BESSEY schopni pracovat rychle, komfortně a přesně.

Upínací prvky pro multifunkční stoly s dřevěnou deskou



NOVÉ



Vodorovný přitlačný upínač pro multifunkční stoly WNS-SET-MFT



N ^o	Ø	Obsah/ks	kg	Ks	V3
	mm				
WNS-SET-MFT	20	2 x vodorovný přitlačný upínač 2 x stavitelné dorazy 4 x rýhovaná matice	0,81	8	



- Upínací síla až 750 N
- Pro použití na multifunkčních stolech jako např. Festool MFT a Sortimo WorkMo s průměrem otvorů 20 mm a silou desky min. 19 mm
- Rychlá fixace díky upínací páce umístěné na boku
- Uspodňuje celoplošné opracování obrobku – včetně kulatých a plochých dílů
- Patentovaný stahovací mechanismus zabraňuje zvednutí obrobku z povrchu stolu při upínání – i bez upevňovacího šroubu
- Stavitelné dorazy BH-MFT lze použít také jako univerzální doraz pro obrobky

NOVÉ

Stavitelné dorazy k multifunkčním stolům BH-MFT



N ^o	Ø	Obsah/ks	kg	Ks	V3
	mm				
BH-MFT	20	4 x stavitelné dorazy 4 x rýhovaná matice	0,24	1	



- Příslušenství pro vodorovné přitlačné upínače BESSEY WNS-SET-MFT
- Pro použití na multifunkčních stolech jako např. Festool MFT a Sortimo WorkMo s průměrem otvorů 20 mm a silou desky min. 19 mm
- Lze použít také jako univerzální doraz pro obrobky

Upínací prvky pro multifunkční stoly s dřevěnou deskou

NOVÉ



Upínací prvek pro multifunkční stůl TW-KLI

N ^o	Ø	<a>		<x>	kg	Ks	V3
	mm	mm	mm	mm			
TW20-15-8-KLI	20	150	80	20 x 5	0,3	10	



- Upínací síla do 500 N
- Pro použití na multifunkčních stolech jako např. Festool MFT a Sortimo WorkMo s průměrem otvoru 20 mm a tloušťkou desky min. 19 mm až max. 25 mm
- Stabilní posuvný držák vyrobený z lehkého hořčíku pro rychlé upnutí odolné proti vibracím
- Profil vyrobený z kvalitní oceli tažené za studena pro pružné a elastické upínání



Rychloupínací systainer STC-S-MFT

N ^o	Obsah/ks	kg	Ks	V3
STC-S-MFT	4 x vodorovný upínač STC-HH50 2 x upínač s posuvnou tyčí STC-IHH25 6 x adaptér STC-SET-T20 2 x celokovový stolní svěrák GTR12	5,71	1	



- Multifunkční systainer pro montážní techniky
- S dřevěnou vložkou vč. 20 otvorů
- A 3 různé možnostmi upínání

Upínací prvky pro multifunkční stoly s dřevěnou deskou



Adaptér pro multifunkční stoly STC-SET-T20



№	Obsah/ks	vhodné pro			V3
			kg	Ks	
STC-SET-T20	1 x šroub s válcovou hlavou DIN 912 M 8 x 35 1 x zasouvací čep D20 x 17 1 x rýhovaná matice M8	STC-HH50 STC-HH70 STC-IHH25 STC-VH50	0,09	10	



- Pro použití rychloupínačů od BESSEY na multifunkčních stolech jako např. Festool MFT a Sortimo WorkMo s průměrem otvoru 20 mm a tloušťkou desky min. 19 mm až max. 25 mm



STC sada pro multifunkční stoly



№	Obsah/ks	← a → mm	Auto- matické příz- působení mm	N			V3
					kg	Ks	
STC-HH50-T20	1 x STC-HH50 + 1 x STC-SET-T20	40	35	2 500	0,47	1	
STC-HH70-T20	1 x STC-HH70 + 1 x STC-SET-T20	60	35	2 500	0,51	1	
STC-IHH25-T20	1 x STC-IHH25 + 1 x STC-SET-T20	35	13	2 500	0,54	1	
STC-VH50-T20	1 x STC-VH50 + 1 x STC-SET-T20	40	35	2 500	0,52	1	



- Pro použití na multifunkčních stolech jako např. Festool MFT a Sortimo WorkMo s průměrem otvoru 20 mm a tloušťkou desky min. 19 mm až max. 25 mm

Upínač desek

Upínání velkoplošných hladkých desek



Výhody na první pohled:

1 Vývěvy s kontrolní funkcí

Několika málo pohyby vývěvy se vytvoří potřebný podtlak – až na maximální podtlak a nejvyšší upínací sílu 1 200 N. Pomocí kroužku na zdvihátku vývěvy lze podtlak kdykoli kontrolovat a dodatečným odčerpáním opět uvést na maximální hodnotu.

2 Uvolňovací knoflík

Jednoduchým stisknutím uvolňovacích knoflíků podtlak klesne a upínač desek lze rychle odstranit.

3 Šroub pro rychlé přestavení

Pro rychlé přestavení vzdálenosti povolte šrouby a po vodících kolejničkách je přesuňte do požadované polohy.

4 Stabilní konstrukce

Kolejničky z osvědčené oceli BESSEY Ganzstahl, vedené v eloxovaných hliníkových profilech udržují přísavky i při vysokých silách v jedné rovině. Tím je zaručena přesná práce.



Upínač desek PS 130, robustní a silný

N ^o	<a>	Šířka	Délka			V3
	mm	mm	mm	kg	Ks	
PS130	5-130	215	715	4,08	1	



- Pro upnutí a polohování velkoplošných a těžších dílů s hladkým povrchem, např. umělý kámen, keramika, žula, Corian®, plasty, plechy a sklo
- Ruční vývěvy pro maximální přísavnou sílu a tím i maximální upínací sílu až do 1 200 N
- Identifikační kroužek na páce vývěvy pro trvalou kontrolu bezpečného podtlaku
- Praktická funkce pro rychlé nastavení vzdálenosti obou přísavek

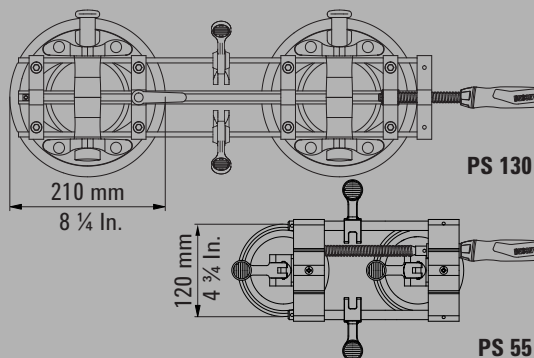

Corian® je chráněná obchodní známka firmy DuPont

Výhody na první pohled:

- 1 Šetrné přísavky**
Jednoduchá manipulace: Překlopením páčky na přísavkách se vytvoří podtlak a upínač desek se automaticky přisaje na desku.
- 2 Praktické vačkové páky**
Pomocí dvou pák na vodicích tyčích lze jednoduše regulovat výškové rozdíly, které se mohou při stažení desek vyskytnout.
- 3 Stabilní konstrukce**
Za studena tažené, galvanicky pozinkované vodicí tyče v hliníkových profilech zabraňují rozehnutí při upínání a udržují upínač desek v jedné rovině. Je tak zaručena přesná práce.
- 4 Vodorovná plastová rukojeť**
Perfektní rukojeť – upínací síla ve vodorovném směru až 260 N. Takové síly se dosáhne díky trapézové závitové vřeteno s lehkým chodem.



Upínač desek PS 55



N ^o	<a>	Šířka	Délka	kg	Ks	V3
	mm	mm	mm			
PS55	10-55	144	363	1,68	1	

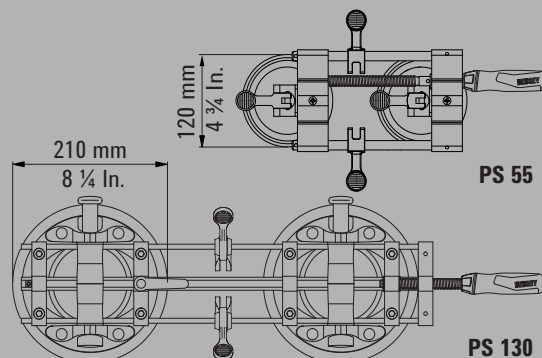

Corian® je chráněná obchodní známka firmy DuPont



- Pro upínání a polohování konstrukčních dílů s hladkými povrchy (např. keramika, žula, Corian® plasty, plechy a sklo), které vyžadují nižší upínací síly (do 260 N)
- Upínací páčky na podtlakových přísavkách zaručují rychlou manipulaci
- Vačkové páky pro vyrovnání rozdílných výšek ve styku ploch

Nástroje pro montáže dveřních zárubní a oken

Namontujte dveřní zárubně a okna



Montáž, která má systém

Moderní technologický postup montáže zárubní s použitím montážní pěny vyžaduje speciální nástroje a nářadí umožňující přesné vyrovnání a podepření zárubní. Firma BESSEY vyvinula rozpěrnou výztuhu dveřní zárubně TU, po celém světě uznávanou montážní pomůcku plně vyhovující těmto požadavkům. Výztuha navíc společně s nástavcem TUX, vyrovnávací svěrkou TFM a úhlovou vyrovnávací svěrkou WTR vytváří dokonalý montážní systém. Výztuha TU umožňuje například

společně s nástavcem TUX, který lze snadno připojit bez použití jakýchkoliv nástrojů, provést montáž i dveří nadměrných šířek, jež jsou vyžadovány například u bezbariérových staveb. Zárubně upevněné v otvoru zdi se dají šetrně posunout s pomocí vyrovnávací svěrky TFM – zabrání se tím stlačení ozdobné drážky zárubní či poškození již vytapetovaných stěn. A s pomocí úhlové vyrovnávací svěrky WTR je možné udržet a vyrovnávat zárubně v horizontálním i vertikálním směru přesně v úhlu 90°. Jak vidno, montáž zárubní nebyla dosud nikdy tak snadná a rychlá!

Rozpěra dveřní zárubně TU – jednoduchá manipulace, drží dveře přesně tam, kde mají být.

Nástroje pro montáže dveřních zárubní a oken



Výztuha dveřní zárubně TU



N ^o	<a>			
	mm	kg	Ks	V3
TU	565-1010	1,27	2	

Nosič TU-TRAGE



N ^o	Obsah/ks			
		kg	Ks	V3
TU-TRAGE	6 kusů výztuh na dveřní zárubně na nosiči celkem pro troje dveře	9,78	1	

V praktické nylonové tašce s kolečky pro bezpečné a bezprašné uskladnění a jednoduchou přepravu

Nástavec rozpěrné výztuhy dveřní zárubně TUX

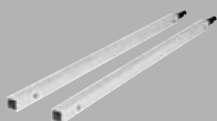

N ^o	<a>			
	mm	kg	Ks	V3
TUX	1040-1960	0,37	1	

Obsahuje: 2 prodlužovací tyče

Vyrovnávací svěrka TFM pro dveřní zárubně



N ^o	Nastavitelné do				
	mm	mm	kg	Ks	V3
TFM-2K	35	70	0,58	2	

Úhlová vyrovnávací svěrka WTR pro dveřní zárubně



N ^o	Síla zárubně	Nastavitelné do			
	mm	mm	kg	Ks	V3
WTR	8-30	32	1,05	2	

- Šetrně a přesně zafixuje a rozepře dveřní zárubeň při vypěňování spár ve zdivu
- Teleskopický eloxovaný hliníkový čtyřhranný profil se stupnicí v mm a zajišťovacím šroubem pro přesnou práci
- Křížový tlačný kotouč s přestrojitelnými upínacími díly pro hloubky zárubně od 6 do 13 cm, resp. 13 do 30 cm
- K obložení využitelné upínací třmeny s větší upínací plochou a odnímatelnými výložníky pro bezpečné a snadné nasazení dveřních zárubní

- Příslušenství pro zvětšení rozpětí rozpěrné výztuhy dveřní zárubně TU
- Umožňuje montáž dveří nadměrných šířek
- Jednoduše použitelné bez dalšího montážního nářadí

- Pro rychlé a přesné vyrovnání a připevnění dveřních zárubní
- Smysluplný doplněk k rozpěře dveřní zárubně BESSEY TU a TMS

- Pro čistě upevněné a stabilizované rohy zárubní
- Přesná montáž v úhlu 90°

Nástroje pro montáž dveřní zárubně

- Šetrně a přesně zafixuje a rozepré dveřní zárubeň při vypěňování spár ve zdivu
- Hliníková, teleskopická trubka se zajišťovacím šroubem pro přesnou práci
- Se svěřacími díly na upínacích plochách pro zajištění vzpěry v zárubni a její udržení v přesném stavu
- V balení pro samoobslužný prodej



Montážní výztuha TMS pro dveřní zárubně

N ^o	<a>			
	mm	kg	Ks	V3
TMS	560-1010	0,68	2	

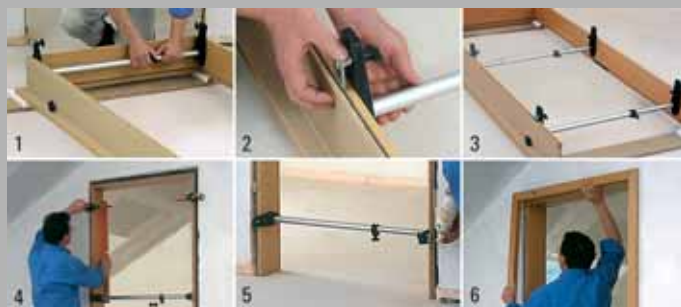

Svěrka okenní vyrovnávací FRK

N ^o	Síly rámu	Nastavitelné do			
	mm	mm	kg	Ks	V3
FRK85	40-85	30	0,43	4	



- Pro rychlé a přesné vyrovnání a upevnění okenních ráků



Šroubová svěrka na trubky BPC

N ^o	Pro trubku Ø					
	mm	palců	mm	kg	Ks	V3
BPC-H12	21,3	1/2	40	0,88	4	
BPC-H34	26,9	3/4	42	1,30	4	



- Vhodné pro ocelovou trubku DN 20/R3/4" příp. DN 15/R1/2"
- Vnější průměr 26,9 mm příp. 21,3 mm
- Přímě volitelné rozpětí
- Se stojanem
- V balení pro samoobslužný prodej





Dveřní upínák TAN s profilem I 80 x 42 x 3,9 mm



N ^o	←a→	Rozměry čelisti š x v			V3
	mm				
TAN120	1200	80 x 80	10,10	1	
TAN150	1500	80 x 80	12,20	1	
TAN210	2100	80 x 80	15,00	1	
TAN250	2500	80 x 80	17,50	1	

K dodání do vyprodání zásob

- Upínací síla až 24 000 N
- Snadno přestavitelné svěrací čelisti
- Odnímatelná kliková rukojeť
- Stabilní díky profilu I



Dveřní upínák TB s profilem T 40 x 40 x 5 mm

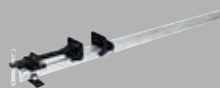

N ^o	←a→	Rozměry čelisti š x v			V3
	mm				
TB100	1000	66 x 43	5,07	1	
TB120	1200	66 x 43	5,54	1	
TB150	1500	66 x 43	6,03	1	
TB210	2100	66 x 43	7,87	1	
TB250	2500	66 x 43	9,43	1	



- Upínací síla až 14 000 N
- S navěšeným aretačním svorníkem
- Kolíková rukojeť
- Stabilní díky profilu T



Dveřní upínák TL, lehký s I profilem 37 x 11 x 4,5 mm

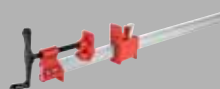

N ^o	←a→	Rozměry čelisti š x v			V3
	mm				
TL60	600	48 x 53	3,80	2	
TL90	900	48 x 53	4,30	2	
TL120	1200	48 x 53	5,00	2	
TL180	1800	48 x 53	6,30	2	



- Upínací síla až 9 900 N
- Snadno přestavitelné svěrací čelisti
- Kliková rukojeť
- Stabilní díky profilu I

Speciální pokládací nástroje

Pokládka parket, laminátu a desek



Jednoduchá a účinná

Podlahové krytiny určené k pokládce jako např. dřevěné a korkové parkety, laminát nebo desky jsou aktuálně nejvíce žádané. Výhradně pro ještě jednodušší a účinnější pokládku těchto v

současnosti zvláště oblíbených podlahových krytin vyvinula firma BESSEY zvláštní upínací nástroje – např. distanční držák PVA nebo upínací a pokládací pomůcku SVH. Tím firma BESSEY patří i v této oblasti k absolutním propagátorům nových směrů!

Distanční držák AV2 (4 kusy/sáček)

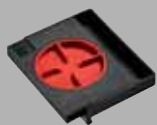

N ^o	← a →		Nastavitelné do			V3
	mm	mm	mm	kg	Ks	
AV2	20	89	5-20	0,22	12	

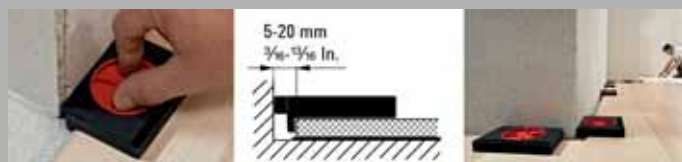

Distanční držák obdržíte v atraktivním prodejním kartonu. Obchodníkům dodáváme jen po balících jednotkách.

- Postupné rychlé nastavení vzdálenosti od stěny od 5 do 20 mm
- Distanční držák pro pokládku plovoucích podlahy (laminátových, parketových i z OSB desek)
- Široká příložná i opěrná plocha zamezuje vzniku otlaků na podlahových deskách i omítce
- Lehké odstranění zpětným pootočením
- Velmi lehký a kompaktní

Distanční držák PVA



N ^o	← a →		Nastavitelné do			V3
	mm	mm	mm	kg	Ks	
PVA	35	130	7-35	0,48	6	

- Postupné nastavení vzdálenosti od stěny od 7 do 35 mm
- Čelní a postranní opěrka lepených masivních parket
- Přitlačení desek k podlaze je zajištěna prostřednictvím šikmo vedeného vřetene s pohyblivě uloženou přítlačnou desičkou s ochrannou krytkou
- Zvláště široká příložná plocha vylučuje poškození hran pokládaných podlahových desek

Upínací a pokládací pomůcka SVH / SVG



N ^o	← a →	Pás š x tl	Pevnost v tahu			V3
	mm	mm	N	kg	Ks	
SVH400	4000	25 x 1	5000	0,75	1	
SVH760	7600	25 x 1	5000	0,77	1	
SVG	4000	25 x 1	2500	0,69	1	

Dodatečný užitek: Použití jako upínací pás

- Pro pokládání hotového parketu, laminátu a pokládacích desek
- SVH s distančním držákem a vysocepevnostní polyesterovou páskou
- SVH 400 a SVG – v balení pro samoobslužný prodej

Stropní a montážní podpěry

Vše pevně pod kontrolou



Extrémně univerzální použití!

Díky BESSEY a jejím dvěma stropním a montážním podpěrám ST a STE není nic nemožné. Neboť kromě zajištění nejrozumnějších stavebních materiálů je lze použít také k rozdělení místnosti, jako jednoduchou

ochranu proti vloupání, k připevnění sítě pro kočky a dokonce i při stavbě zimních zahrad nebo přístřešků pro auto. Ale to není všechno. Praktické příslušenství nabízí ještě více možností podpěry.



Stropní a montážní podpěry

Větší silou a ještě výš

Extrémně bezpečné a spolehlivé podepření

Podpěra zaručuje spolehlivé a bezpečné upevnění:

- díky extrémně stabilní konstrukci (při minimálním vysunutí) je nosnost až 350 kg – v závislosti na velikosti podepíraného tělesa a délce vysunutí podpěry
- díky opěrným patkám, opatřeným gumovými protiskluzovými vložkami
- díky v rukojeti integrované pojistce proti proklouznutí podpěry



Přesná a rychlá manipulace

Výšku podepření lze přesně přizpůsobit požadavkům a bezpečně uvolnit:

- upevnění se provádí ve třech krocích: pro předběžné nastavení se stiskne uvolňovací tlačítko v rukojeti a vnitřní trubka se vysune na požadovanou výšku. Přítlak na podepíranou plochu se provede pohybem páky rukojeti. Otáčením rukojeti ve směru chodu hodinových ručiček se provede silové podepření (nepřekračujte hodnoty maximálního zatížení)
- uvolnění následuje ve dvou krocích: otáčením rukojeti proti směru chodu hodinových ručiček uvolníte maximální přítlak. Následně stisknete uvolňovací tlačítko a zasuňte vnitřní trubku do trubky vnější



- Je-li teleskopická tyč zcela zasunuta, lze ji zatížit až do maxima 350 kg
- Mimořádně stabilní konstrukce, díky vysoce pevným ocelovým trubkám a robustním kontaktním patkám (9 x 7 cm)
- Jednoruční ovládání dvoukomponentní rukojetí s pákou posuvu
- Tlačítko pro rychlé vysunutí a zasunutí teleskopické trubky
- Přítlak nastavitelný otáčením rukojeti
- Dikmé použití v rozsahu -45° až +45° v důsledku plynule výkyvných opěrných patek
- Certifikace GS pro kvalitu a bezpečnost

NOVĚ

Stropní a montážní podpěra STE s pumpovací rukojetí

N ^o	Nastavitelné do mm	Mez zatížení při		kg	Ks	V3
		min. délce vytažení kg	max. délce vytažení kg			
STE250	1450-2500	350	160	3,30	2	
STE300	1700-3000	350	110	3,80	2	
STE370	2070-3700	350	65	4,50	2	

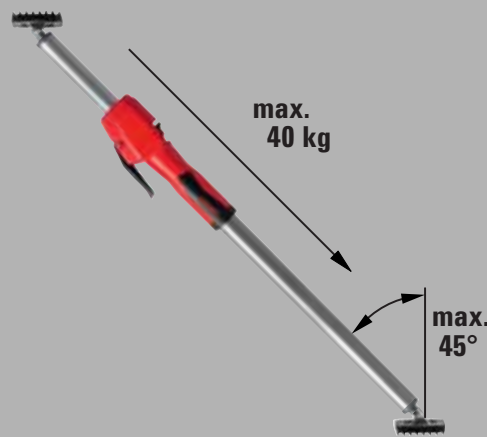

Prodejní displej ST18-D viz katalog na straně 138

Stropní a montážní podpěra

Skutečná podpěra při montáži stropu



Bezpečné držení

Zatížitelná podpěra odolná vůči proklouznutí zaručuje bezpečné držení i u choulolistivých površích:

- díky speciální ocelové trubce s nosností až 150 kg – v závislosti na velikosti podepíraného tělesa a délce vysunutí podpěry
- díky doplňkovému blokování uvolňovacího tlačítka
- díky opěrným patkám, opatřeným gumovými protiskluzovými vložkami nahoře i dole



Jednoduchá manipulace

Podpěru lze použít rychle:

- díky upevnění v pouhých dvou krocích: Hrubé přednastavení se provádí pomocí teleskopické a rychle aretovatelné vnitřní trubky. Závěrečné utažení se provádí otočením podpěry na pěnové rukojeti



Stropní a montážní podpěra ST

№	Nastavitelné do	Mez zatížení při		kg	Ks	V3
		min. délce vytažení	max. délce vytažení			
	mm	kg	kg			
ST125	750-1250	150	60	1,41	2	
ST250	1450-2500	150	60	2,06	2	
ST290	1600-2900	150	50	2,24	2	

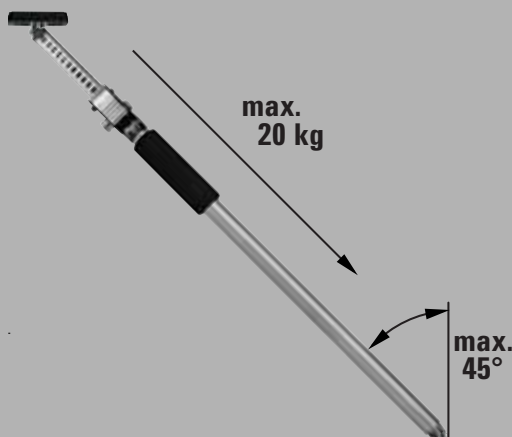

Prodejní displej ST18-D viz katalog na straně 138



- Je-li teleskopická tyč zcela zasunuta, lze ji zatížit až do maxima 150 kg
- Stabilní konstrukce díky speciální ocelové trubce a kontaktním plochám z PVC odolným vůči proklouznutí (8,5 x 6,5 cm)
- Použití také v šikminách díky plynule naklápěcím kontaktním plochám od -45° do +45°
- Jednoduchá bezpečná manipulace díky teleskopické a aretovatelné vnitřní trubce i vnější trubce otočné pomocí pěnové rukojeti
- Certifikace GS pro kvalitu a bezpečnost

Stropní a montážní podpěry

NOVÉ

Multifunkční / laserový držák STE-LH



N ^o	Délka	Šířka	Výška			
	mm	mm	mm	kg	Ks	V3
STE-LH	200	140	60	0,25	8	



- Držák se 1/4" upínacím závitem pro upevnění pomůcek, jako je např. laser, kamera, stavební světlo
- Lze použít bez nářadí na kulaté (0-45 mm) a úhlové (0-55 mm) podpěrné díly, jako jsou např. stropní a montážní podpěry, profily, žebříky
- Otočný držák L se dvěma osami otáčení: 360° vedle upevňovací svorky, 180° na upínacím závitu
- Balení pro samoobslužný prodej

NOVÉ

Nosná deska STE-SP35



N ^o	Délka	Šířka	Výška			
	mm	mm	mm	kg	Ks	V3
STE-SP35	355	80	22	0,60	20	

- Lehký hliníkový profil s protiskluzovým lehčeným kaučukem
- Pro zvětšení nosné plochy stropních a montážních podpěr BESSEY ST (pouze ve spojení s náhradní kontaktní plochou 3101952) a STE
- Bezpečné upevnění na kontaktních plochách pomocí hvězdicových šroubů
- Balení pro samoobslužný prodej



NOVÉ

Náhradní kontaktní plocha



N ^o	vhodné pro	Délka	Šířka	Výška			
		mm	mm	mm	kg	Ks	V3
3101952	ST, STE	90	70	10	0,15	1	

NOVÉ

Stropní opěra STE-DS



N ^o	vhodné pro	kg	Ks	V3
STE-DS	ST, STE	0,42	1	



- Příslušenství pro stropní podpěry s větším průměrem vnitřní teleskopické trubky 25 mm a 28 mm
- Pro zvětšení nosné plochy
- Rovnoměrné rozložení síly díky tříkřídlým kontaktním plochám
- Rychlá instalace bez nářadí
- Bezpečné použití, protože celoobvodová fixace ocelové trubky zabraňuje převrácení kontaktní plochy
- V balení pro samoobslužný prodej

NOVÉ

Stativ STE-BS



N ^o	vhodné pro	kg	Ks	V3
STE-BS	ST, STE	1,66	1	



- Příslušenství pro stropní podpěry s větším průměrem vnější trubky 29 mm a 32 mm
- Stabilní stojan, protože upnutá stropní podpěra působí v určitých bodech směrem dolů
- Stropní podpěry lze také umístit volně v prostoru bez horního upnutí a lze je tedy použít i venku
- Rychlá montáž bez nářadí
- Lehká a stabilní konstrukce díky hliníkovým profilům a plastu vyztuženému skelnými vlákny
- V balení pro samoobslužný prodej

NOVÉ

Transportní taška na stropní podpěry BH-MFT



N ^o	vhodné pro	kg	Ks	V3
STE-BAG	STE300, STE370	1,00	1	



- Pro pohodlnou přepravu a bezpečné uložení dvou stropních a montážních podpěr BESSEY STE300 i STE370 a příslušenství STE-LH a STE-SP35
- Pohodlné přenášení díky polstrovanému popruhu možnosti přizpůsobení délky tašky s ohledem na délku přenášené stropní podpěry
- Praktické použití díky dlouhému zipu a čtyřem vnějším kapsám pro další úložný prostor
- Odolný materiál
- V balení pro samoobslužný prodej

Prodejní pomůcky

- K osazení 18 stropních a montážních podpěr ST nebo STE
- Profesionální prodejní stojan v solidním ocelovém provedení
- Stojan je možné kdykoli doplnit
- Prostorově úsporný formát: cca 50 x 40,3 x 100 cm
- Při objednávce stojanu ST18-D je součástí dodávky sada háčků 3101973 – pro umístění příslušenství



Prodejní stojan ST18-D pro stropní montážní podpěry

N ^o	Popis		V3
		kg	
ST18-D	* Návrhy na vybavení poptávejte přímo u BESSEY	7,40	

Pro prezentaci dílů příslušenství, laserového držáku STE-LH a opěrné desky STE-SP35 na stojanu ST18-D:
3101973 sada háčků
Obsah: 15 kusů



Prodejní prezentace

Pokud nám sdělíte profesní orientaci Vašich zákazníků, rádi Vám poradíme při účelné specifikaci výrobků BESSEY, které mohou být zdrojem růstu Vašeho obratu. Zároveň Vám doporučíme i prezentační materiály a pomůcky, včetně nosných prvků, informačních štítů, háčků a podobně.

Svěrkový vozík ZW 1



N ^o	Osazení		
		kg	V3
ZW1	neosazeno	15,00	
		kg	V2
ZW1-A01	Celoocelové šroubové svěrky 5 x GZ12, 5 x GZ16, 5 x GZ20, 5 x GZ25, 5 x GZ30, 3 x GZ40, 2 x GZ50, 2 x GZ60, 1 x GH16, 1 x GH20	57,00	
ZW1-A01-2K	Celoocelové šroubové svěrky 2K 5 x GZ12-2K, 5 x GZ16-2K, 5 x GZ20-2K, 5 x GZ25-2K, 5 x GZ30-2K, 3 x GZ40-2K, 2 x GZ50-2K, 2 x GZ60-2K, 1 x GH16, 1 x GH20	57,00	
		kg	V1
ZW1-A99-2K	Šroubové svěrky z temperované litiny 2K 5 x TG12-2K, 5 x TG16-2K, 5 x TG20-2K, 5 x TG25-2K, 5 x TG30-2K, 3 x TG40-2K, 2 x TGK50-2K, 2 x TGK60-2K, 1 x GZ16-2K, 1 x GZ20-2K	65,00	

- Stabilní kovová konstrukce na válečkách
- Rozměry 50 x 60 x 146 cm
- K zavěšení až 90ti svěrek
- Svěrky z temperované litiny, ocelové a pákové s rozsahem upnutí 120 až 600 mm
- Se štítem a držákem štítu
- Hodí se jako prodejní pomůcka a pro dílny

Svěrkový vozík ZW 2



N ^o	Osazení		
		kg	V3
ZW2	neosazeno	33,00	
		kg	V1
ZW2-A99	Šroubové svěrky z temperované litiny 10 x TG20, 10 x TG25, 5 x TG30, 5 x TG40, 5 x TGK60, 3 x TGK80, 2 x TGK100, 2 x TGK125, 2 x TGK150, 2 x TGK200, 2 x GZ20, 2 x GZ25	154,30	
ZW2-A99-2K	Šroubové svěrky z temperované litiny 2K 10 x TG20-2K, 10 x TG25-2K, 5 x TG30-2K, 5 x TG40-2K, 5 x TGK60-2K, 3 x TGK80-2K, 2 x TGK100-2K, 2 x TGK125-2K, 2 x TGK150-2K, 2 x TGK200-2K, 2 x GZ20-2K, 2 x GZ25-2K	154,30	

- Velmi stabilní kovová konstrukce na válečkách
- Rozměry 100 x 60 x 153 cm
- K zavěšení až 120 svěrek, také svěrek větších délek
- Svěrky ocelové a z temperované litiny, s rozsahem upnutí 200 až 2000 mm
- Se štítem a držákem štítu
- Hodí se jako prodejní pomůcka a pro dílny

Technika dělení materiálů firmy BESSEY

Výrobní program 2022/2023



Náskok díky nejlepším nápadům a nejlepší kvalitě

Na následujících stránkách najdete v přehledném uspořádání vše, co potřebujete k dělení materiálu. Od ručních nůžek na plech s pákovým převodem až

ke speciálnímu nářadí pro klempíře. A uvidíte: **BESSEY** Vám nabízí vždy to nejlepší řešení pro všechny vaše úkoly a způsoby použití. Přejeme příjemnou zábavu při listování na těchto stránkách!

Erdi



Lexikon

1. Typy

Běžné nůžky na plech

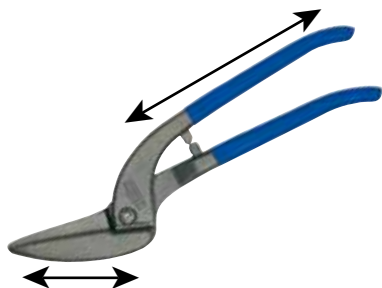

Běžné nůžky na plech jsou vykovány z jednoho kusu. Síla stříhu vyplývá z poměru délky břitů k délce rukojeti.

Ruční nůžky na plech s pákovým převodem



Ruční nůžky na plech s pákovým převodem se skládají z nůžkové hlavy a rukojeti. Oba díly jsou uloženy kloubově, takže vzniká ještě dodatečný pákový převod.

2. Druhy zboží

Nůžky Ideál

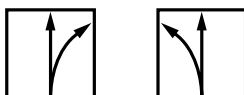

Tyto nůžky nosí své jméno právem. Nůžky Ideál jsou totiž opravdový "všeuměl". Můžete jimi přestříhnout plech (průběžný stříh) stejně dobře jako vystřihovat velké a malé obrysy nebo oblé tvary (vystřihování). Skutečnost, zda stříháte při kraji (ostřihávání) nebo uprostřed tabule plechu přitom nehraje žádnou roli. Je přirozené, že nůžkami Ideál můžete provádět i jednoduché vystřihování.

Vystřihovací nůžky

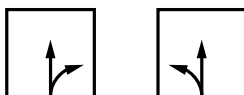

Vystřihovací nůžky se hodí nejlépe, jestliže potřebujete realizovat jemné tříhy s malým poloměrem při kraji tabule plechu. Jemný tvar břitů těchto nůžek vám dovolí bez námahy vystřihnout velmi drobné tvary nebo křivky.

Průběžné nůžky



Chcete přestříhnout plech uprostřed a nebo na okraji? Pak jsou průběžné nůžky pro vás tím pravým nástrojem. Dlouhými břity těchto nůžek můžete zkracovat i velkoformátový plech a vystřihovat z něj a to rychle, bez velké námahy a přesto přesně.

3. Pravé nebo levé nůžky



Levé nůžky

Pravé nůžky

Pravé nůžky jsou navrženy a broušeny tak, aby mohly snadno vystřihovat pravá zaoblení (tedy oblouk zleva **doprava**). Poloměrové stříhy zprava **doleva** se provádějí nejlépe levými nůžkami.

Často se setkáváme s názorem, že pravé nůžky jsou pro praváky a levé nůžky pro leváky. Tak tomu ve skutečnosti není. Naopak. Jestliže vystřihujete jako pravák poloměr s pravými nůžkami (viz nahoře, zleva **doprava**), vytáčíte při stříhání své zápěstí ven. Levými nůžkami (zaoblení je pak zprava **doleva**) se zápěstí při vystřihování natáčí dovnitř. To je zřetelně ergonomičtější. Můžete si to vyzkoušet

4. Stupně kvality

Hodnoty životnosti břitů nůžek jsou v přímé úměře ke kvalitě používané oceli a jejímu zpracování. Zvláště vysoce výkonné nůžky s břitů HSS, splňují nejvyšší nároky na trvanlivost a stálý stříhací výkon. Hlavy nůžek v kvalitě HSS TiN jsou dodatečně opatřeny povlakem z mimořádně tvrdého nitridu titanu, který snižuje opotřebení. V závislosti na způsobu a frekvenci používání jsou břity vyráběny z jakostní oceli, ušlechtilé oceli a speciální ušlechtilé oceli.

Stupně kvality břitů	Min. Tvrdost HRC	Trvanlivost
HSS-TiN	65	+++++
HSS	65	++++
Ušlechtilá ocel speciál	61	+++
Ušlechtilá ocel	59	++
Jakostní ocel	56	+

Čím je vyšší kvalita oceli břitů, tím delší je životnost nůžek!

Běžné nůžky na plech	Na maximální tloušťku plechu při pevnosti v tahu:			
	400 N/mm ²	600 N/mm ²	800 N/mm ²	1100 N/mm ²
Kvalita břitů				
HSS D407..; D416..; D418..;	1,2 mm	1,0 mm	0,8 mm	0,6 mm
Ušlechtilá ocel D202..; D206..; D207..; D208..; D214..; D216..; D218..;	1,2 mm	1,0 mm	0,8 mm	/
Jakostní ocel D102..; D106..; D107..; D114..; D116..; D118..; D146..; D159..; D70..-D77..; D122N; D122A	1,2 mm	1,0 mm	0,8 mm	/

Ruční nůžky na plech s pákovým převodem	Na maximální tloušťku plechu při pevnosti v tahu:			
	400 N/mm ²	600 N/mm ²	800 N/mm ²	1100 N/mm ²
Kvalita břitů				
HSS-TiN D27AH-TiN*	1,5 mm	1,2 mm	1,0 mm	0,8 mm
HSS D27AH*	1,5 mm	1,2 mm	1,0 mm	0,8 mm
Ušlechtilá ocel speciál D17ASS D29SS*; D29ASS*; D29BSS*; D39ASS* D15A	2,0 mm 1,5 mm 1,2 mm	1,5 mm 1,2 mm 1,0 mm	1,2 mm 1,0 mm 0,8 mm	/
Ušlechtilá ocel D08..; D16..; D17A; D22A D27*; D27A*; D27B*	1,5 mm	1,2 mm	1,0 mm	/

* Při vystřihování drážek lze nůžky krátkodobě zatížit až na 3 x 0,6 mm (1,8 mm)

POZOR! Ruční nůžky na plech jsou určeny pouze ke stříhání přiměřeně silných plechů z měkčích materiálů. Nejsou vhodné ke stříhání materiálu kruhového nebo hranatého profilu, například drátů.

Piktogramy	Význam
	Nářadí vhodné pro osoby Významod 15 let
	Nepoužívejte jako páčidlo
	Nepoužívejte jako kladivo nebo kleště
	Odřízněte kabely/ vodiče nevedoucí proud
	Není vhodné pro řezání drátu
	Používejte ochranné brýle
	Používejte rukavice
	Závit může být upraven vidlicovým klíčem
	Maximální průměr drátu
	Pro řezání lepenky
	Pro řezání kůže
	Pro řezání malých rostlin

Ruční nůžky na plech s pákovým převodem

Práce s minimální námahou – při velmi malém vynaložení síly



Využívejte sílu páky!

Hlavy nůžek kované v zápustce jsou vždy zušlechťené a na břitech navíc indukčně zakalené. Díky tomu je teprve teď možná dlouhá životnost a stříhy bez otřepů. Ergonomická rukojeť disponuje

sériově ochranným povlakem z plastické hmoty a ochranou proti vysmeknutí. Oba díly jsou uloženy kloubově, takže vzniká ještě dodatečný pákový převod. Můžete pracovat s minimální námahou – při velmi malém vynaložení síly. Vyzkoušejte si to!

Nůžky Ideál D39ASS a D29ASS-2 – prostě ideální pro průběžné rovné a tvarové stříhy.

Nůžky Multisnip Longstyle D22A – se zalomenou nůžkovou hlavou pro velkou bezpečnost.



Nejnovější generace nůžek s pákovým převodem

Odolná technologie a ergonomický design



Naše know-how pro Vaši přidanou hodnotu

U nejnovější generace ručních nůžek na plech Erdi upoutá okamžitě jejich futuristický design. Ale je v nich ukryto ještě mnohem víc: technická rafinovanost a mimořádně vysoký profit pro uživatele. Nově vyvinuté ideální nůžky D39ASS totiž drží v ruce jako přibité a práce s nimi je velice snadná. Pro docilení těchto užitečných ergonomických vlastností nůžek téměř bylo zmenšeno rozevření rukojeti, aniž by to jakkoliv ovlivnilo délku řezu, uzávěra byla umístěna

doprostřed a vytvořena byla kompaktnější konstrukce hlavy nůžek. I v otázce odolnosti určuje D39ASS nová měřítka. Díky sintrované vložce nehrozí žádné tření v kloubu. Pomocí podpěrného čepu je kloub pevně přišroubován. Jak vidno, je v nejnovější generaci ručních nůžek na plech Erdi ukryto bohaté know-how vývojářů firmy BESSEY. Výsledkem je inovativní řezný nástroj, který vyhovuje nárokům na kvalitu firmy BESSEY a který Vám tudíž bude dlouho spolehlivě sloužit a usnadňovat práci. Přesvědčte se sami!

Dlouhé průběžné stříhání bez únavy

Robustní, odolné, ergonomické

Nůžky Ideal D39ASS mají zvlášť lehký chod a jsou odolné proti opotřebení:

- vložka ze sintrované oceli v kloubu
- pevné spojení kloubu stabilním čepem
- prostřednictvím nerezového krytu kloubu chrání pružinu uvnitř



Snadno

Při každém stříhu se využijí celé délky střížných břitů:

- vzhledem ke zřetelně redukovanému rozevření rukojetí

Ovládatelné

Pravák i levák může nůžky bez přehmatu otevřít nebo zajistit:

- prostřednictvím na střed umístěného uzávěru na horní rukojeti

Perfektní v obloucích

Umožňuje vysoce precizní obloukové stříhy s malým poloměrem s minimálním rizikem poškrábání plechu:

- vzhledem k extrémně kompaktní hlavici nůžek s částečně zapuštěným šroubem hlavy



Nůžky Ideál



No	<a>				↓ max. ↑	⚙️	⚖️	📦	V4
	mm	"	mm	"					
D39ASS	230	9	30	1 3/16	1,2	+++	0,49	5	
D39ASSL	230	9	30	1 3/16	1,2	+++	0,49	5	
D39ASS-SB	230	9	30	1 3/16	1,2	+++	0,50	5	
D39ASSL-SB	230	9	30	1 3/16	1,2	+++	0,50	5	



- Pro rovné a tvarové stříhání
- Extrémně kompaktní hlava nůžek s částečně zapuštěným šroubovým spojem pro lepší ovladatelnost a přesnost stříhů vzorů
- Šroubový spoj kloubu s rozpěrkou, sintrovaný kotouč a bezúdržbová pružina pro nejvyšší odolnost
- Zmenšený úhel rozevření rukojeti pro optimalizovanou manipulaci při zachování téměř shodné délky stříhu
- Středová uzávěra pro snadnou manipulaci bez nutnosti přendávání z ruky do ruky
- Dodávají se pro pravé nebo levé stříhy

Ruční nůžky na plech s pákovým převodem



- Rukojeť ERGO pro práci bez zbytečné únavy
- Na průběžné rovné a tvarové stříhy
- Kompaktní nůžková hlava: Vysoký stupeň manévrovatelnosti při tvarovém stříhání
- Optimalizovaný pákový poměr: 25 % menší vynaložení síly
- Optimalizovaná geometrie stříhání: žádné smekání ani bez ozubení
- Dodávají se pro pravé nebo levé stříhy



Nůžky Ideál

N ^o	<a>				↓ max. ↓	⊙	⚖	📦	V4
	mm	"	mm	"					
D29ASS-2	260	10 1/4	33	1 5/16	1,2	+++	0,51	5	
D29ASSL-2	260	10 1/4	33	1 5/16	1,2	+++	0,51	5	
D29ASS-2-SB	260	10 1/4	33	1 5/16	1,2	+++	0,51	5	
D29ASSL-2-SB	260	10 1/4	33	1 5/16	1,2	+++	0,51	5	
N ^o	Osazení							📦	V4
DSET29-15	1 x D29ASS-2, 1 x D29ASSL-2 a 1 x D15A v rolovací tašce							Ks	
							1		



- Rukojeť ERGO pro práci bez zbytečné únavy
- Na krátké rovné a tvarové stříhy
- Břit s mikroozubením umožňuje pracovat bez nebezpečí sesmeknutí
- Dodávají se pro pravé nebo levé stříhy



Vystřihovací nůžky

N ^o	<a>				↓ max. ↓	⊙	⚖	📦	V4
	mm	"	mm	"					
D29SS-2	260	10 1/4	40	1 9/16	1,2	+++	0,49	5	
D29SSL-2	260	10 1/4	40	1 9/16	1,2	+++	0,49	5	



- Rukojeť ERGO pro práci bez zbytečné únavy
- Na průběžné rovné stříhy
- Břit s mikroozubením umožňuje pracovat bez nebezpečí sesmeknutí
- Dodávají se pro pravé nebo levé stříhy



Průběžné nůžky

N ^o	<a>				↓ max. ↓	⊙	⚖	📦	V4
	mm	"	mm	"					
D29BSS-2	260	10 1/4	33	1 5/16	1,2	+++	0,52	5	
D29BSSL-2	260	10 1/4	33	1 5/16	1,2	+++	0,52	5	



Nůžky Ideál



N ^o	←a→		←b→		↓ ↑ max.	⚙️	⚖️	📦	V4
	mm	"	mm	"					
D27A	260	10 1/4	33	1 5/16	1,2	++	0,56	5	
D27AL	260	10 1/4	33	1 5/16	1,2	++	0,56	5	
D27A-SB	260	10 1/4	33	1 5/16	1,2	++	0,57	5	
D27AL-SB	260	10 1/4	33	1 5/16	1,2	++	0,57	5	



- Na průběžné rovné a tvarové stříhy
- Břit s mikroozubením umožňuje pracovat bez nebezpečí sesmeknutí
- Dodávají se pro pravé nebo levé stříhy

Vystřihovací nůžky



N ^o	←a→		←b→		↓ ↑ max.	⚙️	⚖️	📦	V4
	mm	"	mm	"					
D27	260	10 1/4	40	1 9/16	1,2	++	0,49	5	
D27L	260	10 1/4	40	1 9/16	1,2	++	0,49	5	



- Na krátké rovné a tvarové stříhy
- Břit s mikroozubením umožňuje pracovat bez nebezpečí sesmeknutí
- Dodávají se pro pravé nebo levé stříhy

Průběžné nůžky



N ^o	←a→		←b→		↓ ↑ max.	⚙️	⚖️	📦	V4
	mm	"	mm	"					
D27B	260	10 1/4	32	1 5/16	1,2	++	0,56	5	
D27BL	260	10 1/4	32	1 5/16	1,2	++	0,56	5	



- Na průběžné rovné stříhy
- Břit s mikroozubením umožňuje pracovat bez nebezpečí sesmeknutí
- Dodávají se pro pravé nebo levé stříhy

Ruční nůžky na plech s pákovým převodem

- Na průběžné rovné a tvarové stříhy
- Břit s mikroozubením umožňuje pracovat bez nebezpečí sesmeknutí
- Zvláště robustní, vyhovující zvláštním nárokům: Rukojeti kovány v zápustce
- Dodávají se pro pravé nebo levé stříhy



Nůžky Ideál, robustní

No	<a>				↓ ↑ max.	⚙️	⚖️	📦	V4
	mm	"	mm	"					
D17ASS	240	9 1/2	24	1	1,5	+++	0,55	5	
D17ASSL	240	9 1/2	24	1	1,5	+++	0,55	5	
D17A	240	9 1/2	24	1	1,2	++	0,55	5	
D17AL	240	9 1/2	24	1	1,2	++	0,55	5	



Nůžky Ideál, snadno ovladatelné

No	<a>				↓ ↑ max.	⚙️	⚖️	📦	V4
	mm	"	mm	"					
D08	230	9	27	1 1/16	1,2	++	0,38	5	
D08L	230	9	27	1 1/16	1,2	++	0,38	5	
D08-SB	230	9	27	1 1/16	1,2	++	0,39	5	
D08L-SB	230	9	27	1 1/16	1,2	++	0,39	5	



- Nůžková hlava provedená jako zvláště plochá umožňuje vystříhovat úzké oblité tvary i na těžko dostupných místech
- Na průběžné rovné a tvarové stříhy
- Břit s mikroozubením umožňuje pracovat bez nebezpečí sesmeknutí
- Dodávají se pro pravé nebo levé stříhy



- Na dlouhé rovné a průběžné stříhy a velké poloměry
- Extra dlouhý a stranově osazený břit
- Dodávají se jen pro levé stříhy



Nůžky Ideál MULTISNIP Longstyle

No	<a>				↓ ↑ max.	⚙️	⚖️	📦	V4
	mm	"	mm	"					
D22A	280	11	64	2 1/2	1,2	++	0,43	5	
D22A-SB	280	11	64	2 1/2	1,2	++	0,45	5	



Vystřihovací nůžky



N ^o	<a>				↓ max. ↓	⚙️	⚖️	📦	V4
	mm	"	mm	"					
D16	240	9 1/2	40	1 9/16	1,2	++	0,38	10	
D16-SB	240	9 1/2	40	1 9/16	1,2	++	0,39	10	



- Na krátké rovné a tvarové stříhy
- Břit s mikroozubením umožňuje pracovat bez nebezpečí sesmeknutí
- Dodávají se i pro levé stříhy

Vystřihovací nůžky



N ^o	<a>				↓ max. ↓	⚙️	⚖️	📦	V4
	mm	"	mm	"					
D16L	240	9 1/2	40	1 9/16	1,2	++	0,38	10	
D16L-SB	240	9 1/2	40	1 9/16	1,2	++	0,39	10	



- Na krátké rovné a tvarové stříhy
- Břit s mikroozubením umožňuje pracovat bez nebezpečí sesmeknutí
- Dodávají se i pro pravé stříhy

Vystřihovací nůžky



N ^o	<a>				↓ max. ↓	⚙️	⚖️	📦	V4
	mm	"	mm	"					
D16S	240	9 1/2	44	1 3/4	1,2	++	0,38	10	
D16S-SB	240	9 1/2	44	1 3/4	1,2	++	0,39	10	
N ^o	Osazení							📦	
								Ks	V4
DSET16	1 x D16, 1 x D16L a 1 x D16S v rolovací tašce							1	
D16S-D	12 x D16S v prodejním kartonu							1	



- Pro krátké rovné stříhy a vystřihování se širokým poloměrem vpravo a vlevo
- Břit s mikroozubením umožňuje pracovat bez nebezpečí sesmeknutí
- Dodávají se jen pro levé stříhy



Universální nůžky

Technika nahrazuje velikost



Kompaktní v designu – silné ve výkonu

Nově vyvinuté nůžky BESSEY Ideál D15A s pákovým převodem jsou charakteristické svou silou a výkonem. Tyto skvělé parametry jsou výsledkem jedinečné kompaktní konstrukce. Extrémně malá střížná hlava s optimalizovanou geometrií ostří a perfektním poměrem pákového převodu při značně

redukované celkové délce – zvýrazňuje vlastnosti, které Vám podstatně usnadní vystříhávání malých poloměrů a stříhání na těžko přístupných místech. Zkrátka: Nůžky BESSEY D15A jsou malé, pohodové a přitom silné ve výkonu. Tím se stávají nepostradatelnými pro každého, precisiho profesionála.

Nůžky Ideál D15A – malé, výkonné, pohodové a proto mnohostranně použitelné.



Výhody na první pohled:

- 1 Extrémně kompaktní hlava nůžek**
Kompaktní a skvěle navržená hlava nůžek propůjčuje nůžkám mimořádnou "obratnost" a umožňuje stříhání oblouků s malým poloměrem a stříhání na nesnadno přístupných místech.
- 2 Praktický transportní uzávěr se zajištěním**
Umožňuje rychle, pohodlně a pouze jednou rukou zajistit nůžky v zavřeném stavu. Tím je zaručeno skladné uložení nůžek a vylučuje se riziko zranění od ostří.
- 3 Dvojnásobný pákový převod**
Díky dvojnásobnému pákovému převodu se. Vámi vynaložená síla citelně snižuje. Současně se tím zřetelně zvyšuje stříhací výkon.
- 4 Ergonomická rukojeť**
Vložka z měkkého materiálu a ochranný povlak z plastické hmoty zajišťují, že ergonomicky tvarovaná rukojeť vynikajícím způsobem padne do ruky a je zvláště příjemná na omak.

Nůžky Ideál, malé a pohotové



N ^o	<a>				↓ max. ↑	⚙	⚖	📦	V4
	mm	"	mm	"					
D15A	180	7	20	13/16	1,0	+++	0,18	10	
D15AL	180	7	20	13/16	1,0	+++	0,18	10	
D15A-SB	180	7	20	13/16	1,0	+++	0,20	10	
D15AL-SB	180	7	20	13/16	1,0	+++	0,20	10	
N ^o	Osazení							📦	V4
DSET15	1 x D15A, 1 x D15S a 1 x D15AL v rolovací tašce							Ks	



Nůžky Ideál D15A a D15AL z lehkého kovu v atraktivním prodejním kartonu. Obchodníkům dodáváme jen po balících jednotkách.



- Pro průběžné, rovné a figurální pravé stříhy
- Nová geometrie střížné hlavy nůžek zaručuje vynikající použitelnost pro stříhání malých oblouků, stříhání na nesnadno přístupných místech a to s minimálním úsilím
- Optimální pákové poměry při malé délce nůžek zaručují 100 % výkon při požití omezené síly
- Držadlo ERGO pro omezení únavy paže při práci
- Dodávají se pro pravé nebo levé stříhy

Vysokovýkonné nůžky s břity HSS

Nejlepší řešení pro jakékoliv použití



Zaručeně nejlepší kvalita oceli

Vysoce výkonné nůžky, které používají břity HSS, splňují nejvyšší nároky – jak nároky na trvanlivost, tak na stříhací výkon. Vynikající kvalita oceli zabezpečuje, že vysokovýkonné nůžky používající břity HSS stříhají ve srovnání s běžnými nůžkami

vždy lépe. Především u plechů z nerezové oceli se jejich použití často vyplácí. Vysokovýkonné nůžky používající břity HSS dostanete pro všechny oblasti použití a ve všech nůžkových variantách – od vystřihovacích nůžek až po nůžky Ideál, jako obvyčejné nůžky na plech nebo jako nůžky s pákovým převodem. Můžete si svobodně vybrat!

Nůžky Ideál D27AH – používané břity z HSS přinášejí zřetelně delší životnost.

Výhody na první pohled:

1 Delší životnost

Nůžkové hlavy jsou kovány v zápustce a zušlechtěny. Používané břity z HSS vám zaručují životnost zřetelně delší, než jak je tomu u běžných břitů. To je znát mimo jiné v případech, kdy zpracováváte vysokopevnostní materiály.

2 Dvojnásobný pákový převod

Díky dvojnásobnému pákovému převodu se potřeba vynaložení Vaší síly citelně sníží. Současně se tím zřetelně zvyšuje i stříhací výkon.

3 Ergonomická rukojeť

Vložka z měkkého materiálu a ochranný povlak z plastické hmoty zajišťují, že ergonomicky tvarovaná rukojeť vynikajícím způsobem padne do ruky a je zvláště příjemná na omak.



Nůžky Ideál HSS-TiN



№	<a>				↓ ↑ max.	⚙️	⚖️	📦	V6
	mm	"	mm	"					
D27AH-TIN	260	10 1/4	33	1 5/16	1,2	+++++	0,56	1	
D27AHL-TIN	260	10 1/4	33	1 5/16	1,2	+++++	0,56	1	



- Nůžková hlava s povlakem z nitridu titanu má delší životnost i u tvrdých materiálů
- Vsazené břity z HSS
- Na průběžné rovné a tvarové stříhy
- Dodávají se pro pravé nebo levé stříhy

Vysokovýkonné nůžky s břity HSS



- Na průběžné rovné a tvarové stříhy
- Vsazené břity z HSS
- Dodávají se pro pravé nebo levé stříhy

Nůžky Ideál HSS



№	<a>				↓ max ↑	⚙️	⚖️	📦	V6
	mm	"	mm	"					
D27AH	260	10 1/4	33	1 5/16	1,2	++++	0,56	1	
D27AHL	260	10 1/4	33	1 5/16	1,2	++++	0,56	1	



Vystřihovací nůžky HSS



- Na krátké rovné a tvarové stříhy
- Vsazené břity z HSS
- Rukojeti máčené v PVC
- Dodávají se pro pravé nebo levé stříhy

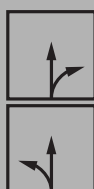

№	<a>				↓ max ↑	⚙️	⚖️	📦	V6
	mm	"	mm	"					
D407-275	275	11	42	1 5/8	1,0	++++	0,53	1	
D407-275L	275	11	42	1 5/8	1,0	++++	0,53	1	
D407-300	300	12	43	1 11/16	1,0	++++	0,60	1	
D407-300L	300	12	43	1 11/16	1,0	++++	0,60	1	



Nůžky Ideál HSS



№	<a>				↓ ↑ max	⊗	⚖	📦	V6
	mm	"	mm	"					
D416-280	280	11	34	1 3/8	1,0	++++	0,61	1	
D416-280L	280	11	34	1 3/8	1,0	++++	0,61	1	



- Na průběžné rovné a tvarové stříhy
- Vsazené břity z HSS
- Rukojeti máčené v PVC
- Dodávají se pro pravé nebo levé stříhy

Zahnuté nůžky na plech HSS



№	<a>				↓ ↑ max	⊗	⚖	📦	V6
	mm	"	mm	"					
D418-300	300	12	62	2 7/16	1,0	++++	0,71	1	
D418-350	350	14	65	2 9/16	1,0	++++	0,80	1	



- Na dlouhé rovné a průběžné stříhy
- Vsazené břity z HSS
- Rukojeti máčené v PVC
- Dodávají se jen pro pravé stříhy

Běžné nůžky na plech

Stabilní všeueměl



Osvědčené, robustní a spolehlivé

Běžné nůžky na plech jsou skutečným klasikem, když jde o robustnost a spolehlivost. Je jedno, o jakou jde aplikaci nebo o jaký materiál: široké

výrobní a výkonové spektrum běžných nůžek na plech vám vždy nabídne vhodný tvar a kvalitu stříhu. Plně kovaná, maximálně robustní a naprosto spolehlivá. Můžete se na ni vždy určitě spolehnout!

Běžné nůžky na plech D216 – ideální klasik na průběžné rovné a tvarové stříhy.

Výhody na první pohled:

- 1 Kovaná hlava nůžek a rukojeť**
Hlava nůžek a rukojeť jsou kovány z jednoho kusu v zápustce. To způsobuje, že jsou robustní a spolehlivé.
- 2 Indukčně kalené břity**
Indukčně kalené břity zaručují vysokou životnost a optimální výsledek stříhání.
- 3 Nastavitelný komerční šroubový spoj**
Po přebroušení lze veškeré běžné nůžky na plech zcela pohodlně nastavit na původní hodnoty.



Nůžky Ideál



N ^o	← a →		← b →		↓ max. ↓	⌚	⚖	📦	V5	
	mm	"	mm	"						mm
D216-260	260	10 1/4	30	1 3/16	1,0	++	0,49	5		
D216-260L	260	10 1/4	30	1 3/16	1,0	++	0,49	5		
D216-280	280	11	34	1 3/8	1,0	++	0,58	5		
D216-280L	280	11	34	1 3/8	1,0	++	0,58	5		
D116-260	260	10 1/4	30	1 3/16	1,0	+	0,49	5		
D116-260L	260	10 1/4	30	1 3/16	1,0	+	0,49	5		
D116-260-SB	260	10 1/4	30	1 3/16	1,0	+	0,49	5		
D116-260L-SB	260	10 1/4	30	1 3/16	1,0	+	0,49	5		
D116-280	280	11	34	1 3/8	1,0	+	0,56	5		
D116-280L	280	11	34	1 3/8	1,0	+	0,56	5		
D116-280-SB	280	11	34	1 3/8	1,0	+	0,59	5		
D116-280L-SB	280	11	34	1 3/8	1,0	+	0,59	5		
N ^o	Osazení								📦	
									Ks	V5
DSET-SF3	1 x D216-280, 1 x D216-280L a 1 x D218-300 v rolovací tašce								1	

- Na průběžné rovné a tvarové stříhy
- D216 – Rukojeti lakované
- D116 – Rukojeti máčené v PVC
- Dodávají se pro pravé nebo levé stříhy

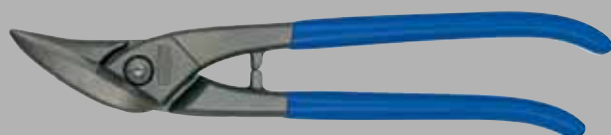

Běžné nůžky na plech



- Na průběžné rovné a tvarové stříhy
- Bez dorazu rozevření, mimořádně špičaté
- Břit s mikroozubením umožňuje pracovat bez nebezpečí sesmeknutí
- Zvláště robustní, vyhovující mimořádnému zatížení: Zušlechtný materiál, induktivně kalené břity, brinýrované
- Rukojeti máčené v PVC
- Dodávají se pro pravé nebo levé stříhy
- V balení pro samoobslužný prodej

Nůžky Ideál s neomezeným rozevřením



No	<a>				↓ max. ↑	⚙️	⚖️	📦	V5
	mm	"	mm	"					
D216-280-B-SBSK	280	11	34	1 3/8	1,0	++	0,58	5	
D216-280L-B-SBSK	280	11	34	1 3/8	1,0	++	0,58	5	



Zahnuté nůžky na plech



No	<a>				↓ max. ↑	⚙️	⚖️	📦	V5
	mm	"	mm	"					
D218-300	300	12	62	2 7/16	1,0	++	0,73	5	
D218-300L	300	12	62	2 7/16	1,0	++	0,73	5	
D218-350	350	14	65	2 9/16	1,0	++	0,80	5	
D118-300	300	12	62	2 7/16	1,0	+	0,73	5	
D118-300L	300	12	62	2 7/16	1,0	+	0,73	5	
D118-300-SB	300	12	62	2 7/16	1,0	+	0,74	5	
D118-300L-SB	300	12	62	2 7/16	1,0	+	0,74	5	
D118-350	350	14	65	2 9/16	1,0	+	0,80	5	

- Na dlouhé rovné a průběžné stříhy
- Zvlášť dlouhé ostří je ideální na dělení tabulí plechu
- D218 – Rukojeti lakované
- D118 – Rukojeti máčené v PVC
- Dodávají se pro pravé stříhy (nebo v rozměru 300 mm i pro levé stříhy)



Tvarové a vystřihovací nůžky

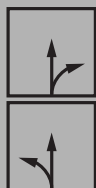

No	<a>				↓ max. ↑	⊙	⚖	📦	V5
	mm	"	mm	"					
D214-250	250	10	37	1 7/16	1,0	++	0,47	5	
D214-250L	250	10	37	1 7/16	1,0	++	0,47	5	
D214-275	275	11	43	1 11/16	1,0	++	0,53	5	
D114-250	250	10	37	1 7/16	1,0	+	0,47	5	
D114-250L	250	10	37	1 7/16	1,0	+	0,47	5	

D214-275: K dodání do vyprodání zásob



- Na krátké rovné a tvarové stříhy (zvláště malé poloměry)
- Velmi štíhlá nůžková hlava
- D214 – Rukojeti lakované
- D114 – Rukojeti máčené v PVC
- Dodávají se pro pravé nebo levé stříhy

Vystřihovací nůžky

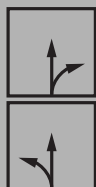

No	<a>				↓ max. ↑	⊙	⚖	📦	V5
	mm	"	mm	"					
D207-250	250	10	42	1 5/8	1,0	++	0,49	5	
D207-250L	250	10	42	1 5/8	1,0	++	0,49	5	
D207-275	275	11	42	1 5/8	1,0	++	0,53	5	
D207-275L	275	11	42	1 5/8	1,0	++	0,53	5	
D207-300	300	12	47	1 7/8	1,0	++	0,58	5	
D207-300L	300	12	47	1 7/8	1,0	++	0,58	5	
D107-225	225	9	38	1 1/2	1,0	+	0,37	5	
D107-225-SB	225	9	38	1 1/2	1,0	+	0,38	5	
D107-250	250	10	42	1 5/8	1,0	+	0,49	5	
D107-250L	250	10	42	1 5/8	1,0	+	0,49	5	
D107-250-SB	250	10	42	1 5/8	1,0	+	0,50	5	
D107-250L-SB	250	10	42	1 5/8	1,0	+	0,50	5	
D107-275	275	11	42	1 5/8	1,0	+	0,55	5	
D107-275L	275	11	42	1 5/8	1,0	+	0,55	5	
D107-300	300	12	47	1 7/8	1,0	+	0,60	5	
D107-300L	300	12	47	1 7/8	1,0	+	0,60	5	

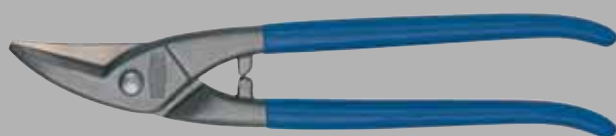

- Na krátké rovné a tvarové stříhy
- D207 – Rukojeti lakované
- D107 – Rukojeti máčené v PVC
- Dodávají se pro pravé nebo levé stříhy

Běžné nůžky na plech



- Speciálně na kruhové stříhy
- Břity ohnuté do oblouku
- Rukojeti lakované
- Dodávají se pro pravé nebo levé stříhy



Nůžky na kulaté otvory

No	<a>				↓ max. ↓	⚙️	⚖️	📦	V5
	mm	"	mm	"					
D208-275	275	11	40	1 9/16	1,0	++	0,51	5	
D208-275L	275	11	40	1 9/16	1,0	++	0,51	5	



Univerzální nůžky



- Na rovné stříhy a tvarové stříhy
- Rukojeti máčené v PVC
- Dodávají se jen pro pravé stříhy



No	<a>				↓ max. ↓	⚙️	⚖️	📦	V5
	mm	"	mm	"					
D106-250-SB	250	10	68	2 11/16	1,0	+	0,44	5	

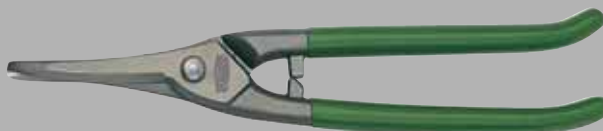

Univerzální nůžky se širokým listem čepele



- Na průběžné rovné a tvarové stříhy (velké poloměry)
- Rukojeti máčené v PVC
- Dodávají se jen pro pravé stříhy



No	<a>				↓ max. ↓	⚙️	⚖️	📦	V5
	mm	"	mm	"					
D106A-250-SB	250	10	67	2 5/8	1,0	+	0,46	5	

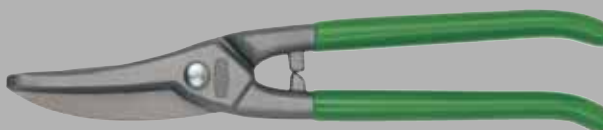

Běžné nůžky na plech

Berlínské nůžky



No	← a →		← b →		↓ max. ↑ mm	⚙️	⚖️	📦	V5
	mm	"	mm	"					
D202-250	250	10	60	2 3/8	1,0	++	0,47	5	
D202-300	300	12	79	3	1,0	++	0,70	5	
D102-225	225	9	55	2 3/16	1,0	+	0,44	5	
D102-250	250	10	60	2 3/8	1,0	+	0,48	5	
D102-250-SB	250	10	60	2 3/8	1,0	+	0,49	5	
D102-300	300	12	79	3	1,0	+	0,72	5	



- Na rovné stříhy
- D202 – Rukojeti lakované
- D102 – Rukojeti máčené v PVC
- Dodávají se jen pro pravé stříhy

Jednobřité nůžky na plech



No	← a →		← b →		↓ max. ↑ mm	⚙️	⚖️	📦	V5
	mm	"	mm	"					
D146-200	200	8	41	1 5/8	1,0	+	0,32	6	
D146-250	250	10	54	2 1/3	1,0	+	0,47	6	
D146-300	300	12	68	2 11/16	1,0	+	0,67	6	
D146-350	350	14	72	2 13/16	1,0	+	0,75	6	



- Na rovné řezy
- Dodávají se jen pro levé stříhy
- Rukojeti máčené v PVC

Běžné nůžky na plech

- Drátěná vitrina až na 42 nůžek na plech
- Se štítkem, nálepkou a lištou na cenovky
- Na prodejní pulty a děrované stěny

Drátěný závěsný box DVK, bez náplně

№	Šířka x hloubka x výška	kg
	mm	
DVK	500 x 250 x 180 (350)	3,28

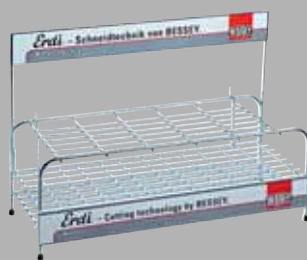

Drátěný závěsný box DVK2, bez náplně

№	Šířka x hloubka x výška	kg
	mm	
DVK2	190 x 275 x 255 (340)	1,35

- Drátěný displej až pro deset nůžek od dvou typů
- Použitelný s reklamním štítkem a nálepkou pro D39ASS a D39ASSL nebo „neutrální“ pro ostatní typy nůžek na plech
- Na prodejní pulty a děrované stěny



NOVÉ

Robustní přímé víceúčelové nůžky

N ^o	<a>				↓ ↑ max.	⚖	📦	V5
	mm	"	mm	"				
D52-2	200	8	53	2	0,6	0,26	10	



- Čepel a rukojeť kované z jednoho kusu pro vysokou stabilitu
- Břit s ozubením umožňuje pracovat bez nebezpečí sesmeknutí
- Rukojeť ERGO pro práci bez zbytečné únavy
- Pískované, chromované čepele na ochranu proti korozi
- Stříhá ocel válcovanou za studena o síle až 0,6 mm
- V balení pro samoobslužný prodej

Kombinované nůžky MULTISNIP Master

N ^o	<a>				↓ ↑ max.	⚖	📦	V5
	mm	"	mm	"				
D51A	235	9 1/4	50	2	0,4	0,19	5	



- Na dlouhé a rovné průběžné stříhy (velké poloměry)
- Všechny kovové díly jsou z nerezové ušlechtilé oceli
- Rukojeti jsou z robustního plastu zesíleného skelným vláknem s vložkou z měkkého materiálu
- V balení pro samoobslužný prodej

Kombinované nůžky Combinox

N ^o	<a>				⚖	📦	V5
	mm	"	mm	"			
D50	190	7 1/2	40	1 9/16	0,14	10	



- Čepele z jakostní nerezové oceli
- Ergonomická plastová rukojeť s vložkou z měkkého materiálu
- S vodítkem drátu při stříhání vázacího drátu o průměru do 2,5 mm
- Ořezávání dokola u dorazu k odisolování kabelů od Ø 1,0 až 1,5 mm
- V balení pro samoobslužný prodej

Kombinované nůžky

Kombinované nůžky s rukojetí ERGO



- Rukojeť ERGO pro práci bez zbytečné únavy
- Čepele z jakostní nerezové oceli
- Samoobslužné balení

N ^o	<a>				kg	Ks	V5
	mm	"	mm	"			
D47-2	140	5 1/2	31	1 1/4	0,05	15	
D48-2	190	7 1/2	42	1 5/8	0,11	10	



Zalomené kombinované nůžky



- Rukojeť ERGO pro práci bez zbytečné únavy
- Čepele z jakostní nerezové oceli
- Zalomené břity
- V balení pro samoobslužný prodej

N ^o	<a>				kg	Ks	V5
	mm	"	mm	"			
D48A-2	190	7 1/2	36	1 3/8	0,11	10	



Kabelové nůžky



- Rukojeť ERGO pro práci bez zbytečné únavy
- Pro vícežilové kabely do průměru 10 mm
- Čepele z nerezové ušlechtilé oceli
- V balení pro samoobslužný prodej

N ^o	<a>		kg	Ks	V5
	mm	"			
D49-2	165	6 1/2	0,12	10	



Kombinované nůžky rovné

N ^o	<a>				kg	Ks	V5
	mm	"	mm	"			
D47	140	5 1/2	31	1 1/4	0,08	15	
D48	190	7 1/2	42	1 5/8	0,12	10	



- Čepele z nerezové ušlechtilé oceli
- Břit s ozubením umožňuje pracovat bez nebezpečí sesmeknutí
- V balení pro samoobslužný prodej

Zalomené kombinované nůžky

N ^o	<a>				kg	Ks	V5
	mm	"	mm	"			
D48A	190	7 1/2	38	1 1/2	0,11	10	



- Čepele z nerezové ušlechtilé oceli
- Zalomené břity
- Břit s ozubením umožňuje pracovat bez nebezpečí sesmeknutí
- V balení pro samoobslužný prodej

Kabelové nůžky

N ^o	<a>		kg	Ks	V5
	mm	"			
D49	160	6 1/4	0,12	10	



- Pro vícežilové kabely do průměru 10 mm
- Čepele z nerezové ušlechtilé oceli
- V balení pro samoobslužný prodej

Zavírací nože s výměnnými čepeli a multitool

Velmi ostré řezy

Výhody na první pohled:

- 1 Výměna čepelí**
Páčka k pevnému zajištění čepel.
Tento mechanismus umožňuje rychlou a jednoduchou výměnu čepelí.
- 2 Měkká opěrka palce**
Prostřednictvím opěrky palce z měkké umělé hmoty můžete snadno vyvinout maximální přítlak.
- 3 Zásobník čepelí**
Náhradní čepelí jsou uloženy v zásobníku, který je zajištěn uzávěrem.
- 4 Uvolňovací páčka**
Stačí krátké stlačení kovové uvolňovací páčky a pevně uzavřená čepel se dá vyklopit.



- **DBKPH-EU:** Plastová rukojeť komfort, opěrná plocha pro max. přítlačný tlak, pouzdro s 5 náhradními čepeli
- **DBKWH-EU:** Rukojeť z ušlechtilého dřeva
- **DBKAH-EU:** Lehká hliníková rukojeť
- Rychlá výměna čepelí
- Spona na opasek
- V balení pro samoobslužný prodej

Zavírací nože s výměnnými čepeli

№	<a>				kg	Ks	V6
	mm	"	mm	"			
DBKPH-EU	160	6 1/4	28	1 1/8	0,18	12	
DBKWH-EU	160	6 1/4	28	1 1/8	0,20	12	
DBKAH-EU	160	6 1/4	28	1 1/8	0,14	12	



DBKPH-EU



DBKWH-EU



DBKAH-EU

Všechny nože obdržíte v atraktivním prodejním kartonu.
Obchodníkům dodáváme jen po balících jednotkách.

Souprava DBKPH-SET

N ^o	Osazení	Ks



Všechny nože obdržíte v atraktivním prodejním kartonu. Obchodníkům dodáváme jen po balících jednotkách.

Náhradní čepel

N ^o	<a>		Obsah	Ks
	mm	"		
DBK-T	60	2 3/8	10	50
DBK-H	50	2	10	50
DBK-L	87	3 1/2	5	50



DBK-T



DBK-H



DBK-L

Multifunkční nástroj s velkými nůžkami

N ^o	Celková délka otevřené		Celková délka zavřené				kg	Ks	V6
	mm	"	mm	"	mm	"			
DBST	175	7	100	4	55	2 3/16	0,36	8	



Multifunkční nůžky obdržíte v atraktivním prodejním kartonu. Obchodníkům dodáváme jen po balících jednotkách.



- Nůž s pohodlnou plastovou rukojetí
- Praktické nylonové pouzdro se zipem
- Čtyři různé čepel pro různé použití
- V balení pro samoobslužný prodej

- Vhodné pro všechny zavírací nože s čepelími od firmy BESSEY
- V balení pro samoobslužný prodej

- Jeden multifunkční nástroj se sedmi možnostmi: nůžky, nůž, pilka, pilník, křížový šroubovák, velký a malý plochý šroubovák
- Stříhá kůži, vinyl, tenké kabely, provázky, tenké plasty, papír a mnohé další materiály
- S pouzdrem na opasek pro bezpečné, vždy pohodové uložení
- Rukojeť z ušlechtilé oceli s ploškami z měkkého materiálu pro práci bez nebezpečí sesmeknutí ruky
- V balení pro samoobslužný prodej

Zlatnické nůžky a nůžky na tenký plech

Stříhání s vysokou přesností



Nejvyšší kvalita BESSEY spojená s maximální přesností

S výrobou nůžek na plech má firma BESSEY více než osmdesátiletou zkušenost. Toto jedinečné know-how necháváme tradičně působit na všechny

naše výrobky. V oblasti zlatnických nůžek a nůžek na tenký plech můžete těžit z našich jedinečných schopností a rozličných variant. Neboť právě tam, kde dochází na maximální přesnost, se nejlepší kvalita vyplácí znovu a znovu!

Zlatnické nůžky a nůžky na tenký plech – maximální přesnost v rozličných variantách.

Zlatnické nůžky

№	Provedení	<a>				kg	Ks	V5
		mm	"	mm	"			
D70-1	rovné břity	180	7	31	1 1/4	0,13	12	
D71-1	obloukové břity	175	7	32	1 1/4	0,13	12	



Zlatnické nůžky

№	Provedení	<a>				kg	Ks	V5
		mm	"	mm	"			
D72-1	rovné břity	180	7	31	1 1/4	0,11	12	



Zlatnické nůžky

№	Provedení	<a>				kg	Ks	V5
		mm	"	mm	"			
D74-1	rovné břity	180	7	34	1 3/8	0,09	12	
D75-1	obloukové břity	175	7	33	1 5/16	0,09	12	



Zlatnické nůžky

№	Provedení	<a>				kg	Ks	V5
		mm	"	mm	"			
D76-1	rovné břity	180	7	26	1	0,14	12	



- Uzavřené rukojeti
- Plně poniklováno

- Otevřené rukojeti
- Plně poniklováno



- S úchopnými oky
- Plně poniklováno

- Uzavřené rukojeti s pružinou
- Plně poniklováno

Nůžky pro domácnost a víceúčelové nůžky



- Břity z nerezové oceli
- Pohodlná úchopná oka s vložkou z měkkého materiálu
- V balení pro samoobslužný prodej

Víceúčelové nůžky

N ^o	←a→		←b→		kg	Ks	V5
	mm	"	mm	"			
D820-200	200	7 7/8	80	3 1/3	0,07	12	
D820-250	250	10	105	4 1/4	0,10	12	



- Břity z nerezové oceli
- Pohodlná úchopná oka s vložkou z měkkého materiálu
- V balení pro samoobslužný prodej

Víceúčelové nůžky

N ^o	←a→		←b→		kg	Ks	V5
	mm	"	mm	"			
D821-160	160	6 1/4	70	2 3/4	0,04	12	
D821-180	180	7	80	3 1/3	0,06	12	

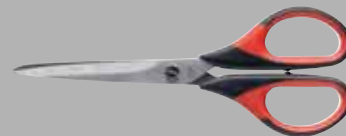

- Poniklované a ozubené břity
- S odřezávačem drátů

Telefonní a kabelové nůžky

N ^o	←a→		←b→		kg	Ks	V5
	mm	"	mm	"			
D53	125	5	40	1 9/16	0,07	12	



Nůžky do domácnosti a na šití

N ^o	<a>				kg	Ks	V5
	mm	"	mm	"			
D840-150	150	6	50	2	0,07	12	
D840-180	180	7	77	3	0,09	12	



- Plně poniklováno

Nůžky na tapety papír

N ^o	<a>				kg	Ks	V5
	mm	"	mm	"			
D853-200	200	8	95	3 3/4	0,08	12	



- Plně poniklováno

Pracovní nůžky

N ^o	<a>				kg	Ks	V5
	mm	"	mm	"			
D860-200	200	8	80	3 1/3	0,20	6	
D860-225	225	9	85	3 1/4	0,27	6	
D860-250	250	10	90	3 1/2	0,27	6	



- Robustní provedení
- Černě lakované rukojeti
- Dlouhé a kulaté úchopné oko

Bezpečnostní nůžky na páskovou ocel

Bezpečné stříhání silných ocelových pásků jednou rukou



Bezpečně – a pouze jednou rukou!

S D 123 S Vám firma BESSEY nabízí, jedinečné, jednou rukou použitelné nůžky na ocelové pásky. Přistříhnou dokonce i pásky tvrzené o šířce do 32 mm a síle 1 mm. Tím pokryjí více než polovinu běžně používaných ocelových balicích pásků například k opáskování dřevěných beden. S celkovou délkou 260 mm jsou velmi krátké a proto lehké a praktické. Spodní čelist stříhací hlavy má plochý tvar a lze ji snadno vsunout pod pevně napnutou pásku. Během stříhání tiskne přidržovač stříhaný pásek a omezuje tak jeho nebezpečné vymrštění. Pokud jde o bezpečnou manipulaci jednou rukou, jsou nůžky D 123 S jedinečné a neporazitelné!

Výhody na první pohled:

- 1 Stříhací hlava ze zušlechtěného materiálu**
Stříhací hlava, je přesný odlitek ze zušlechtěného materiálu, který stříhá ocelové pásky až do rozměru 32 x 1 mm. Ostří jsou za účelem vysoké životnosti induktivně zakalena.
- 2 Přidržovač**
Přidržovač z polymerového materiálu omezuje rychlé vymrštění pásku po jeho přestřížení. To je velmi důležité pro Vaši bezpečnost.

3 Dvojitý pákový převod

Vámi vynakládaná síla se díky dvojitému pákovému převodu znatelně snižuje. Současně se tím zřetelně zvyšuje i stříhací výkon.

4 Ergonomická rukojeť

Vložka z měkkého materiálu a ochranný povlak z plastické hmoty zajišťují, že ergonomicky tvarovaná rukojeť vynikajícím způsobem padne do ruky a je zvláště příjemná na omak.

Bezpečnostní nůžky na ocelovou pásku s pákovým převodem

N ^o	<a>				kg	Ks	V5
	mm	"	mm	"			
D123S	260	10 1/4	38	1 1/2	0,55	5	
D123S-SB	260	10 1/4	38	1 1/2	0,56	5	



- Dvojitý pákový převod umožňuje jednoruční používání a redukuje vynaloženou sílu
- Přidržovač zabraňuje náhlému vymrštění konců pásky
- Snadné zasouvání ploché dolní části pod pásku
- Umožňuje stříhání tvrzených ocelových pásků (560 N/mm²) o šířce do 32 mm síle do 1 mm
- Induktivně kalené břity pro dlouhou životnost
- Rukojeť ERGO pro práci bez zbytečné únavy

Nůžky na ocelovou pásku

N ^o	<a>				kg	Ks	V5
	mm	"	mm	"			
D122N	225	9	31	1 1/4	0,40	5	



- Přidržovač zabraňuje náhlému vymrštění konců pásky
- Snadné zasouvání ploché dolní části pod pásky krabice
- Pro šířku pásků do 25 mm a sílu pásku do 0,6 mm
- Rukojeti lakované

Nůžky na ocelovou pásku

N ^o	<a>				kg	Ks	V5
	mm	"	mm	"			
D122A	260	10 1/4	30	1 3/16	0,42	5	
D122A-SB	260	10 1/4	30	1 3/16	0,43	5	



- Snadné zasouvání ploché dolní části pod pásku
- Velmi dobrý poměr mezi cenou a výkonem
- Pro šířku pásků do 25 mm a sílu pásku do 0,6 mm
- Rukojeti máčené v PVC

Nářadí pro klempíře

Speciální nástroje pro specialisty



Vyvinuto profesionály na techniku dělení materiálů

Jako odborníci víme, čeho si odborníci váží: nejvyšší kvality a maximální spolehlivosti. Obojí vám nabízí nářadí pro klempíře od firmy BESSEY. Nářadí je vykováno z jakostní oceli v zápustce a

vyznačuje se kromě toho robustností a dlouhou životností. Přestojí tak suverénně i ty nejobtížnější požadavky a nenechá vás na holičkách. Proto by nemělo v žádném případě chybět ve vašem sortimentu!

Nářadí pro klempíře – maximální kvalita pro profesionální uživatele.

Falcovací kleště

№	Forma	Provedení kloubu	Šířka vstupního otvoru		<a>		kg	Ks	V6
			mm	mm	mm	"			
D33-60	rovné	prostrčený	60	280	11	0,60	6		
D331-40	rovné	přeložený	40	280	11	0,56	6		
D331-60	rovné	přeložený	60	280	11	0,63	6		
D331-80	rovné	přeložený	80	320	12 3/4	0,92	5		
D34-60	ohyb v úhlu 45°	prostrčený	60	270	10 3/4	0,72	6		
D341-40	ohyb v úhlu 45°	přeložený	40	270	10 3/4	0,69	6		
D341-60	ohyb v úhlu 45°	přeložený	60	270	10 3/4	0,63	6		
D341-80	ohyb v úhlu 45°	přeložený	80	320	12 3/4	0,92	5		
D35-60	ohyb v úhlu 90°	prostrčený	60	255	10	0,71	6		
D351-60	ohyb v úhlu 90°	přeložený	60	255	10	0,67	6		



Falcovací kleště, rukojeti s potahem

№	Forma	Provedení kloubu	Šířka vstupního otvoru		<a>		kg	Ks	V6
			mm	mm	mm	"			
D33-60-P	rovné	prostrčený	60	280	11	0,60	6		
D331-60-P	rovné	přeložený	60	280	11	0,62	6		
D34-60-P	ohyb v úhlu 45°	prostrčený	60	270	10 3/4	0,64	6		
D341-60-P	ohyb v úhlu 45°	přeložený	60	270	10 3/4	0,63	6		
D35-60-P	ohyb v úhlu 90°	prostrčený	60	255	10	0,71	6		
D351-60-P	ohyb v úhlu 90°	přeložený	60	255	10	0,67	6		



Piccolo-Falcovací nůžky

№	Forma	Provedení kloubu	Šířka vstupního otvoru		<a>		kg	Ks	V6
			mm	mm	mm	"			
D331-22	rovné	přeložený	22	180	7	0,21	10		
D341-22	ohyb v úhlu	přeložený	22	180	7	0,19	10		



- Výkovek z jakostní oceli
- S nanesenou černou práškovou vrstvou
- Minimální hloubka rozevření, rovná 60 mm
- Minimální hloubka rozevření, ohnutá, 50 mm

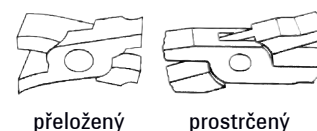

přeložený prostrčený

- Výkovek z jakostní oceli
- S nanesenou černou práškovou vrstvou
- Rukojeti s potahem z PVC
- Minimální hloubka rozevření, rovná 60 mm
- Minimální hloubka rozevření, ohnutá, 50 mm

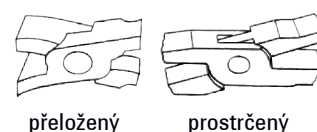

přeložený prostrčený

- Pro malé přesné drážkovací a ohýbací práce
- Výkovek z jakostní oceli
- Rukojeti s potahem z PVC
- Plně kaleno
- Hloubka rozevření, rovná 30 mm
- Hloubka rozevření, ohnutá 28 mm

Náradí pro klempíře

- Výkovek z jakostní oceli
- Rukojeti s potahem z PVC
- Plochá čelist kleští
- Hloubka rozevření 45 mm
- Ozubením 0,8 mm

Klempířské ploché kleště

№	Provedení kloubu	← a →		kg	Ks	V6
		mm	"			
D301	přeložený	240	9 1/2	0,40	6	



Klempířské kleště kulaté

№	Provedení kloubu	← a →		kg	Ks	V6
		mm	"			
D311	přeložený	260	10 1/4	0,38	6	



- Výkovek z jakostní oceli
- Rukojeti s potahem z PVC
- Kulatá čelist kleští
- Hloubka rozevření 50 mm
- Ozubením 1,0 mm



- Výkovek z jakostní oceli
- Mořený
- Rukojeti s potahem z PVC

Falcovací ohýbací kleště

№	Forma	Provedení kloubu	Šířka vstupního otvoru	← a →		kg	Ks	V6
				mm	mm			
D355	rovné	přeložený	30	250	10	0,43	5	



Rohové falcovací kleště

№	Forma	Provedení kloubu	Šířka vstupního otvoru	← a →		kg	Ks	V6
				mm	mm			
D335	rovné	přeložený	60	280	11	0,74	5	



- Výkovek z jakostní oceli
- Mořený
- Rukojeti s potahem z PVC
- Hloubka rozevření 65 mm

Mačkací falcovací kleště

N ^o	Forma	Provedení k loubu	Šířka vstupního otvoru		← a →		kg	Ks	V6
			mm	"	mm	"			
D336	rovné	prostrčený	80	3 1/4	320	12 3/4	0,78	5	



- Výkovek z jakostní oceli
- Hnědený
- Rukojeti s potahem z PVC
- Hloubka rozevření 80 mm

Okapové utahovací kleště

N ^o	← a →		kg	Ks	V6
	mm	"			
D36	250	10	0,47	1	

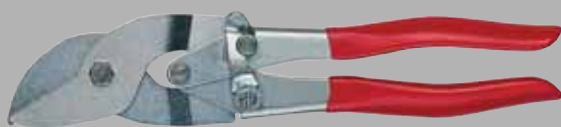

- Rychlá a racionální práce díky 3 dolním a 2 horním čelistem
- Samočinně otvírající
- Plně pozinkováno
- Rukojeti s potahem z PVC
- Hloubka rozevření 28 mm

Ohýbač na žlabové nosníky – otevřený tvar

N ^o	← a →		kg	Ks	V6
	mm	"			
D396	680	20	3,10	1	



- Šířka štěrbin 10 mm pro úchytku žlabu 40 x 6 mm
- Hlava z nerezavějící temperované litiny
- Kluzný váleček na ochranu úchytky žlabu laminované plastem

Abecední seznam

A			
Adaptér pro korpusové svěrky, naklápěcí	84	Nůžky Ideál D17ASS/D17A	150
Adaptér pro multifunkční stůl STC-SET-T20	79	Nůžky Ideál D216/D116	159
		Nůžky Ideál D216-280-B-SBSK	160
C		Nůžky Ideál D27A	149
Celoocelová stolní svěrka	105	Nůžky Ideál D29ASS-2	148
Clippix	109	Nůžky Ideál D39ASS	147
		Nůžky Ideál HSS D27AH	156
D		Nůžky Ideál HSS D416	157
Drátěný závěsný box	164	Nůžky Ideál HSS-TiN D27AH-TiN	155
Držák distanční	131	Nůžky kabelové	166, 167
DSET15	153	Nůžky kombinované	166, 167
DSET16	151	Nůžky na kulaté otvory	162
DSET29-15	148	Nůžky na ocelovou pásku	175
DSET-SF3	159	Nůžky na plech jednobřité	163
Dveřní upínák	129	Nůžky na tapety a papír	173
		Nůžky na telefonní kabely	172
J		Nůžky pracovní	173
Jednoruční stolní svěrka	105	Nůžky průběžné D27B	149
		Nůžky průběžné D29BSS-2	148
K		Nůžky tvarové a vystřihovací D214/D114	161
Kantenfix	115	Nůžky univerzální	162
Kleště falcovací	177, 178, 179	Nůžky univerzální se širokým listem čepele D106A	162
Kleště ploché	178	Nůžky víceúčelové	172
Kleště skřípcové	55	Nůžky vystřihovací D16/D16L/D16S	151
Kleště skřípcové C	55	Nůžky vystřihovací D207/D107	161
Kleště skřípcové paralelní	55	Nůžky vystřihovací D27	149
Kleště utahovací okapové	179	Nůžky vystřihovací D29SS-2	148
Klíč kolíkový	71	Nůžky vystřihovací HSS D407	156
KombiKlamp	41	Nůžky zahnuté D218/D118	160
Kombinované nůžky	165, 167	Nůžky zahnuté HSS D418	157
Korpusová svěrka REVO	82	Nůžky zlatnické	171
		O	
L		Ohýbač na žlabové nosníky	179
Lehké korpusová svěrka	85		
		P	
M		Páková svěrka	32
Montáž dveřní zárubně	128	Paralelní šroubová svěrka	101
Multifunkční / laserový držák	136	Patice upínací	71
Multifunkční nástroj	169	Pérová svěrka XM	109
MULTISNIP Longstyle	150	Pomůcky prodejní	139
MULTISNIP Master	165	Přestavitelné růžky	111
		Příslušenství	16, 26, 29, 38, 45, 47, 50, 64, 95
N		Prodejní stojan	138
Náhradní čepele	169	Prodejní pomůcky	138
Náhradní kontaktní plocha	136	Prodloužení korpusové svěrky	84
Napínač pásky	111	Proužky ochranných čepiček	16, 26, 29
Nářadí pro klempíře	177, 178, 179		
Nástavec rozpěrné výztuhy dveřní zárubně	127	R	
Nástavec upínací přestavitelný	57	Robustní přímé víceúčelové nůžky	165
Nosič desek	116	Rohatková svěrka	109
Nosič TU	127	Rychloupínače	77, 78
Nosná deska	136	Rychloupínací systainer	122
Nůžky Berlínské	163		
Nůžky bezpečnostní na ocelovou pásku s pákovým převodem	175	S	
Nůžky Combinox	165	Sada pro multifunkční stoly	79
Nůžky do domácnosti a na šití	173	Sada pro upnutí trubkových šroubových svěrek	128
Nůžky Ideál D08	150	Sada stahováků na rámové konstrukce	83
Nůžky Ideál D15A	153	Sada svářecího upínače	59

Speciální přítlačná deska	38, 45, 50, 64, 95	Upínák s podávacím ramenem	72
Šroubová svěrka z lehkého kovu	100	Upínák úhlový	113
Stativ	137	V	
Stavitelné dorazy	121	Variabilní horní díl	83
Stropní a montážní podpěra	134, 135, 136	Variabilní vysokovýkonné svěrky	50
Stropní opěra	137	Vodorovné upínače	77
Svěrka C šroubová	53	Vodorovný přítlačný upínač	121
Svěrka celooceťová šroubová	25, 26, 27	Vysokovýkonná svěrka	37
Svěrka celooceťová šroubová ve tvaru U	44	Výztuha dveřní zárubně	127
Svěrka dřevěná Klemmy	101	Z	
Svěrka DuoKlamp	92	Zámečnická svěrka	39
Svěrka hliníková mini	101	Zavírací nože s výměnnými čepelemi	168
Svěrka hranová C	116	Zpevňovač hran	115
Svěrka jednoruční hranová	115	Ztužidlo šroubové z temperované litiny	15, 17, 19, 20
Svěrka KliKlamp	99		
Svěrka kroková	95		
Svěrka na hrany	57, 116		
Svěrka okenní vyrovnávací	128		
Svěrka páková	33		
Svěrka páková ve tvaru U	44, 45		
Svěrka pérová	108, 109		
Svěrka pérová Clippix	108, 109		
Svěrka pérová VarioClippix	108		
Svěrka pro dveřní zárubně vyrovnávací	127		
Svěrka s manipulačním ramenem	47		
Svěrka s převodem	87		
Svěrka šroubová OMEGA	29		
Svěrka šroubová pro hluboké upínání	20, 21		
Svěrka šroubová z temperované litiny	15, 16, 17, 18, 19, 20, 21		
Svěrka šroubová z tlakové slitiny	101		
Svěrka svářečská pólová	56		
Svěrka U	44, 45		
Svěrka úhlová vyrovnávací pro dveřní zárubně	127		
Svěrka UniKlamp	85		
Svěrka vysokovýkonná	36, 37, 38, 39		
Svěrka vysokovýkonná ve tvaru U	45		
Svěrkový vozík	139		
Svěrky jednoruční	89, 91, 93		
Svislý upínač	76		
Svorka stolní	84, 102		
Systém upínací pokosový	113		
T			
Transportní taška	137		
Trn tlačný	47		
U			
Upínač desek	124, 125		
Upínače s kloubovou pákou	76, 77, 78		
Upínače s posuvnou tyčí	78		
Upínací a pokládací pomůcka	131		
Upínací prvek pro multifunkční stůl	122		
Upínací prvky na dílenské stoly	118		
Upínací prvky pro svářečské stoly	62, 63, 64, 65, 67, 119		
Upínák kompaktní	70		
Upínák korpusový	85		
Upínák kovový úhlový	59		
Upínák na pracovní stůl stroje	70, 72, 73		
Upínák plochý	85		



Prostě lepší.



E-Newsletter



<http://www.bessey.de>



http://www.instagram.com/besseytool_official



<https://www.facebook.com/BESSEY.Tool.Einfach.Besser>



<http://www.youtube.com/user/besseytoolsdeutsch>



<https://www.bessey.de/de-DE/BESSEY-Tool/News/Newsletter-Anmeldung>

E-Newsletter

www.bessey.de

BESSEY Tool GmbH & Co. KG ■ Mühlwiesenstraße 40
74321 Bietigheim-Bissingen, Germany
Fon +49 7142 401-0 ■ Fax +49 7142 401-452
E-Mail: info@bessey.de